

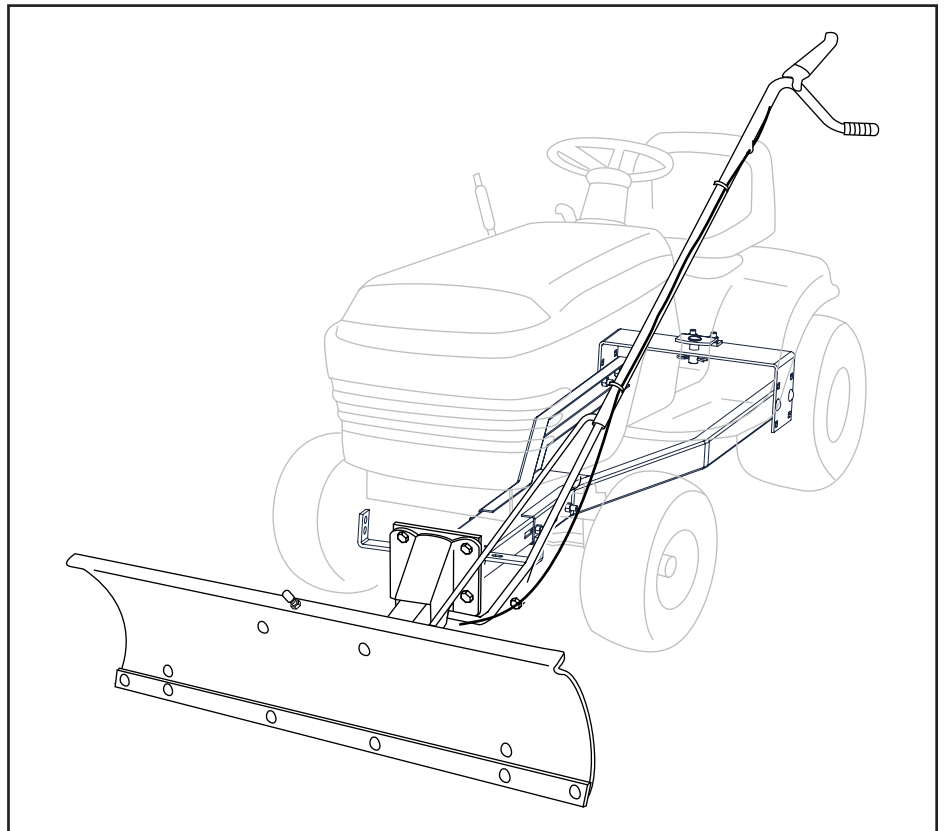

**OWNER'S MANUAL
MANUAL DE USUARIO
NOTICE D'UTILISATION**

**Model No.
Modelo No.
Modèle n°**

LBD48D



48" SNOW BLADE

CUCHILLA QUITANIEVE DE 48" (122 CM)

LAME CHASSE-NEIGE DE 48 PO. (122 CM)

CAUTION:
Read Rules for
Safe Operation
and Instructions
Carefully

PRECAUCIÓN:
Lea Cuidadosamente las
Reglas e Instrucciones
de Seguridad

ATTENTION:
Lire et suivre attentivement
les instructions et
consignes de sécurité
de cette notice.

- Safety
- Assembly
- Operation
- Maintenance
- Parts

- Seguridad
- Armado
- Operación
- Mantenimiento
- Piezas

- Sécurité
- Assemblage
- Utilisation
- Entretien
- Pièces de Rechange

SpeedEPart *the fastest way to purchase parts* www.speedepart.com

TABLE OF CONTENTS

SAFETY RULES..... 2	SERVICE AND ADJUSTMENTS 13
CARTON CONTENTS 2	STORAGE 13
FULL SIZE HARDWARE CHART 3	TROUBLESHOOTING..... 13
ASSEMBLY 4	REPAIR PARTS ILLUSTRATION..... 30
OPERATION 11	REPAIR PARTS LIST..... 31
MAINTENANCE 12	PARTS ORDERING/SERVICE BACK COVER

RULES FOR SAFE OPERATION

Any power equipment can cause injury if operated improperly or if the user does not understand how to operate the equipment. Exercise caution at all times, when using power equipment.

1. Read the tractor and snow blade owner's manuals and know how to operate your tractor before using tractor with snow blade attachment.
3. Never allow children to operate tractor and snow blade, and do not allow adults to operate without proper instructions.
2. Never operate tractor and snow blade without wearing proper clothing suited to weather conditions and operation of controls.
4. Always begin with transmission in first (low) gear and gradually increase speed as required.



Look for this symbol to point out important safety precautions. It means — **Attention!! Become alert!! Your safety is involved.**

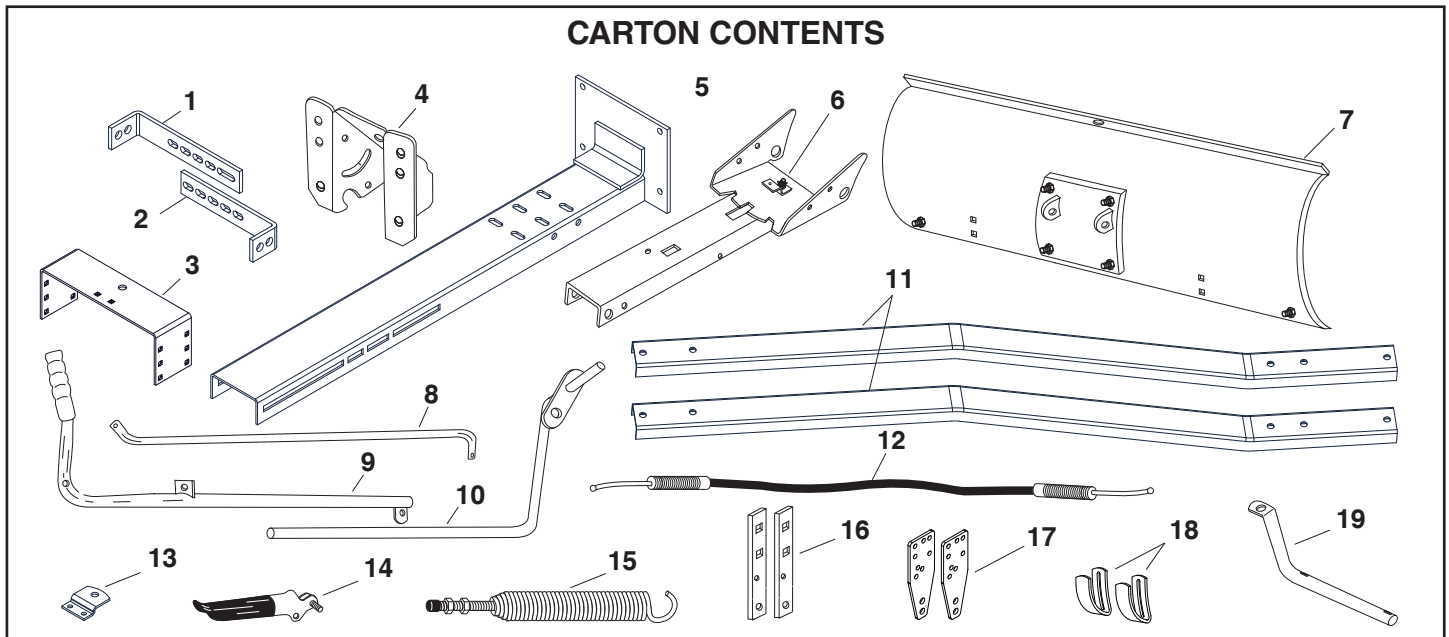

REF	QTY	PART NO.	DESCRIPTION	REF	QTY	PART NO.	DESCRIPTION
1	1	25122	Long Hanger Bracket	11	2	24659	Rear Support Channel
2	1	25121	Short Hanger Bracket	12	1	49808	Cable
3	1	25125	Rear Mounting Bracket	13	1	HA23380	Rear Locating Bracket
4	1	24023	Pivot Support Bracket	14	1	731-0869	Grip Assembly
5	1	64732	Thrust Channel	15	1	R9466R	Blade Adjust Spring
6	1	—	Channel Assembly	16	2	23151	Angle Lock Bars
7	1	—	Blade Assembly	17	2	25124	Frame Bracket
8	1	46049	Blade Pivot Rod	18	2	24690	Skid Shoe
9	1	65519	Lift Handle Tube	19	1	46066	Blade Pivot Shaft
10	1	63033	Lift Handle Rod				

ENGLISH

SHOWN FULL SIZE

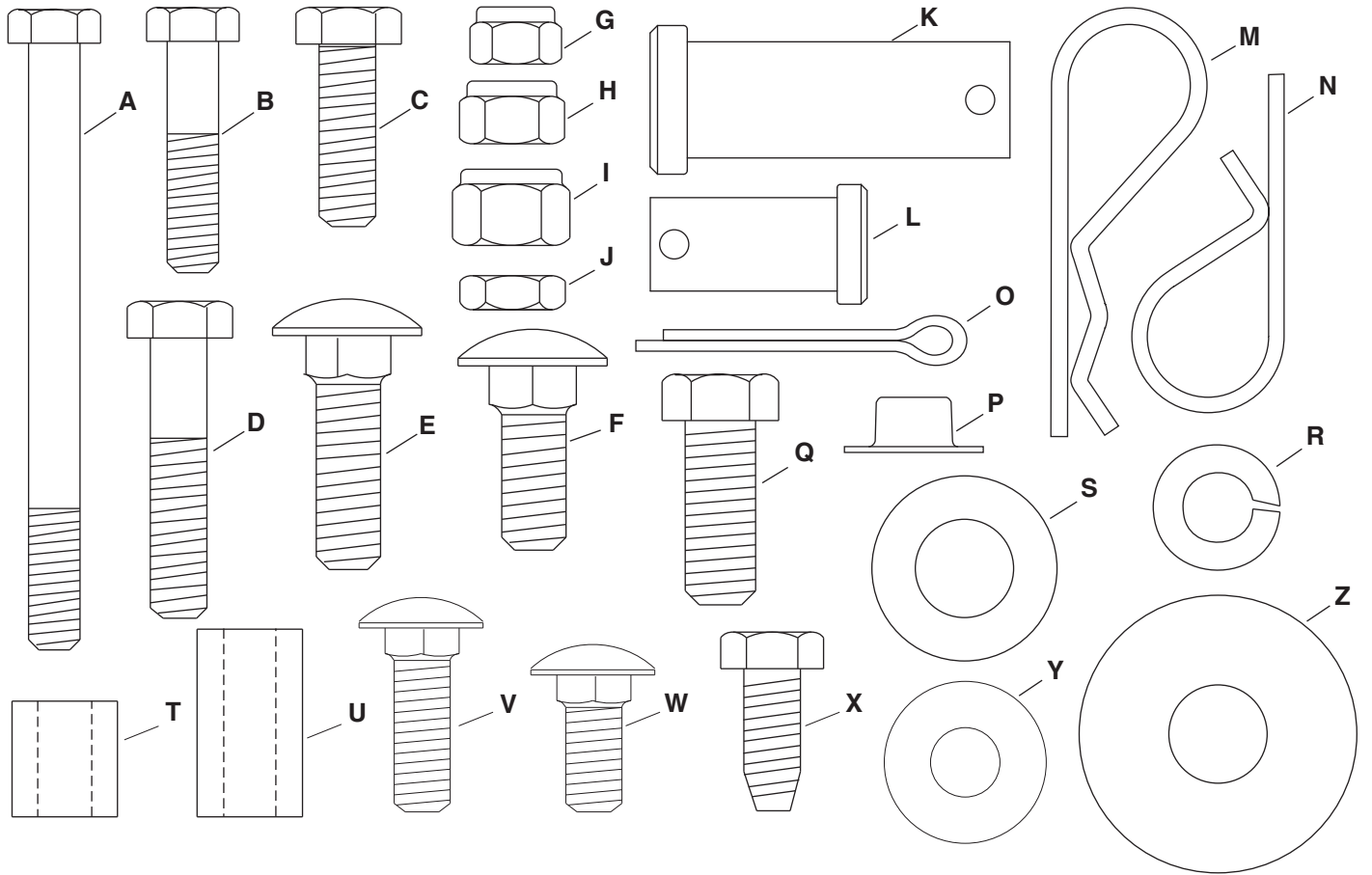

NOT SHOWN FULL SIZE

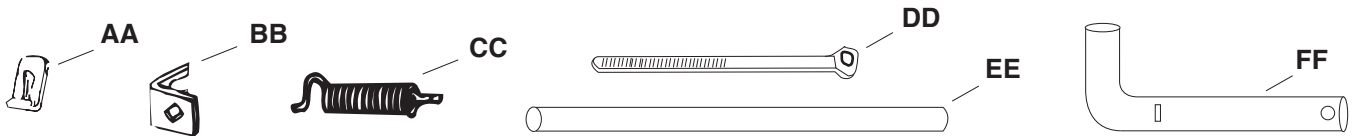

HARDWARE PACKAGE

REF	QTY	PART NO.	DESCRIPTION	REF	QTY	PART NO.	DESCRIPTION
A	1	46071	Hex Bolt, 1/4-20 x 3-1/4"	Q	4	43001	Hex Bolt, 3/8-16 x 1"
B	1	1509-90	Hex Bolt, 1/4-20 x 1-1/4"	R	2	43003	Lock Washer, 3/8"
C	4	43063	Hex Bolt, 5/16-18 x 1"	S	3	R19171616	Washer, 1/2" x 1"
D	1	43085	Hex Bolt, 5/16-18 x 1-1/2"	T	1	23658	Spacer, 9/16" x 5/8"
E	4	710-0305	Carriage Bolt, 3/8-16 x 1-1/4"	U	2	46053	Spacer, 9/16" x 1"
F	18	43350	Carriage Bolt, 3/8-16 x 1"	V	2	44326	Carriage Bolt, 5/16-18 x 1"
G	3	47189	Nylock Nut, 1/4-20	W	2	43080	Carriage Bolt, 5/16-18 x 3/4"
H	9	47810	Nylock Nut, 5/16-18	X	2	47630	Hex Bolt, 5/16-18 x 3/4" Self Thd.
I	24	HA21362	Nylock Nut, 3/8-16	Y	4	43081	Washer, 5/16"
J	2	712-0256	Hex Jam Nut, 5/16-24	Z	4	R19172410	Washer, 1/2" x 1-1/2"
K	1	HA3980	Clevis Pin, 5/8" x 1-3/4"	AA	2	746-0260	Cable End Fitting
L	2	44062	Clevis Pin, 1/2" x 1"	BB	1	05762	Cable Mount Bracket
M	3	43343	Hairpin Cotter, Large	CC	1	43348	Angle Lock Spring
N	4	43055	Hairpin Cotter, Small	DD	2	726-0178	Nylon Tie
O	2	43010	Cotter Pin, 1/8" x 1-1/4"	EE	1	23856	Spring Mount Rod
P	2	44917	Palnut, 3/8"	FF	1	46065	Channel Pivot Pin

ASSEMBLY

TOOLS REQUIRED FOR ASSEMBLY

- (1) Pliers
- (1) Hammer
- (1) Adjustable Wrench (or socket set)
- (1) 9/16" Open End or Box End Wrench
- (2) 7/16" Open End or Box End Wrench
- (2) 1/2" Open End or Box End Wrench

REMOVAL OF PARTS FROM CARTON

- Remove the loose parts and the hardware packages from the carton. Lay out all parts and hardware and identify using the illustrations on pages 2 and 3.

IMPORTANT: You will not need all of the parts supplied with your blade. Dispose of unused parts after you have finished assembling the blade.

NOTE: Right hand (R.H.) and left hand (L.H.) are determined from the operators position while seated on the tractor.



CAUTION: Do not begin assembling until the tractor engine, muffler and exhaust deflector have been allowed to cool off.

TRACTOR PREPARATION

- Allow engine, muffler and exhaust deflector to cool before beginning.
- Remove the hood from the tractor for better access.
- Remove the mower deck from the tractor. Refer to the instructions in your tractor owner's manual.
- Remove any front mounted attachment such as a bumper. Save all parts for re-installation.
- Remove any wiring from the area of the tractor frame where the frame brackets will be attached. Reinstall the wiring with the provided plastic tie.
- If necessary, temporarily remove the browning shield from the front of the tractor for better access.

SKIP TO STEP 3 IF YOUR TRACTOR HAS TWO FRONT BRACKETS FOR ATTACHING THE MOWER DECK.

USE THE INSTRUCTIONS IN STEP 1 IF YOUR TRACTOR HAS A SINGLE FRONT BRACKET FOR ATTACHING THE MOWER DECK

STEP 1: (SEE FIGURE 1)

Refer to page 6 for examples of how to attach the Frame Brackets to some other tractor models.

- Hold the frame bracket so that the two holes are at the bottom and place it against the side of the tractor frame in front of the front axle. Align two upper holes in the bracket with two holes in the tractor frame. Turn the bracket over if necessary. Attach the bracket using the appropriate hardware.

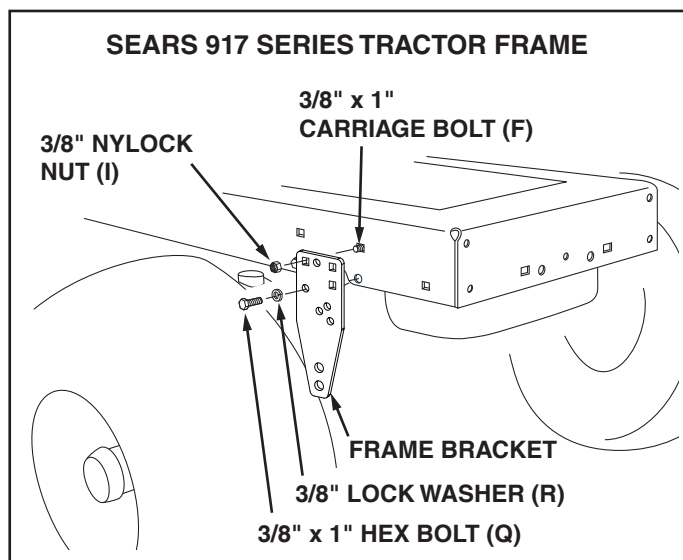

FIGURE 1A

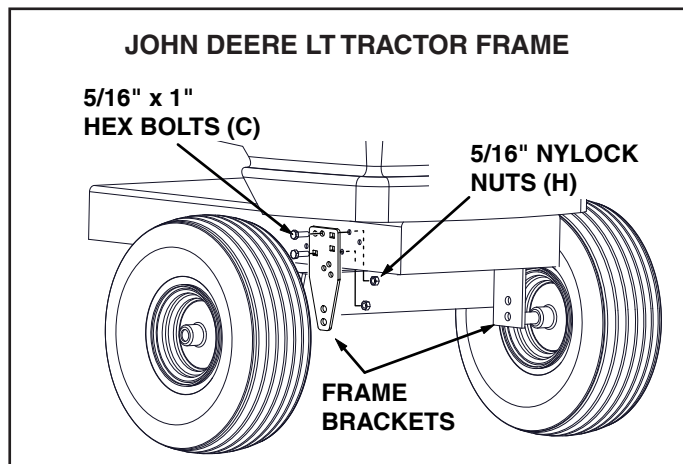

FIGURE 1B

STEP 2: (SEE FIGURE 2)

- Measure the distances L, H and W.
 - L = distance from center of lower holes in frame bracket to front of tractor frame.
 - H = distance to center of hole in frame bracket that is closest to being 6" above ground level.
 - W = distance between the inside of the frame brackets.
- Proceed to step 4.

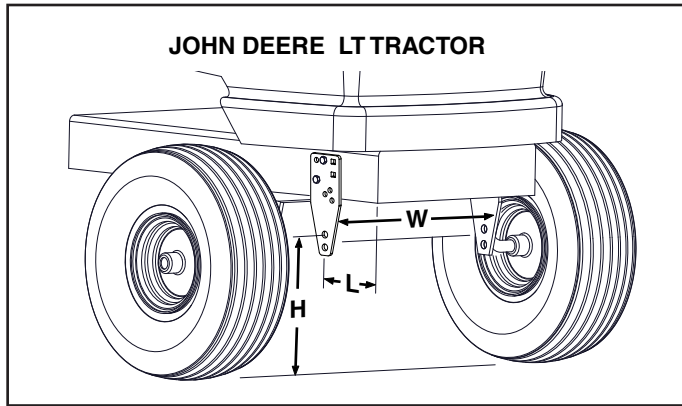

FIGURE 2

USE THESE INSTRUCTIONS IF YOUR TRACTOR HAS TWO FRONT BRACKETS FOR ATTACHING THE MOWER DECK

ATTENTION: Go back to step 1 if your tractor has only one front bracket for attaching the mower deck.

STEP 3: (SEE FIGURE 3)

- Measure the distances L, H and W.
 - L = distance from center of hole in deck suspension bracket to front of tractor frame.
 - H = distance from center of hole in deck suspension bracket to ground level.
 - W = inside distance between the deck suspension brackets.

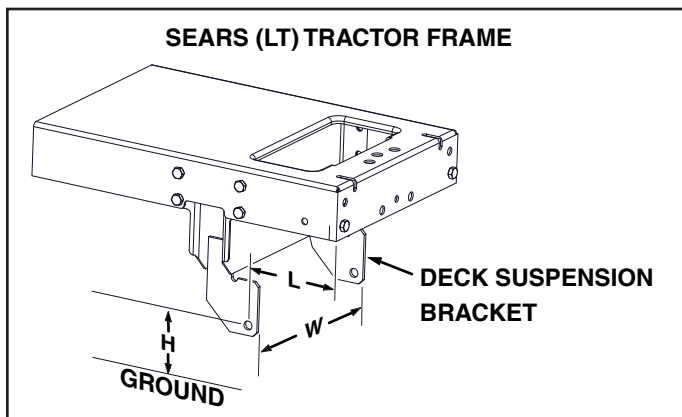

FIGURE 3 - SEARS TRACTOR SHOWN

USE THESE INSTRUCTIONS FOR ALL TRACTORS

STEP 4: (SEE FIGURE 4)

Refer to page 6 for examples of how to attach the Hanger Brackets to some other tractor models.

- Select the pair of slots in the top of the Thrust Channel that will provide enough clearance between the blade and the front of the tractor while minimizing overhang. Select the pair of slots based on distance "L" measured in step 2 or step 3.
 - L = 5" or less Attach to the front pair of slots.
 - L = 5" to 7" Attach to the middle pair of slots.
 - L = 7" to 9" Attach to the rear pair of slots.
- Arrange the Hanger Brackets with the short Hanger Bracket on the inside of the long Hanger Bracket and place them on top of the Thrust Channel. If distance "H", measured in step 2 or 3, is less than 6", point the brackets down. If distance "H" is more than 6", point the brackets up.
- Adjust the width of the Hanger Brackets to just slightly less than distance "W" measured in step 2 or 3. Center the brackets on the Thrust Channel and attach them using two 3/8" x 1-1/4" carriage bolts and 3/8" nylock nuts.
- **Tighten the nuts** and then make sure the hanger brackets fit between the deck suspension brackets or frame brackets on the tractor.
- Proceed to step 5 on page 7.

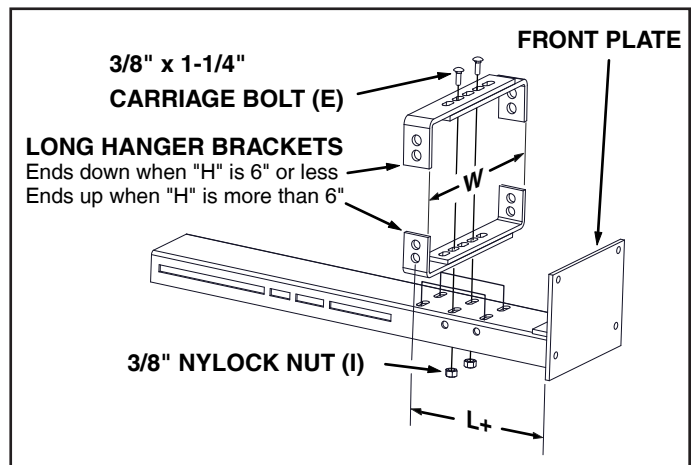
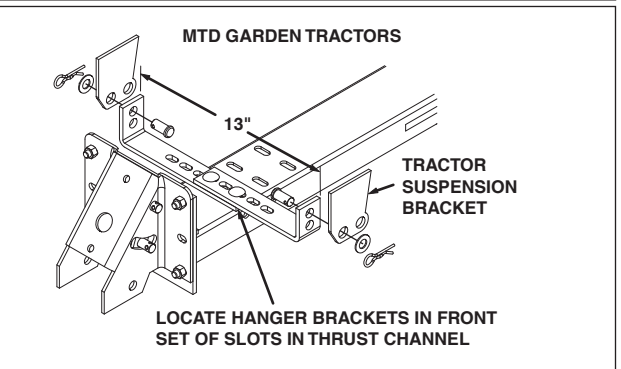
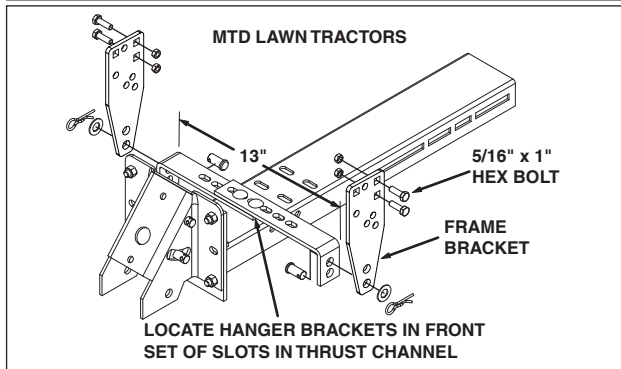
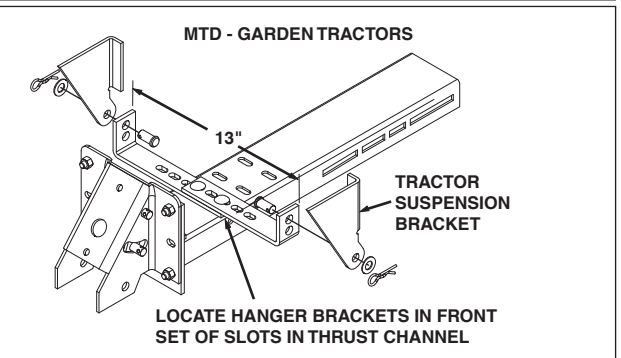
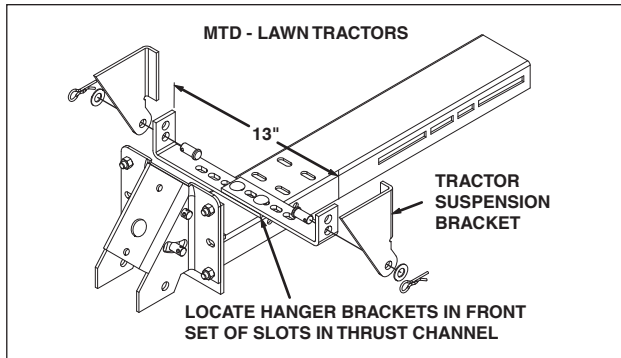
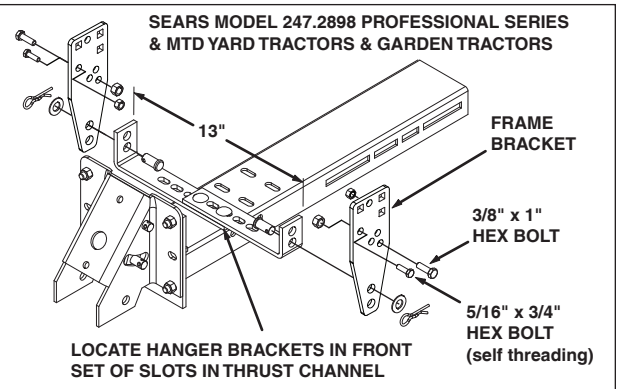
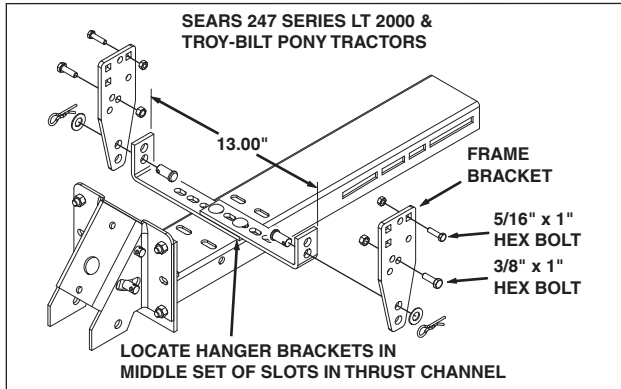
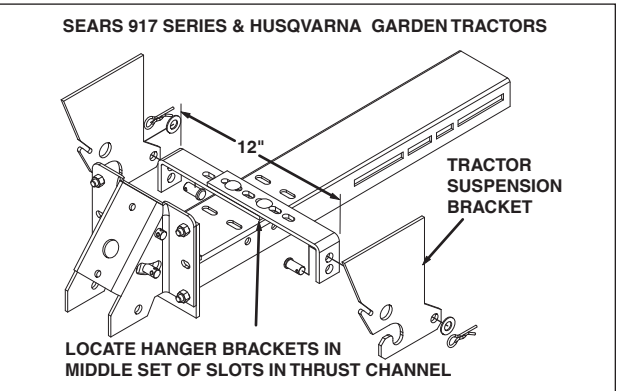
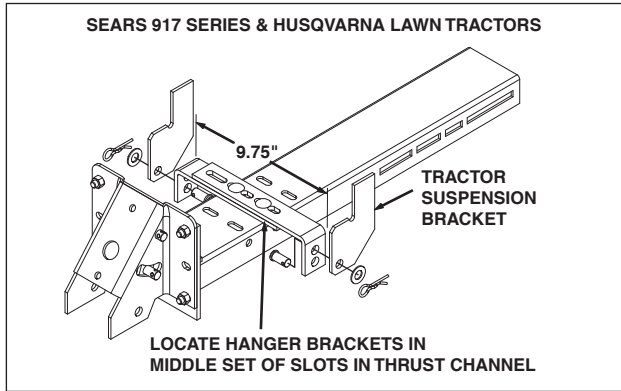
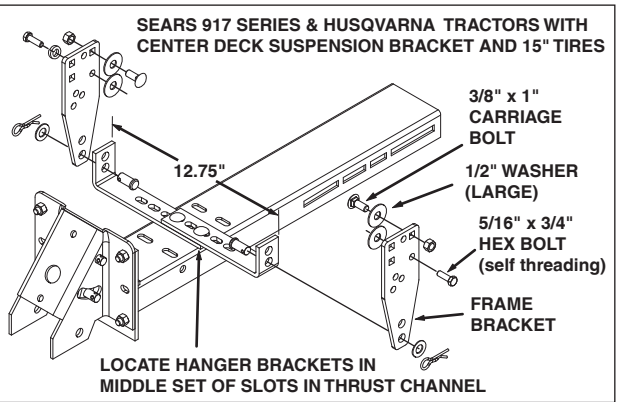
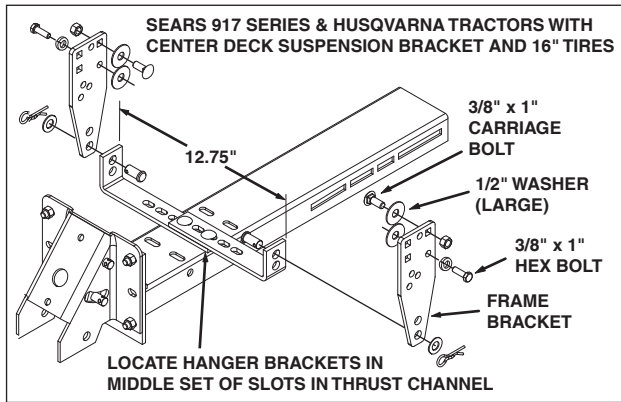
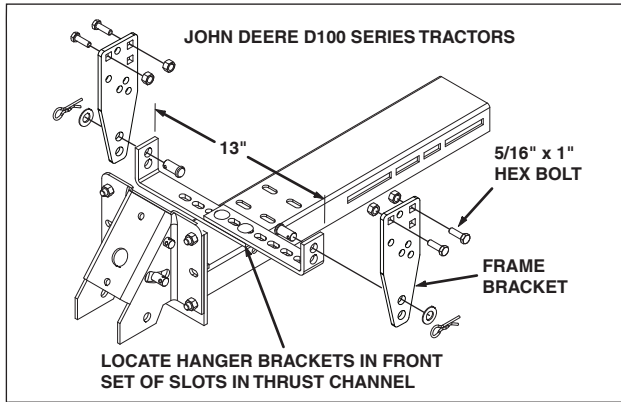
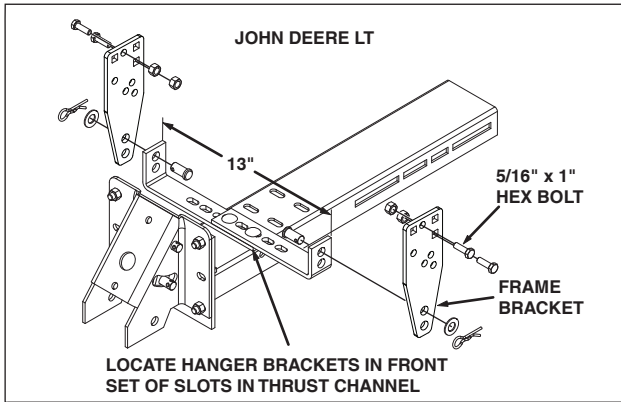

FIGURE 4





ENGLISH

STEP 5: (SEE FIGURE 5)

- Attach the Rear Locating Bracket to the top of the Rear Mounting Bracket using two 3/8" x 1" Carriage bolts and 3/8" nylock nuts. **Tighten** nuts.
- Attach the Rear Support Channels to the middle set of holes in the sides of the Rear Mounting Bracket using four 3/8" x 1" Carriage Bolts and 3/8" nylock nuts. **Finger tighten only.**

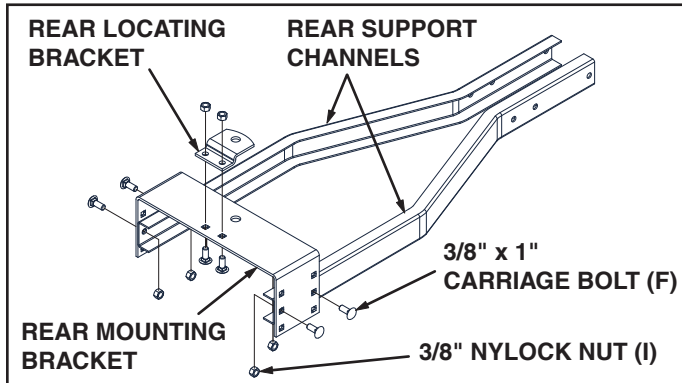

FIGURE 5

STEP 6: (SEE FIGURE 6)

- Slide the Rear Support Channels under the rear of the tractor. Attach the Rear Mounting Bracket to the Tractor Drawbar using the 5/8" x 1-3/4" Clevis Pin and a large Hairpin Cotter.

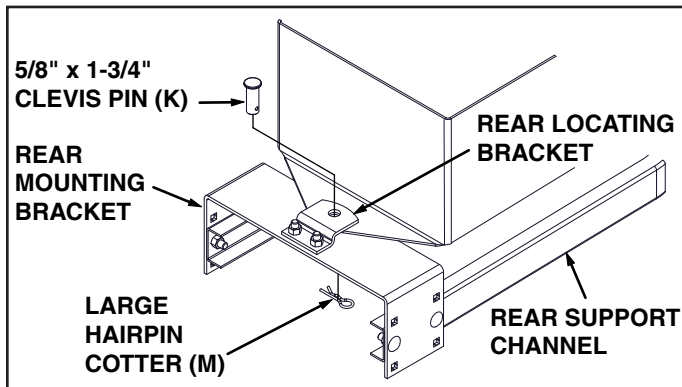

FIGURE 6

STEP 7: (SEE FIGURE 7)

- Slide the Thrust Channel under the front of the tractor. Attach the Hanger Brackets to the Frame Brackets or Deck Suspension Brackets using two 1/2" x 1" clevis pins, 1/2" washers and large hairpin cotters.

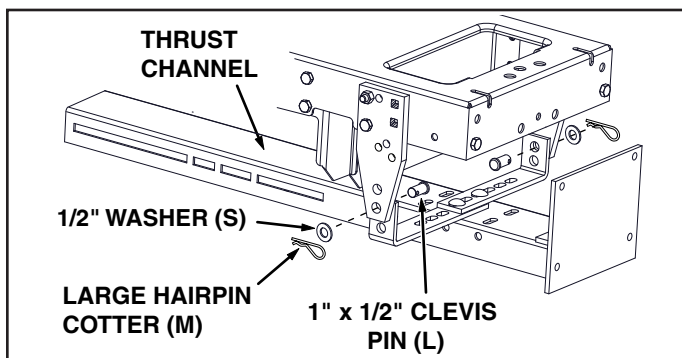

FIGURE 7

STEP 8: (SEE FIGURE 8)

- Place the Thrust Channel between the two Rear Support Channels. Install four 3/8" x 1" carriage bolts and 3/8" nylock nuts using the most widely spaced holes that align with slots. **Finger tighten only.**
- If the Rear Support Channels bump against the bottom of the tractor, reattach the rear of the channels to a lower set of holes in the Rear Mounting Bracket. If there is more clearance than necessary between the Rear Support Channels and the bottom of the tractor, reattach the rear of the channels to a higher set of holes in the Rear Mounting Bracket.
- **Tighten** all bolts and nuts installed up to this point.
- Measure the height of the front plate on the Thrust Channel. If it is not 4" to 5" above the ground, reinstall the clevis pins in the Hanger Brackets to a higher or lower hole position to attain the correct height.

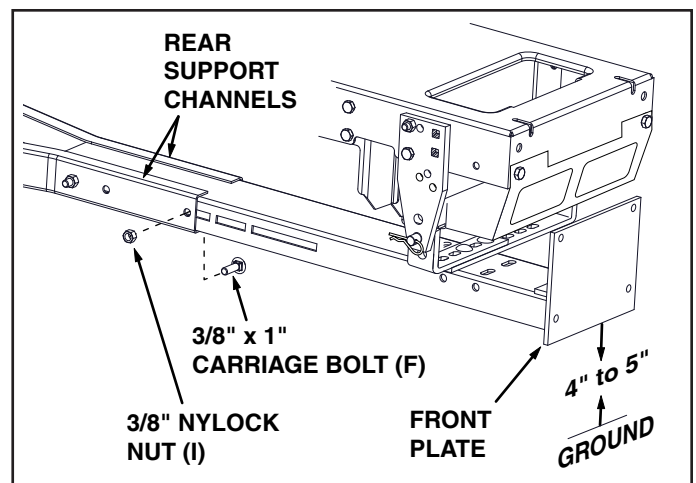

FIGURE 8

STEP 9: (SEE FIGURE 9)

- Assemble the pivot support bracket to the front of the Thrust Channel using four 3/8" x 1" carriage bolts and four 3/8" nylock nuts. Make sure the bracket is straight and then **tighten**.

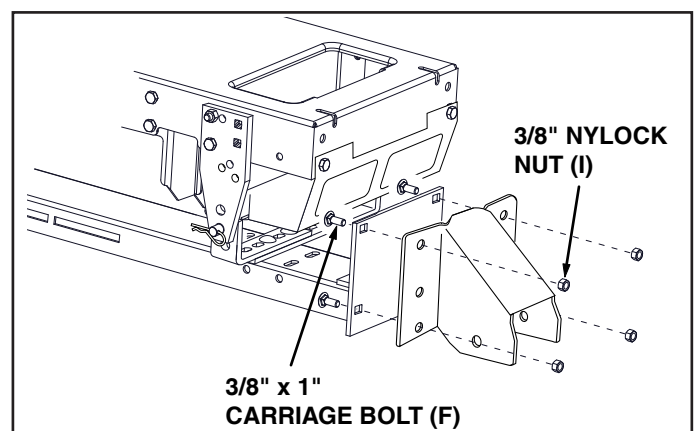

FIGURE 9

ENGLISH

STEP 10: (SEE FIGURE 10)

- Place the two angle lock bars together so that all holes are aligned. Assemble a 3/8" x 1-1/4" carriage bolt and a 3/8" nylock nut in the top hole. Be sure to insert the bolt from the side indicated. **Finger tighten only.**
- Insert the round hook end of the angle lock spring up through the hole in bracket (a).
- Hold the angle lock bars so that the square holes are at the top. Insert the straight hook end of the angle lock spring through the middle hole in both angle lock bars.
- Insert the angle lock bars down through the slot in the channel. Underneath the channel, place a 1" long spacer on each side of the angle lock bars and insert a 1/4" x 3-1/4" bolt through the channel, the angle lock bars and the spacers. Secure the bolt with a 1/4" nylock nut. **Tighten** so that lock bars can pivot freely.
- At this time **tighten** the 3/8" carriage bolt and nylon lock nut previously assembled to angle lock bars.

NOTE: When the angle lock bars are pulled back, the pivot plate should unlock and be free to pivot.

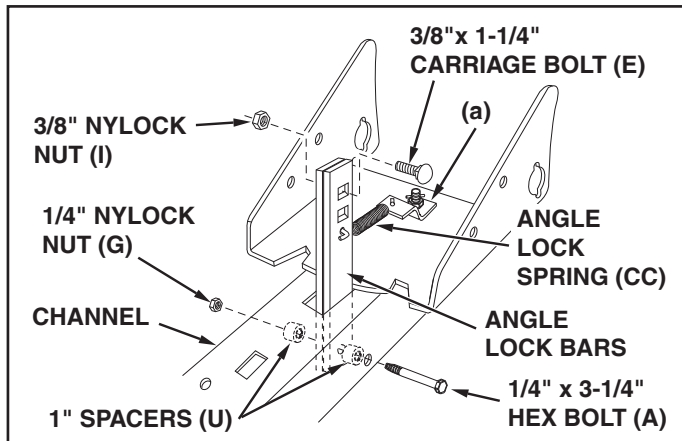

FIGURE 10 (Right Hand Side View)

STEP 11: (SEE FIGURE 11)

- Use a hammer to tap a 3/8" palnut onto one end of the spring mount rod. Insert the rod through the rear set of holes in the pivot plate. Support the assembled end of the spring mount rod on a block of wood, and tap the remaining 3/8" palnut onto the other end of the rod.

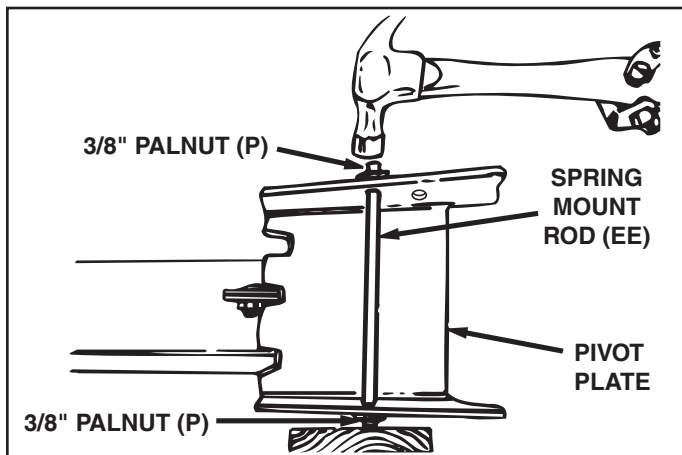

FIGURE 11 (Top View)

STEP 12: (SEE FIGURE 12)

- Assemble a 3/8" x 1-1/4" carriage bolt through the square hole in the cable mount bracket and through the square hole in the angle lock bars as shown. (The carriage bolts should face in opposite directions.) Using pliers hold the cable mount bracket in position, angling down towards the L.H. hole in the channel as shown. Secure with a 3/8" nylock nut. **Tighten.** Refer also to figure 14 for the correct angle for the cable mount bracket.

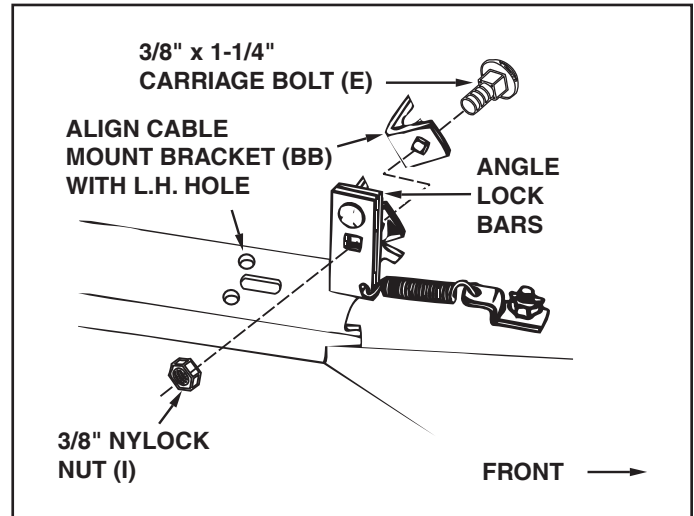

FIGURE 12 (Right Hand Side View)

STEP 13: (SEE FIGURE 13)

- Select the end of the control cable that has no rubber cap. Assemble one 5/16" jam nut approximately 3/4" onto the threaded end of the control cable. Assemble the threaded cable end through the round hole in the cable mount bracket as shown and secure with another 5/16" jam nut. **Tighten.**

NOTE: Some adjustment of jam nuts may be required after blade assembly is completed.

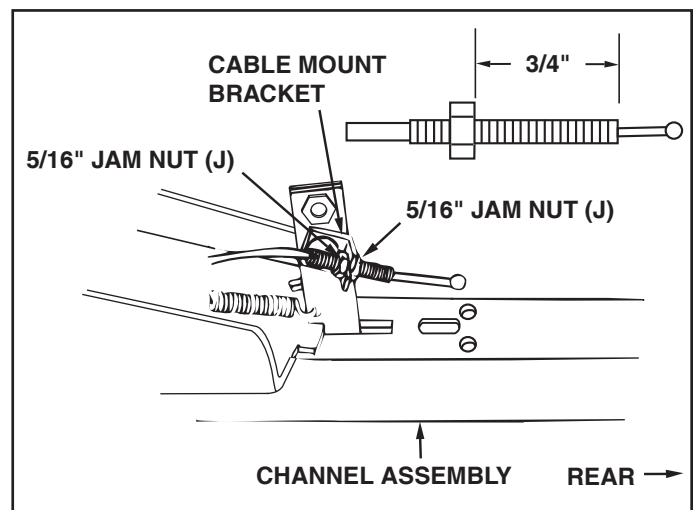

FIGURE 13 (Left Hand Side View)

ENGLISH

STEP 14: (SEE FIGURE 14)

- Assemble ball end of control cable up through hole in cable end fitting and pull until ball slips inside curled edge of fitting as shown. If ball won't slip under edge of curl it will need to be inserted through open end of curl.
- Assemble a 1/4" x 1-1/4" hex bolt down through the cable end fitting, the 5/8" long spacer and the left hand hole in the channel assembly. Secure with a 1/4" nylock nut. **Tighten.**

NOTE: Make sure the cable mount bracket is aligned with the cable end fitting as shown to prevent binding of cable. Attach the other end of the control cable in a later step.

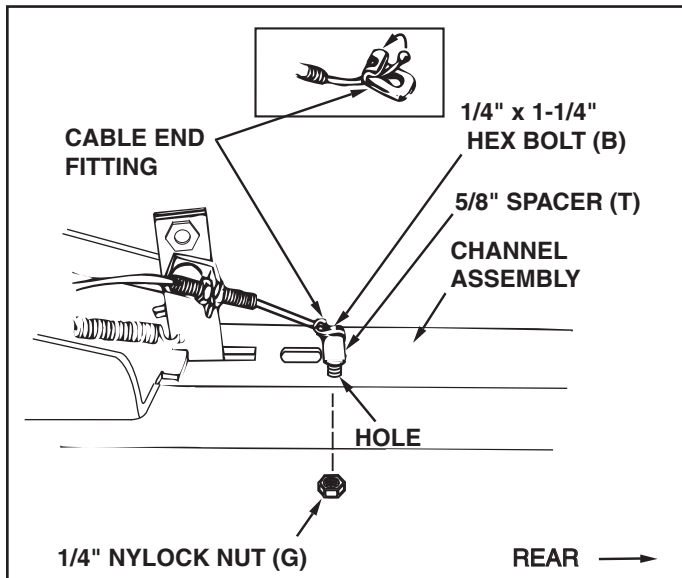

FIGURE 14 (Left Hand Side View)

STEP 15: (SEE FIGURE 15)

- To attach the blade to the channel assembly, align the notched holes in the pivot plate with the notched holes in the blade. Insert a 1/8" x 1-1/4" cotter pin down through the hole at the bend in the blade pivot shaft. Spread the ends of the pin. From the left side insert the blade pivot shaft, bend facing up, through the notched holes. Secure the shaft with another 1/8" x 1-1/4" cotter pin through the end hole in the shaft. Spread the ends of the pin.
- Remove the plastic cap and one 3/8" hex nut from the bolt in the blade adjust spring. Adjust the remaining 3/8" hex nut down approximately 1" onto the bolt threads. Hook the spring over the spring mount rod as shown. Place the bolt up through the hole in the top edge of the blade and reassemble the other 3/8" hex nut and tighten down against the top edge of the blade. Replace the plastic cap over the end of the bolt threads.

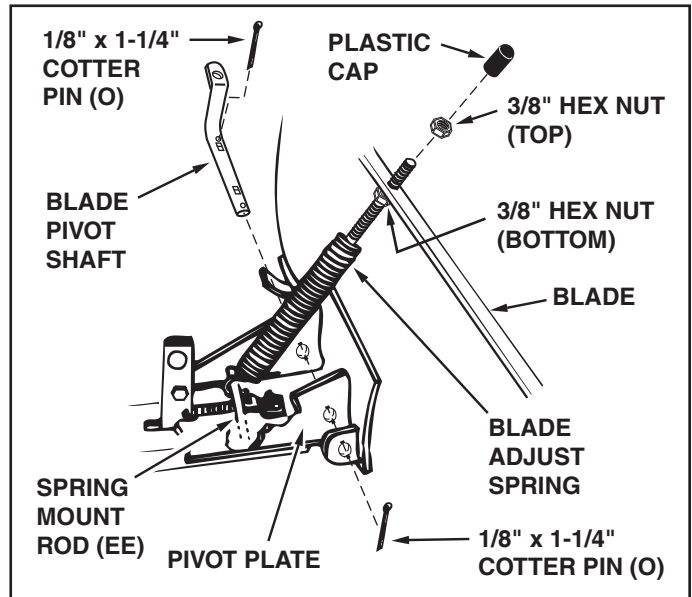

FIGURE 15 (Right Hand Side View)

STEP 16: (SEE FIGURE 16)

- Assemble the 1/2" washer onto the channel pivot pin.
- Attach the channel assembly to the tractor by placing the end of the channel assembly up inside the pivot support bracket on the tractor. Align the hole in the pivot support bracket with the **second hole** in the channel assembly. Insert the channel pivot pin through the aligned holes from the left side and secure with a small hairpin cotter pushed all the way through to the loop end.

NOTE: All hairpin cotters on this snow blade should be pushed through to their loop end.

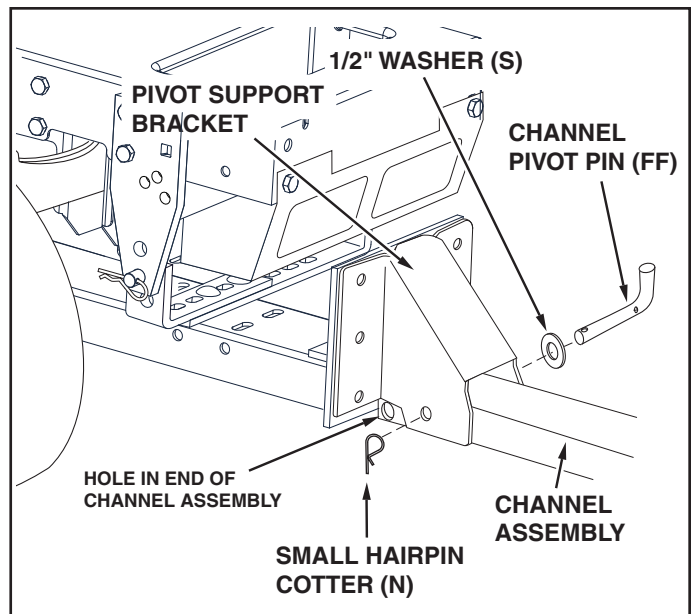

FIGURE 16 (Right Hand Side View)

ENGLISH

STEP 17: (SEE FIGURE 17)

- From the left side, insert the welded end of the lift handle rod through the exposed holes in the end of the channel assembly. Next, insert the lift link pin through the hole in the bracket that is welded to the lift handle rod. (The lift link is pre-assembled to the pivot support bracket). Secure the bracket with a small hairpin cotter.
- Apply a light coating of oil to the straight upper portion of the lift handle rod. Slide the lift handle tube onto the rod.

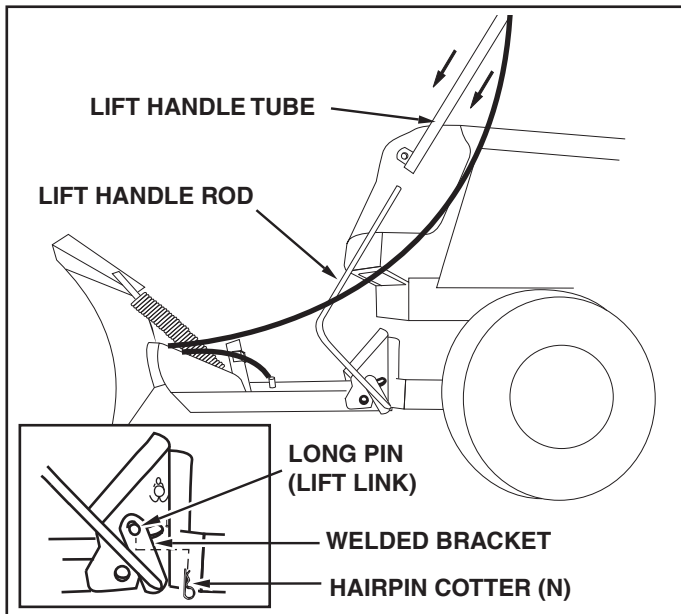

FIGURE 17 (Left Hand Side View)

STEP 18: (SEE FIGURE 18)

- Pivot the blade to the center position and lower it to the ground. Place shims under the blade to create the amount of ground clearance you want. The more uneven the surface the more clearance you will need.
- Attach the skid shoes to the blade using a 5/16" x 3/4" carriage bolt in the top hole and a 5/16" x 1" carriage bolt in the bottom hole. With the skid shoes resting on the ground, secure the bolts with 5/16" washers and 5/16" nylock nuts.

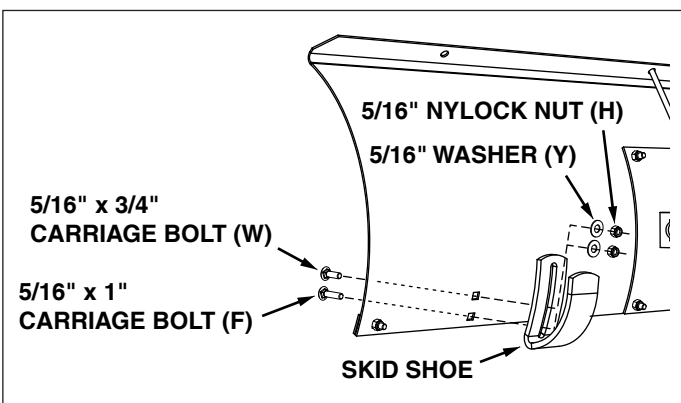

FIGURE 18 (Left Hand Side View)

STEP 19: (SEE FIGURE 19)

- Remove the rubber cap and the first jam nut from the threaded end of the control cable and slide them onto the control cable wire. Adjust the second jam nut on the threads so that it is approximately 3/4" from end. Assemble threaded end of cable through the cable mount bracket on the lift handle tube and secure it with the first jam nut. Reinstall the rubber cap onto the threaded cable end.

NOTE: Some adjustment of jam nuts may be required after blade assembly is completed.

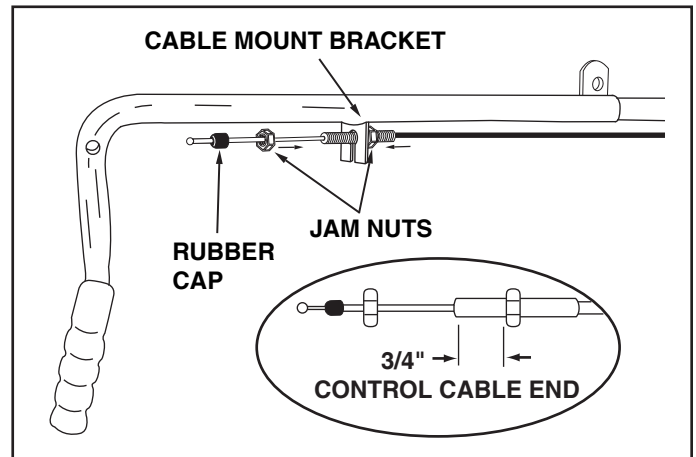

FIGURE 19 (Right Hand Side View)

STEP 20: (SEE FIGURE 20)

- Assemble the plastic grip onto the grip assembly.
- Attach the grip assembly to the lift handle tube using one 5/16" x 1-1/2" hex bolt and one 5/16" nylock nut. Do not overtighten the nylock nut. The grip assembly must pivot freely.
- Assemble the ball end of the cable to a cable end fitting as was done to the other end of the cable. Secure the cable end fitting to the weld bolt on the lock release grip with a 1/4" nylock nut. Do not overtighten the nylock nut. The cable fitting must pivot freely.

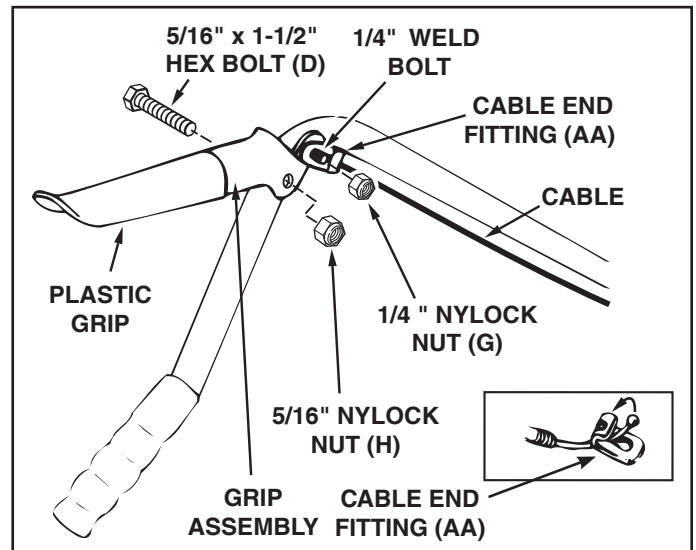

FIGURE 20 (Right Hand Side View)

STEP 21: (SEE FIGURE 21)

- Place the long end of the blade pivot rod down through the blade pivot shaft. Attach the short end of the blade pivot rod to the lift handle tube. Secure both ends with small hairpin cotters.
- Use the two plastic ties to hold the cable securely to the outside of the handle tube and away from the tractor to avoid direct heat from the tractor muffler.

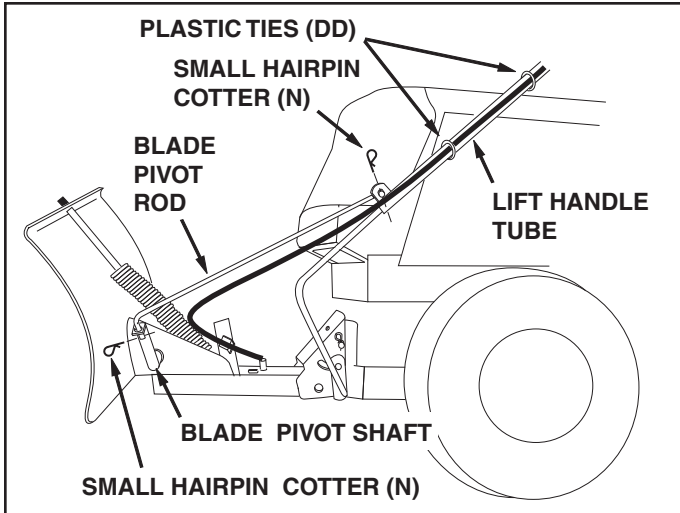

FIGURE 21

(Left Hand Side View)

OPERATION

KNOW YOUR SNOW BLADE

Read this owner's manual and safety rules before operating your snow blade.

Compare the illustration below with your snow blade to familiarize yourself with the various controls and their locations.

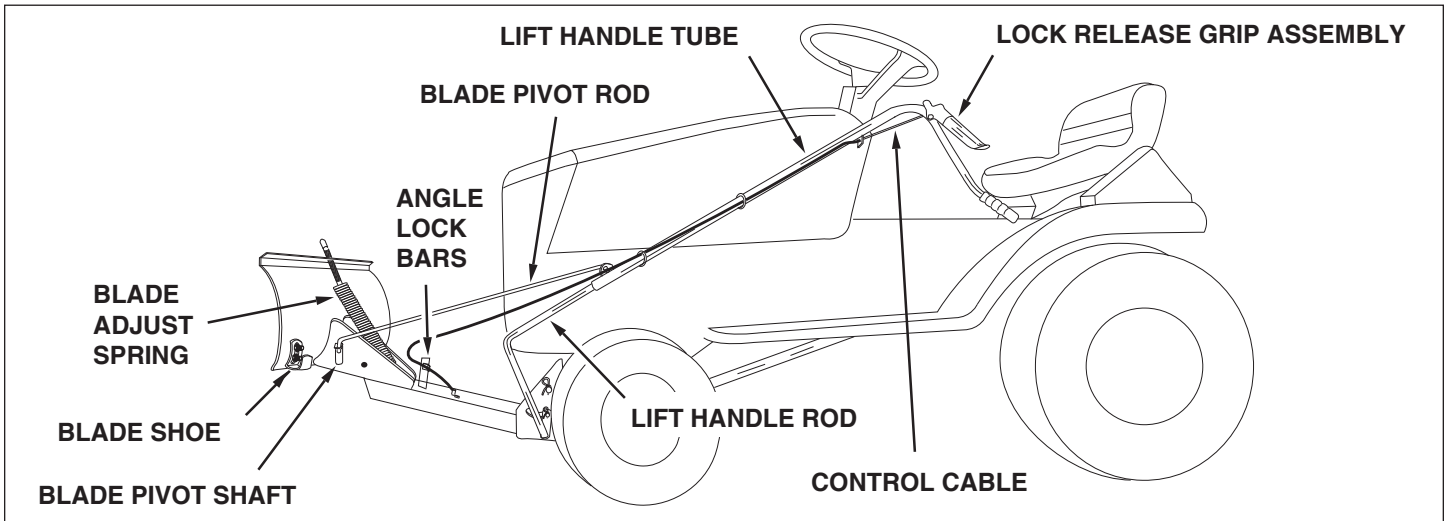

LOCK RELEASE GRIP ASS'Y.

Unlocks the blade to swivel to the right and left.

LIFT HANDLE TUBE

Raises or lowers the blade and pivots blade to the right and left.

BLADE PIVOT ROD

Connects blade to handle tube. Pivots blade to the right and left.

ANGLE LOCK BARS

Locks the blade in either the right hand, left hand or straight ahead position.

BLADE ADJUST SPRING

Holds blade in position but permits it to pivot forward to pass over an obstruction.

BLADE SHOE

Ground-contacting part of blade. Adjusts for adequate ground clearance of blade.

BLADE PIVOT SHAFT

Connects blade to channel assembly. Allows blade to pivot forward.

LIFT HANDLE ROD

Connects lift handle tube to channel assembly. Raises and lowers the blade.

CONTROL CABLE

Connects the lock release lever to the angle lock bars.

HOW TO USE YOUR SNOW BLADE

To Raise or Lower the Snow Blade

- Use the handle grip located on the end of the handle tube. To raise the blade, pull back while pushing down on the handle grip. To lower blade, pull back while lifting up on handle grip. See figure 22.

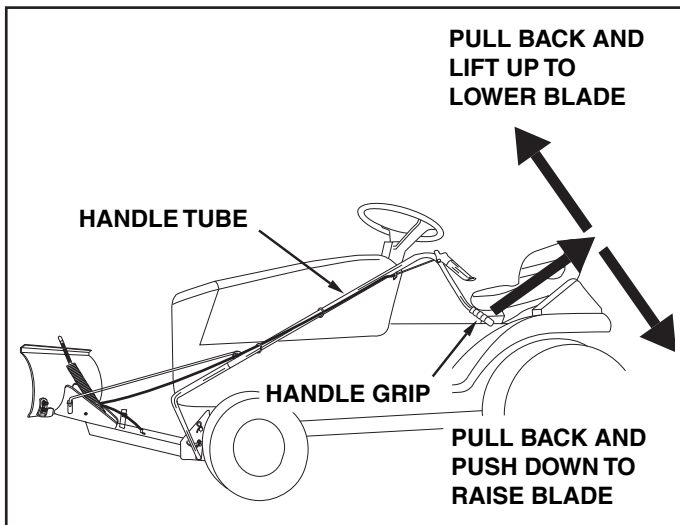

FIGURE 22

To Pivot the Blade

- Raise the blade to transport position. To unlock the blade, push the grip assembly down against the handle tube. To pivot the blade, keep the grip depressed and push forward or pull back on the handle tube, sliding it along the lift rod. Release the grip to lock the blade when it is in either the right hand, the left hand or the straight ahead position. See figure 23.

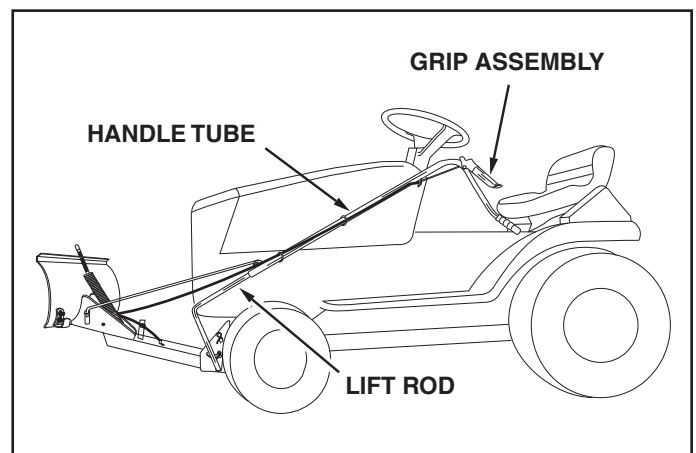

FIGURE 23

Wheel weights and tire chains must be used with your snow blade for traction. These accessories are available at your nearest Sears retail store.

Using the Snow Blade

- Prepare the lawn tractor engine for cold weather using instructions furnished with the lawn tractor.
- Always begin with the transmission in first (low) gear and gradually increase speed as required.
- **Do not** repeatedly push snow in the same direction, causing excessive build up with each successive pass.
- To reduce icing on the blade, allow the lawn tractor and blade to adjust to outdoor temperature before operating.
- For improved snow removal performance, coat the blade with automotive type paste wax.



CAUTION: Inspect carefully the area to be worked before operating the snow blade. Avoid pipes, roots, curbs or other heavy obstructions.



CAUTION: Know the terrain. Avoid exceptionally steep slopes or drop offs which may be hidden by the snow. Never run the snow blade into heavy material at high speed.



CAUTION: Always lower the blade to the ground before leaving the tractor.

MAINTENANCE

CUSTOMER RESPONSIBILITIES

- Read and follow the maintenance schedule and the procedures listed in the maintenance section.

MAINTENANCE SCHEDULE Fill in dates as you complete regular service.					Service Dates														
	Before each use	After each use	Every season	Before storage															
Check for loose fasteners	X																		
Check for worn or damaged parts	X																		
Clean Blade		X		X															
Lubricate Blade			X																

- During the operating season, check all bolts, nuts and hairpin cotters to be sure they are secure.

Lubrication Points

- Lubricate all pivot points to help maintain proper operation of blade. Apply a light coating of grease to the straight upper portion of the lift handle rod. See figure 24.

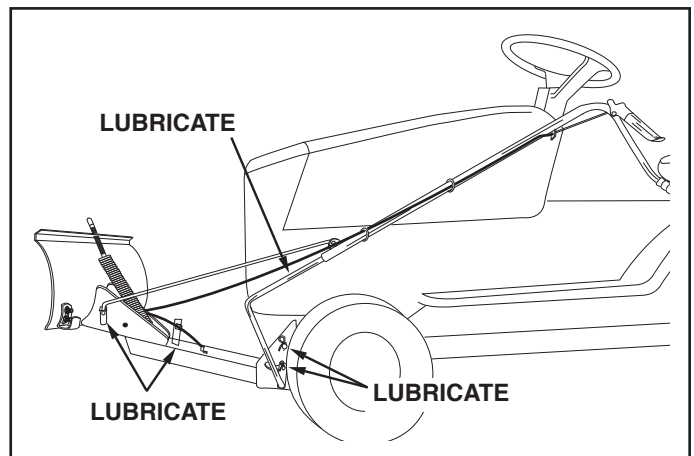

FIGURE 24

SERVICE AND ADJUSTMENTS

To Adjust Blade Spring

- The tension of the blade adjust spring may be altered to permit the blade to tilt forward to bypass solid obstructions. To change the spring tension, adjust the nuts at upper end of the spring bolt. Turn the nuts counterclockwise to relieve tension and clockwise to increase tension. Refer to figure 15 on page 10.

To Adjust Blade Shoes

- The blade shoes at the ends of blade may be raised for close work on smooth surfaces or lowered to raise the blade to work on rough or uneven areas. Make sure both shoes are set evenly and that the nuts are tightened securely. See figure 25.

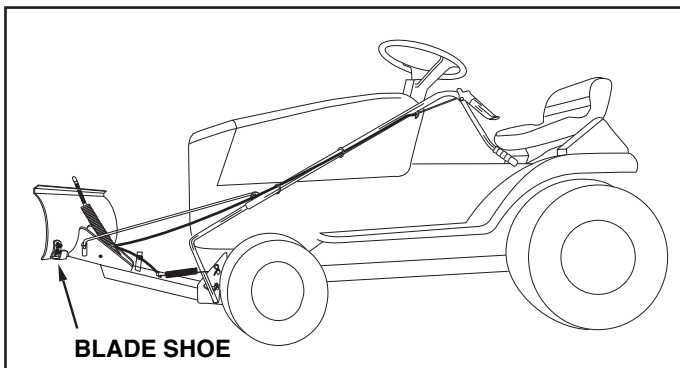

FIGURE 25

To Adjust the Blade Pivot Lock Mechanism

- If the blade will not unlock and pivot, the angle lock bars are not disengaging from the slots in the pivot plate. To correct, adjust the 5/16" hex jam nuts to draw the end of the control cable back towards the cable mount bracket. The less the threaded end of the cable extends through the bracket, the more the angle lock bars can retract to disengage from the slots in the pivot plate. See figure 26.

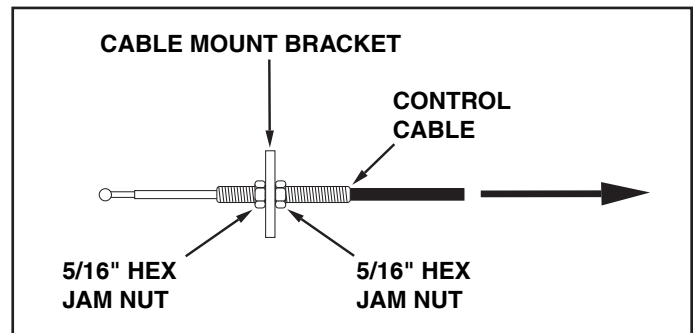

FIGURE 26

STORAGE

Recommendations When Storing

- When the snow blade is not being used, remove all dirt and rust and touch up with paint.
- Touch up bare metal with paint or apply a light coat of grease or rust preventive.
- Lubricate all pivot points and all points shown in figure 24, page 14 in the maintenance section.
- Store in a dry area, protected from weather.

To Remove Blade From Tractor

- Lower the blade head to the ground with the blade in the center (straight ahead) position.
- Remove the two clevis pins which fasten the blade's hanger brackets to the tractor's mower deck suspension brackets (or frame brackets). See figure 7 on page 8.
- Remove the clevis pin that fastens the blade's rear mounting bracket to the tractor's drawbar and drop the rear of the blade frame to the ground. See figure 6 on page 8.
- Remove the frame brackets (if used). See figure 1 on page 4.
- Back the tractor off of the blade assembly.

TROUBLESHOOTING

PROBLEM	CAUSE	CORRECTION
Blade is difficult to raise.	Lift mechanism is binding.	Lubricate pivot points as shown in figure 23 on page 14.
Blade is difficult to pivot.	Handle tube is binding on lift rod.	Lubricate lift handle rod as instructed on page 14.
Blade will not unlock to pivot.	Lock mechanism is out of adjustment and is not disengaging.	Refer to the Service and Adjustments section on page 15.

ÍNDICE

REGLAS DE SEGURIDAD.....	14	SERVICIO Y AJUSTES.....	21
CONTENIDO DEL CARTÓN	14	ALMACENAMIENTO	21
CUADRO DE FERRETERÍA -TAMAÑO REAL.....	15	RESOLUCION DE PROBLEMAS	21
ARMADO.....	16-19	DIAGRAMA DE PIEZAS DE REPUESTO	30
OPERACIÓN	19-20	LISTA DE PIEZAS DE REPUESTO.....	31
MANTENIMIENTO.....	20	SERVICIO DE ORDENES DE PIEZAS	CONTRAPORTADA

REGLAS DE SEGURIDAD

Todo equipo mecanizado puede causar daños si se maneja inadecuadamente o si el usuario no conoce el funcionamiento del equipo. Manténgase atento y cauteloso siempre que opere el equipo.

1. Lea los manuales del usuario del tractor de prado y de la cuchilla de remoción de nieve y conozca bien como se opera su tractor antes de usarlo con la cuchilla.
2. Nunca opere el tractor y la cuchilla sin la ropa apropiada de acuerdo con las condiciones del tiempo y la operación de los controles.
3. No permita nunca que los niños operen el tractor y la cuchilla, y no deje que ningún adulto los opere sin conocer antes las respectivas instrucciones.
4. Empiece siempre con la transmisión en primera velocidad (baja) y con el motor a baja velocidad, y gradualmente aumente la velocidad según lo permitan las condiciones.



Este Símbolo Indica Precauciones Importantes De Seguridad. Significa — ¡Atención! ¡Esté Alerta!
Su Seguridad Está En Riesgo

CONTENIDO DE LA CAJA

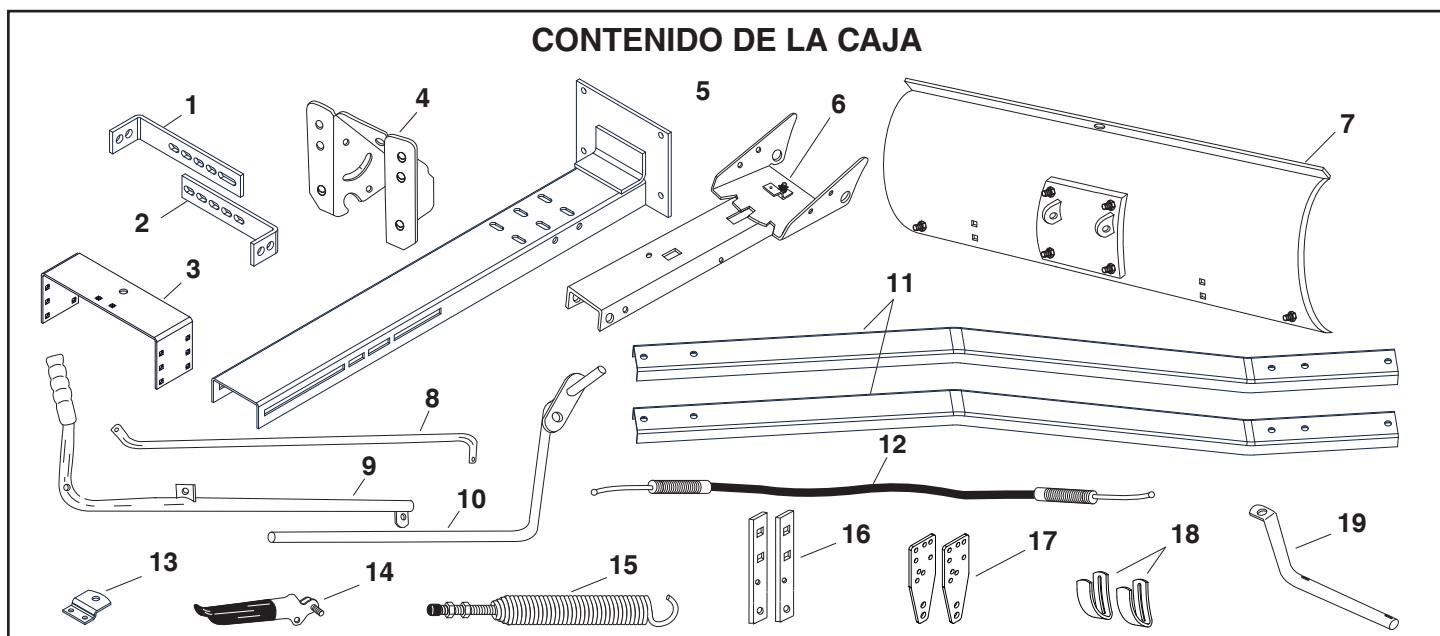

REF.	CANT.	PARTE N°	DESCRIPCION	REF.	CANT.	PARTE N°	DESCRIPCION
1	1	25122	Ménsula de Colgar Larga	11	2	24659	Viga de Canal de Soporte Trasero
2	1	25121	Ménsula de Colgar Corta	12	1	49808	Cable
3	1	25125	Ménsula de Montaje Trasero	13	1	HA23380	Ménsula de Ubicación Trasera
4	1	24023	Ménsula de Soporte de Giro	14	1	731-0869	Conjunto de Abertura de Cierre
5	1	64732	Viga de Canal de Empuje	15	1	R9466R	Resorte de Ajuste de Cuchilla
6	1	—	Conjunto de Canal	16	2	23151	Barras de Cierre de Angulo
7	1	—	Conjunto de Cuchilla	17	2	25124	Ménsula de Marco
8	1	46049	Barra de Giro de Cuchilla	18	1	24690	Zapata de Patín de La Cuchilla
9	1	65519	Tubo de Manejo de Levante	19	2	46066	Eje de Giro de la Cuchilla
10	1	63033	Barra de Manejo de Levante				

PIEZAS MOSTRADAS A TAMAÑO REAL

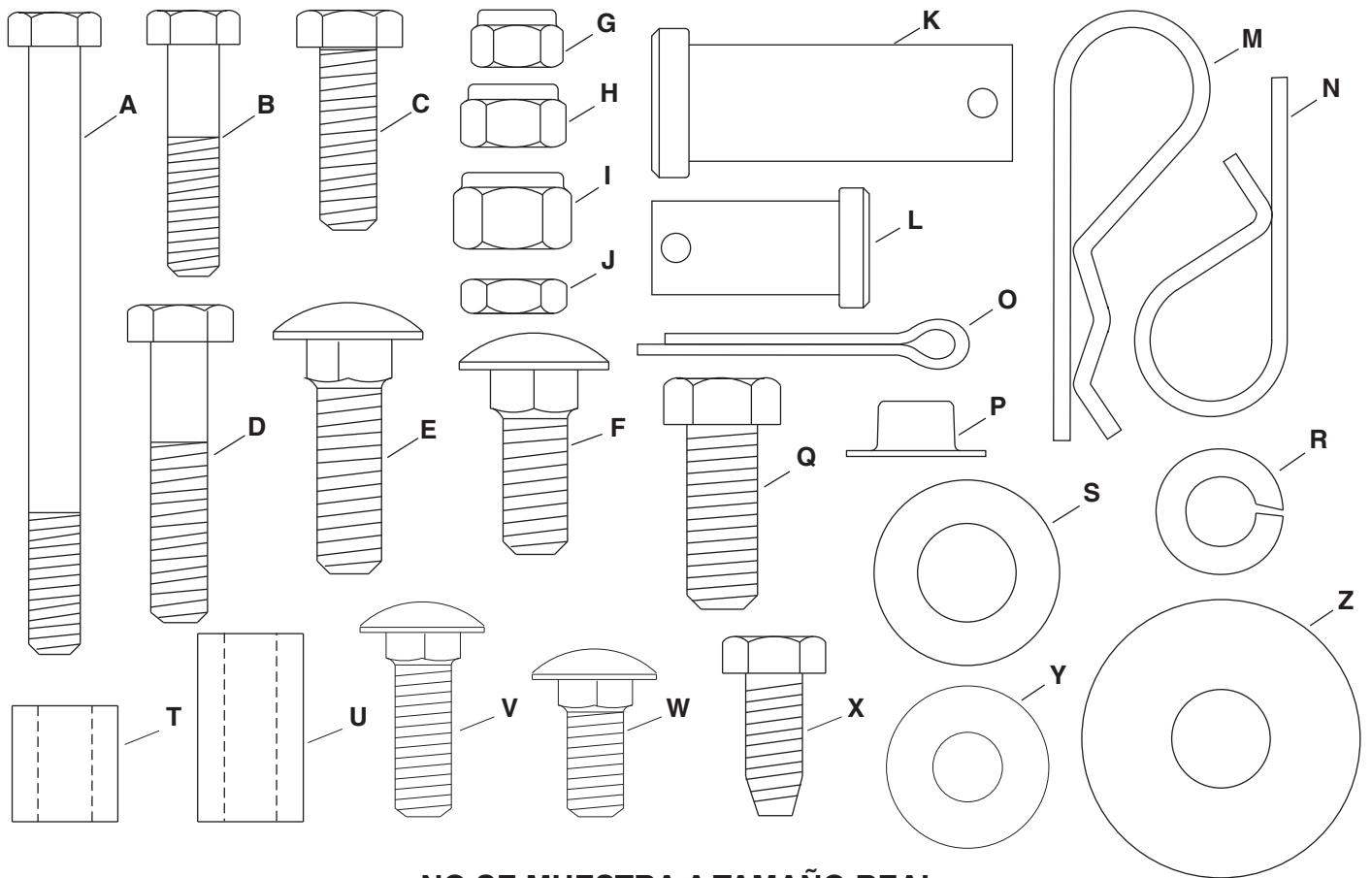

NO SE MUESTRA A TAMAÑO REAL

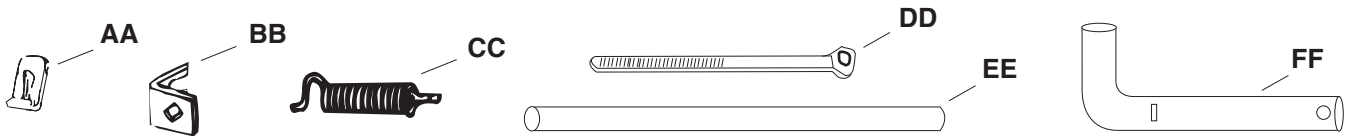

PAQUETE DE FERRETERIA

REF.	CANT.	PARTE N°	DESCRIPCION	REF.	CANT.	PARTE N°	DESCRIPCION
A	1	46071	perno hexagonal, de 1/4" x 3-1/4"	Q	2	43350	perno hexagonal, de 3/8" x 1"
B	1	1509-90	perno hexagonal, de 1/4" x 1-1/4"	R	2	43003	arandela de presión, 3/8"
C	4	43063	perno hexagonal, de 5/16" x 1"	S	3	1540-118	arandela de 1/2"
D	1	43085	perno hexagonal, de 5/16" x 1-1/2"	T	1	23658	espaciador, de 9/16" x 5/8"
E	4	710-0305	perno de carruaje, de 3/8" x 1-1/4"	U	2	46053	espaciador, de 9/16" x 1"
F	18	43350	perno de carruaje, de 3/8" x 1"	V	2	44326	perno de carruaje, 5/16-18 x 1"
G	3	47189	tuerca de cierre de nilón, de 1/4"	W	2	43080	perno de carruaje, 5/16-18 x 3/4"
H	5	47810	tuerca de cierre de nilón, de 5/16"	X	2	47630	perno hexagonal, 5/16-18 x 3/4"
I	22	HA21362	tuerca de cierre de nilón, de 3/8"	Y	4	43081	arandela de 5/16"
J	2	712-0256	contra tuerca hexagonal, de 5/16"	Z	4	R19172410	arandela de 1/2" x 1-1/2"
K	1	HA3980	pasadores de grillete, de 5/8" x 1-3/4"	AA	2	746-0260	accesorio para el extremo de cable
L	2	44062	pasadores de grillete, de 1/2" x 1"	BB	1	05762	ménsula de montaje de cable
M	3	43343	pasador de horquilla, grande	CC	1	43348	resorte de cierre de ángulo
N	4	43055	pasador de horquilla, pequeño	DD	2	726-0178	amarra de plástico
O	2	43010	chaveta de dos patas, de 1/8" x 1-1/4"	EE	1	23856	barra de montaje del resorte
P	2	44917	tuerca de fijación, de 3/8"	FF	1	46065	perno de giro de canal

ADAPTACIONES PARA DIVERSOS TRACTORES

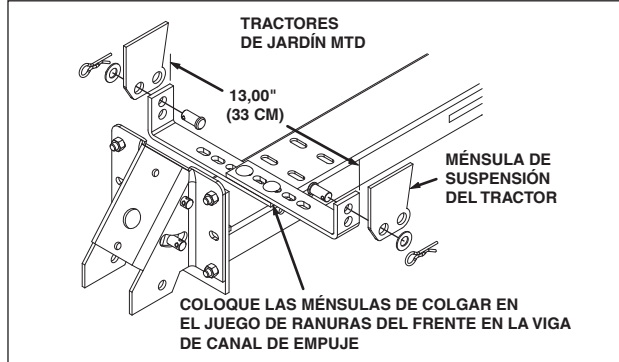
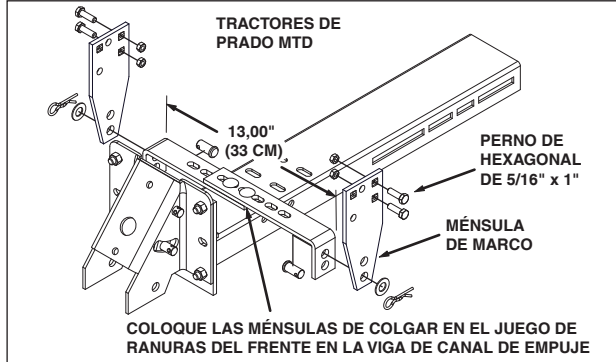
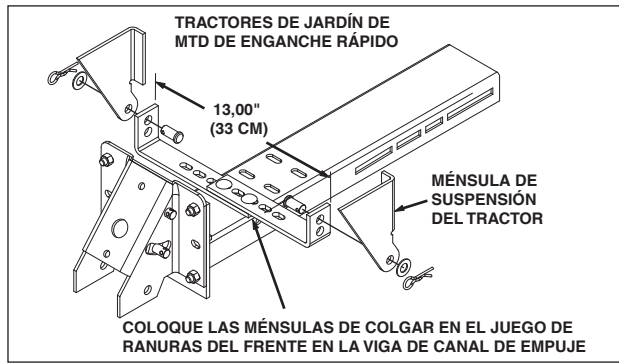
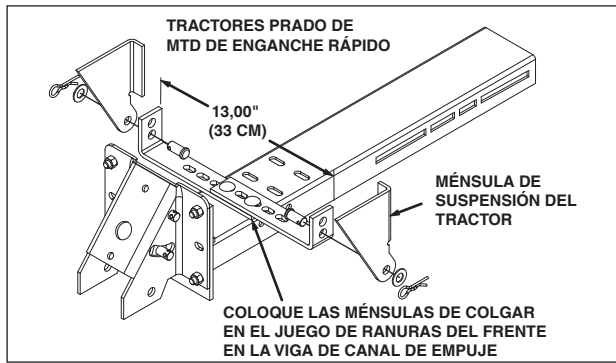
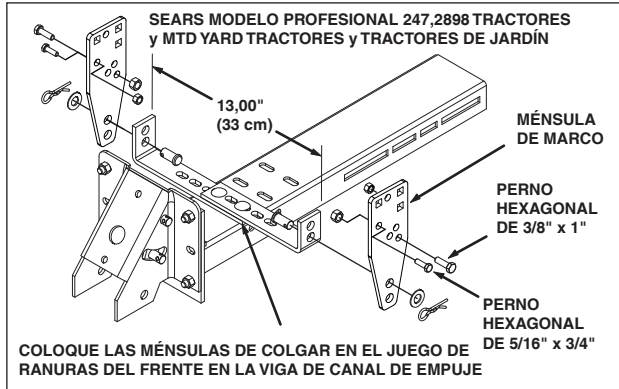
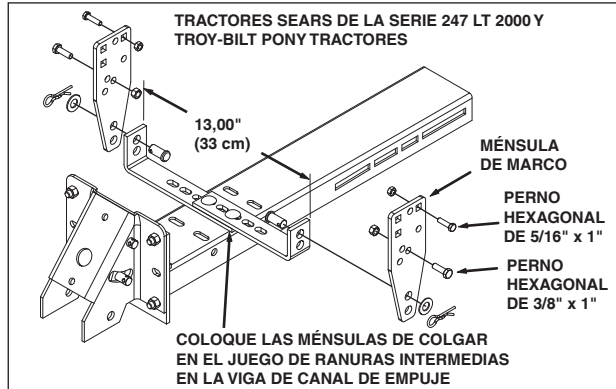
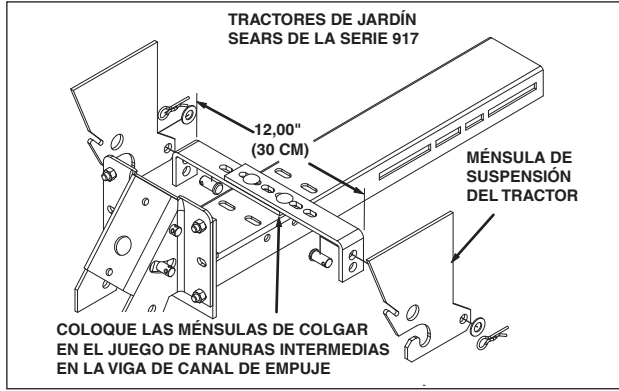
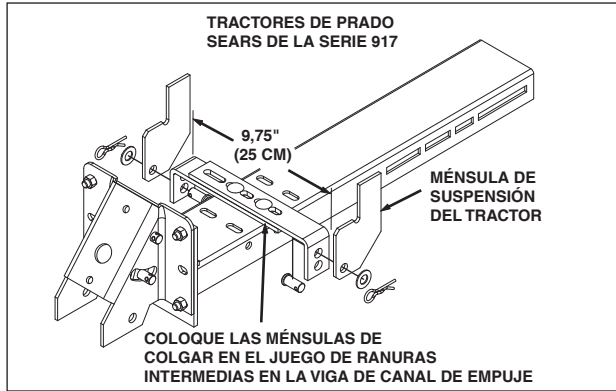
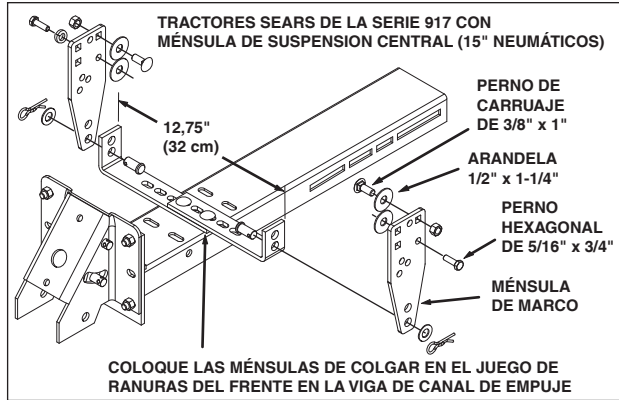
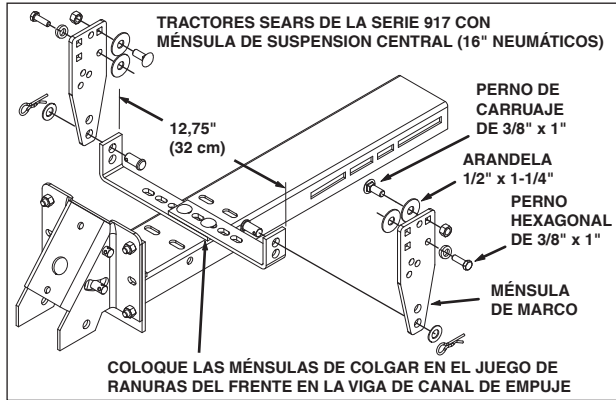

ADAPTACIONES PARA DIVERSOS TRACTORES

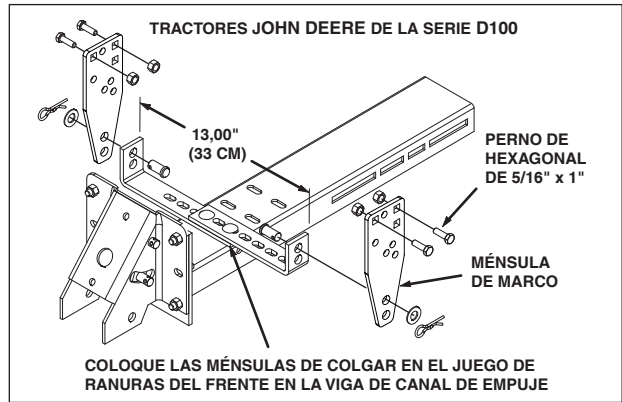
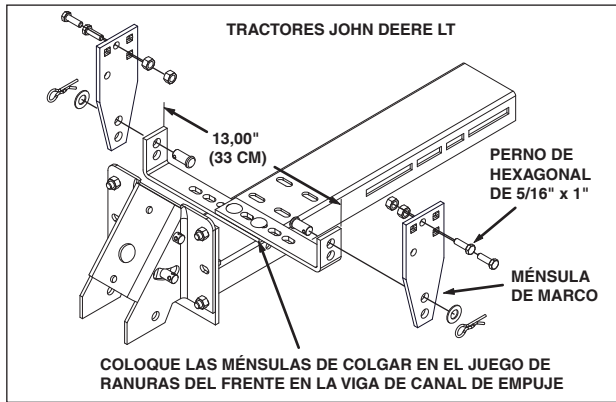

HERRAMIENTAS NECESARIAS PARA EL ARMADO

- (1) alicates
- (1) martillo
- (1) llave ajustable (o juego de llaves de copa)
- (1) llave de 9/16" de extremo abierto o de caja
- (2) llaves de 7/16" de extremo abierto o de caja
- (2) llaves de 1/2" de extremo abierto o de caja

REMOCIÓN DE LAS PIEZAS DE LA CAJA

- Remueva las piezas sueltas y los paquetes de ferretería del cartón. Disponga las piezas y la ferretería, identificándolas como se muestra en los diagramas de las páginas 14 y 15.

IMPORTANTE: No necesitará todas las piezas que se incluyen con la cuchilla. Disponga de las partes no usadas una vez que haya terminado el armado de la cuchilla.

NOTA: La Mano Derecha y la Mano Izquierda se determinan desde el punto de vista del operador sentado en el tractor.



PRECAUCIÓN: NO principie el armado hasta antes de que el tubo y el deflector de escape se hayan enfriado

PREPARACIÓN DEL TRACTOR

- Deje que el motor, el tubo de escape y el deflector de escape se enfríen, antes de comenzar.
- Consulte el manual del usuario del tractor para remover el muelle de la cortadora de césped y cualquier otro implemento que haya montado en el tractor. Marque todas las partes sueltas y guárdelas para cuando vuelva a usarlas.

VAYA AL PASO 3 SI SU TRACTOR TIENE DOS MÉNSULAS DELANTERAS PARA ACOPLAR EL MUELLE DE LA CORTADORA DE CÉSPED.

USE LAS INSTRUCCIONES DEL PASO 1 SI SU TRACTOR TIENE SÓLO UNA MÉNSULA DELANTERA PARA ACOPLAR EL MUELLE DE LA CORTADORA DE CÉSPED.

PASO 1: (VEA LA FIGURA 1)

Consulte la página 6 para ver ejemplos de cómo acoplar las ménsulas de marco para algunos otros modelos de tractores.

- Sujete la ménsula del marco de manera que los dos agujeros estén abajo y colóquela contra el lado del marco del tractor que está al frente del eje delantero. Alinee los dos agujeros superiores de la ménsula con los agujeros del marco del tractor. Voltee la ménsula, si es necesario. Acople la ménsula usando la tornillería apropiada.

PASO 2: (VEA LA FIGURA 2)

- Mida las distancias, largo, alto y ancho.
Largo = distancia desde el centro de los agujeros inferiores de la ménsula de marco del tractor hasta el frente del marco del tractor.
Alto = distancia al centro del agujero de la ménsula de marco que está más cerca a 6" (15 cm) del nivel del suelo.
Ancho = distancia entre los lados interiores de las ménsulas de marco del tractor.
- Prosiga al paso 4.

USE ESTAS INSTRUCCIONES SI SU TRACTOR TIENE DOS MÉNSULAS DELANTERAS PARA ACOPLAR LA CORTADORA DE CÉSPED.

ATENCIÓN: Regrese al paso 1 si su tractor tiene sólo una ménsula delantera para acoplar la cortadora de césped.

PASO 3: (VEA LA FIGURA 3)

- Mida las distancias, largo, alto y ancho.
Largo = distancia desde el centro del agujero de la ménsula de suspensión del muelle hasta el frente del marco del tractor.
Alto = distancia desde el centro del agujero de la ménsula de suspensión del muelle hasta el nivel del suelo.
Ancho = distancia interior entre las ménsulas de suspensión del muelle.

USE ESTAS INSTRUCCIONES PARA TODOS LOS TRACTORES

PASO 4: (VEA LA FIGURA 4)

Consulte la página 16 para ver ejemplos de cómo acoplar las ménsulas de colgar para otros modelos de tractores.

- Seleccione un par de ranuras en la parte superior del canal de empuje para proporcionar el espacio libre suficiente entre la cuchilla y el frente del tractor, minimizando el voladizo. Seleccione el par de ranuras basándose en la distancia de largo medida en el paso 2 o paso 3.
L = 5" (13 cm) o menos, acoplar al par de ranuras frontales
L = 5" a 7" (13 a 18 cm), acoplar al par de ranuras centrales.
L = 7" a 9" (18 a 23 cm), acoplar al par de ranuras traseras.
- Acomode las ménsulas de colgar con la ménsula de colgar corta en el interior de la ménsula de colgar larga y colóquelas en la parte superior del canal de empuje. Si la distancia de alto, medida en el paso 2 o 3, es menos de 6" (15 cm), coloque las ménsulas apuntando hacia abajo. Si la distancia de alto es más de 6" (15 cm), coloque las ménsulas apuntando hacia arriba.
- Ajuste el ancho de las ménsulas de colgar a un poco menos que la distancia de ancho medida en el paso 2 o 3. Centre las ménsulas en el canal de empuje y acóplelas usando dos pernos de carruaje de 3/8" x 1-1/4" y dos tuercas de cierre de nilón de 3/8"
- **Apriete las tuercas** y luego asegúrese de que las ménsulas de colgar entren entre las ménsulas de suspensión del muelle o las ménsulas de marco del tractor.
- Prosiga al paso 5 en la página 7.

PASO 5: (VEA LA FIGURA 5)

- Instale la ménsula de localización trasera sobre la ménsula de montaje de trasero usando dos pernos de carruaje de 3/8" x 1" y tuercas de cierre de nilón de 3/8" como se muestra. **Apriete las tuercas.**
- Instale los canales de apoyo trasero en el grupo de perforaciones de la mitad en los costados de la ménsula de montaje trasero usando cuatro pernos de carruaje de 3/8" x 1" y tuercas de cierre de nilón de 3/8". **Apriete las tuercas únicamente con los dedos.**

PASO 6: (VEA LA FIGURA 6)

- Deslice los canales de ménsula trasera debajo de la parte trasera del tractor. Acople la ménsula de montaje trasero a la barra de arrastre del tractor con un pasador de grillete de 5/8" x 1-3/4" y un pasador de horquilla grande.

PASO 7: (VEA LA FIGURA 7)

- Deslice el canal de empuje debajo del frente del tractor. Acople las ménsulas de colgar a las ménsulas del marco o las ménsulas de suspensión del muelle con dos pasadores de grillete de 1/2" x 1", arandelas de 1/2" y pasadores de horquilla grandes.

PASO 8: (VEA LA FIGURA 8)

- Coloque el canal de empuje entre los dos canales de ménsula trasera. Instale cuatro pernos de carruaje de 3/8" x 1" y tuercas de cierre de nilón de 3/8" utilizando los agujeros más separados entre sí que estén alineados con las ranuras. Apriete con los dedos solamente.
- Si los canales de ménsula trasera golpean la base del tractor, vuelva a acoplar la parte posterior de los canales a un conjunto de agujeros más abajo en la ménsula de montaje trasera. Si no hay más espacio que el necesario entre los canales de ménsulas traseras y la base del tractor, vuelva a acoplar la parte posterior de los canales a un conjunto de agujeros más arriba en la ménsula de montaje trasero.
- Apriete los pernos y tuercas instalados hasta este momento.
- Mida la altura de la placa frontal del canal de empuje. Si no está entre 4" o 5" (10 o 13 cm) arriba del nivel del suelo, vuelva a instalar los pasadores de grillete de las ménsulas de colgar en agujeros más arriba o más abajo hasta la obtener la altura correcta.

PASO 9: (VEA LA FIGURA 9)

- Coloque la ménsula de apoyo de giro en el frente de la viga del canal de empuje usando cuatro pernos de carruaje de 3/8" x 1" y cuatro tuercas de cierre de nilón de 3/8". Verifique que la ménsula ha quedado derecha y, luego, apriete las tuercas.

PASO 10: (VEA LA FIGURA 10)

- Arme juntas las dos barras de cierre de ángulo como se muestra en la figura 8 de manera que las perforaciones queden alineadas. Use un perno de carruaje de 3/8" x 1-1/4" y una tuerca de cierre de nilón de 3/8". Asegúrese de insertar el perno del lado que se indica en la figura. **No apriete** las tuercas todavía.
- Introduzca el extremo del gancho redondo del resorte de cierre de ángulo a través del hueco en la ménsula.
- Mantenga las barras del cierre de ángulo de manera que los huecos cuadrados queden arriba. Introduzca el extremo recto del gancho del resorte de cierre de ángulo a través del hueco de la mitad en ambas barras de cierre de ángulo como se muestra.
- Introduzca las barras de cierre de ángulo hacia abajo, a través de la ranura en el conjunto de canal. Bajo el conjunto de canal coloque un espaciador largo de 1" (2,5 cm) a cada lado de las barras de cierre de ángulo e inserte un perno de 1/4" x 3-1/4" a través del conjunto de canal, las barras de cierre de ángulo y los espaciadores. Asegure el perno con una tuerca de cierre de nilón de 1/4" **Apriete** las tuercas de manera que las barras de cierre puedan girar libremente.

- En este punto **apriete** el Perno de carruaje de 3/8" y la tuerca de cierre de nilón colocados previamente en las barras de cierre de ángulo.

NOTA: Cuando las barras de cierre de ángulo se tiran hacia atrás en la ranura, la placa de giro debe quedar libre para girar a la posición izquierda o derecha.

PASO 11: (VEA LA FIGURA 11)

- Usando un martillo coloque una tuerca de fijación de 3/8" en un extremo de la barra de montaje de resorte. Inserte el otro extremo de la barra de montaje de resorte a través de la placa de giro usando el juego de perforaciones de la parte de atrás. Apoye el extremo ya armado de la barra de montaje de resorte en un bloque de madera y con el martillo inserte la otra tuerca de fijación en el otro extremo de la barra.

PASO 12: (VEA LA FIGURA 12)

- Pase un perno de carruaje de 3/8" x 1-1/4" a través del hueco cuadrado en la ménsula de montaje de cable y a través del hueco cuadrado en las barras de cierre de ángulo, como se muestra. Los pernos de carruaje deben quedar mirando en direcciones opuestas. Use alicates para mantener la ménsula de montaje de cable en su debida posición, inclinándose hacia el hueco de mano izquierda en el conjunto de canal, como se muestra. Asegure con una tuerca hexagonal de cierre de nilón de 3/8" **Apriete** las tuercas de lo armado. Consulte, también, para determinar el ángulo correcto para la ménsula de montaje de cable.

PASO 13: (VEA LA FIGURA 13)

- Seleccione el extremo del cable de control que no tiene cubierta de caucho. Ensamble una contratuerca de 5/16" aproximadamente 3/4" den el extremo roscado del cable de control. Ensamble el extremo del cable roscado a través del agujero redondo de la ménsula de montaje del cable como se muestra y fíjela con otra contratuerca de 5/16" **Apriete**.

NOTA: Puede requerirse ajustar algunas de las contratuercas después de completar el ensamble de la cuchilla.

PASO 14: (VEA LA FIGURA 14)

- Pase el extremo de bola del cable de control a través del hueco en el accesorio para el extremo de cable y tire el cable hasta que la bola se pueda introducir dentro del borde curvado del accesorio, como se muestra. Si la bola no pasa bajo el extremo curvado, será necesario insertarla a través del extremo abierto de la curva.
- Pase el perno hexagonal de 1/4" x 1-1/4" hacia abajo a través del accesorio del extremo del cable, el espaciador de 5/8" de largo y el hueco de mano izquierda en el conjunto de canal. Asegure todo esto con una tuerca de cierre de nilón de 1/4" **Apriete** la tuerca.

NOTA: Verifique que la ménsula de montaje de cable ha quedado alineada con el accesorio de extremo de cable, como se muestra, para evitar que el cable quede ligado. El otro extremo del cable de control se fijará en un paso posterior. también, para determinar el ángulo correcto para la ménsula de montaje de cable.

PASO 15: (VEA LA FIGURA 15)

- Para fijar la cuchilla en el conjunto de canal, alinee los huecos con muesca en la placa de giro con los huecos con muesca en la cuchilla. Inserte hacia abajo una chaveta de dos patas de 1/8" x 1-1/4" a través del hueco en la parte curva del eje de giro de la cuchilla. Abra los extremos de la chaveta. Desde el lado izquierdo, introduzca el eje de giro de la cuchilla por los huecos con muesca, con su extremo curvo mirando hacia arriba. Asegure el eje con otra chaveta de dos patas de 1/8" x 1-1/4" a través del hueco del extremo del eje. Abra los extremos la chaveta.
- Remueva la tapa de plástico y una de las tuercas hexagonales de 3/8" del perno en el resorte de ajuste de la cuchilla. Atornille el resto de la tuerca hexagonal de 3/8", hacia abajo, aproximadamente 1" en la rosca del perno. Engarce el resorte en la barra de montaje de resorte, como se muestra. Coloque el perno, pasándolo hacia arriba a través del hueco en el borde superior de la cuchilla, y vuelva a colocar la otra tuerca hexagonal de 3/8", apretándola contra el borde superior de la cuchilla. Vuelva a colocar la tapa de plástico sobre el extremo de las roscas del perno.

PASO 16: (VEA LA FIGURA 16)

- Coloque la arandela de 1/2" en el perno de giro del conjunto de canal.
- Fije el conjunto de canal en el tractor colocando el extremo del conjunto de canal dentro de la ménsula de apoyo de giro en el tractor. Alinee la perforación en la ménsula de apoyo de giro con la segunda perforación a partir del extremo del conjunto de canal. Introduzca, desde el lado izquierdo, el perno de giro de cuchilla a través de las perforaciones alineadas, y asegure con un pasador de horquilla insertado en su totalidad hasta el extremo del lazo.

NOTA: Todos los pasadores de horquilla en la cuchilla para nieve deben introducirse totalmente hasta su extremo de lazo.

PASO 17: (VEA LA FIGURA 17)

- Desde el lado izquierdo, inserte el extremo soldado de la barra de manejo de levante a través de las perforaciones a la vista en el extremo del conjunto de canal. Luego, introduzca el perno de vínculo de levante a través de la perforación en la ménsula soldada a la barra de manejo de levante. (El vínculo de levante viene preensamblado en la ménsula de soporte de giro.) Asegure la ménsula con un pasador de horquilla, insertándolo a través del perno de vínculo de levante hasta el extremo de lazo del pasador de horquilla.
- Usando el paquete de grasa lubricante que se incluye, aplique una capa ligera de grasa a la porción recta superior de la barra de manejo de levante. Deslice el tubo de manejo de levante en la barra de manejo de levante.

PASO 18: (VEA LA FIGURA 18)

- Haga girar la cuchilla a la posición central y bájela hasta que toque el suelo. Coloque calzas debajo de la cuchilla para crear el espacio libre deseado entre la cuchilla y el suelo. Mientras más desigual la superficie, mayor será el espacio libre requerido.
- Acople las zapatas deslizantes a la cuchilla usando un perno de carrocería de 5/16" x 3/4" en el agujero superior y un perno de carrocería de 5/16" x 1" en el agujero inferior. Con las zapatas deslizantes descansando sobre el suelo, asegure los pernos con arandelas de 5/16" y tuercas de cierre de nylon de 5/16"

PASO 19: (VEA LA FIGURA 19)

- Retire la cubierta de caucho y la primera contratuerca del extremo roscado del cable de control y deslícelas a lo largo del cable de control. Ajuste la segunda contratuerca en las roscas para que esté colocada a 3/4" del extremo. Ensamble el extremo roscado del cable a través de la ménsula de montaje del cable en la barra de manejo de levante y asegúrelo con la primera contratuerca. Vuelva a instalar la cubierta de caucho en el extremo roscado del cable.

NOTA: Puede requerirse ajustar algunas de las contratuercas después de completar el ensamble de la cuchilla.

PASO 20: (VEA LA FIGURA 20)

- Coloque el mango de plástico en el conjunto de abertura de cierre.
- Fije el conjunto de abertura de cierre en el tubo de manejo de levante usando un perno hexagonal de 5/16" x 1-1/2" y una tuerca hexagonal de cierre de nilón de 5/16" No apriete demasiado la tuerca de cierre de nilón. El conjunto de mango debe poder girar libremente.
- Coloque el extremo de bola de cable en un accesorio de extremo de cable en la forma que se hizo con el otro extremo de cable. Asegure el accesorio de extremo de cable en el perno soldado en el mango de abertura de cierre, usando una tuerca hexagonal de cierre de nilón de 1/4" **No apriete demasiado** la tuerca de cierre de nilón. El accesorio de extremo de cable debe poder girar libremente.

PASO 21: (VEA LA FIGURA 21)

- Coloque el extremo largo de la barra de giro de la cuchilla pasándolo hacia abajo a través del eje de giro de la cuchilla. Fije el extremo corto del perno de giro de la cuchilla en el tubo de manejo de levante. Asegure ambos extremos con un pasador de horquilla pasándolo completamente hasta su extremo de lazo.
- Use las dos amarras de plástico para sostener en forma segura el cable en el exterior del tubo de manejo de levante y mantenerlo alejado del tractor para evitar el calor directo del tubo de escape del tractor.

OPERACIÓN

CÓMO USAR LA CUCHILLA QUITANIEVE

Para Levantar o Bajar la Cuchilla Quitanieve

- Use el mango de manejo ubicado en el extremo del tubo de manejo. Para levantar la cuchilla, tire hacia atrás al tiempo que presiona el mango de manejo hacia abajo. Para bajar la cuchilla, tire hacia atrás al tiempo que mueve hacia arriba el mango de manejo. Vea la Figura 22.



FIGURA 22

Para Girar la Cuchilla

- Levante la cuchilla a posición de transporte. Para abrir el cierre de la cuchilla, presione contra el tubo de manejo la palanca de apertura de cierre. Para girar la cuchilla, mantenga la palanca deprimida y presione hacia el frente o tire hacia atrás el tubo de manejo, deslizándolo a lo largo de la barra de levante. Suelte la palanca para fijar la cuchilla en posición de centro, mano derecha o mano izquierda. Vea la Figura 23.

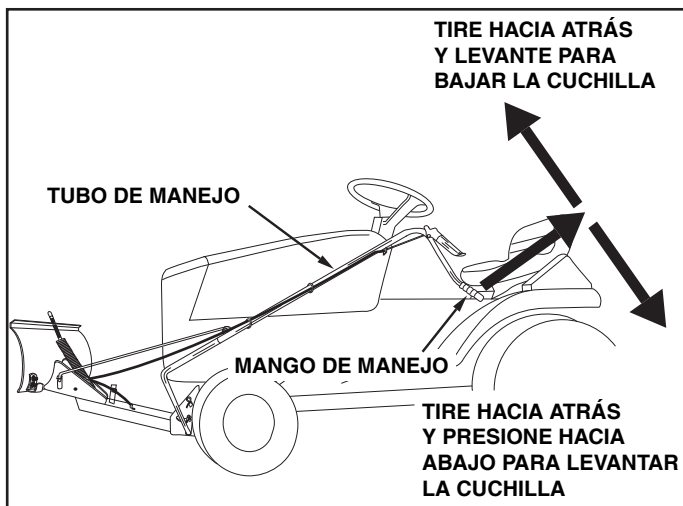

FIGURA 23

Para obtener tracción cuando usa la cuchilla, deberá poner pesos en las ruedas o cadenas en los neumáticos. Estos accesorios se encuentran en la tienda de Sears más cercana.

Uso de la Cuchilla Quitanieve

- Prepare el motor del tractor de prado para tiempo frío de acuerdo con las instrucciones que recibió con el tractor de prado.
- Principie siempre con el motor en primera velocidad (baja) y gradualmente aumente la velocidad en el grado que sea necesario.
- No mueva la nieve repetidamente en la misma dirección causando acumulación excesiva en un extremo con cada pasada sucesiva.
- Para reducir la formación de hielo en la cuchilla, deje que tractor y cuchilla se ajusten a la temperatura exterior antes de comenzar a operar.
- Para un mejor rendimiento en la remoción de nieve, aplique en la cuchilla una capa de cera para automotores.

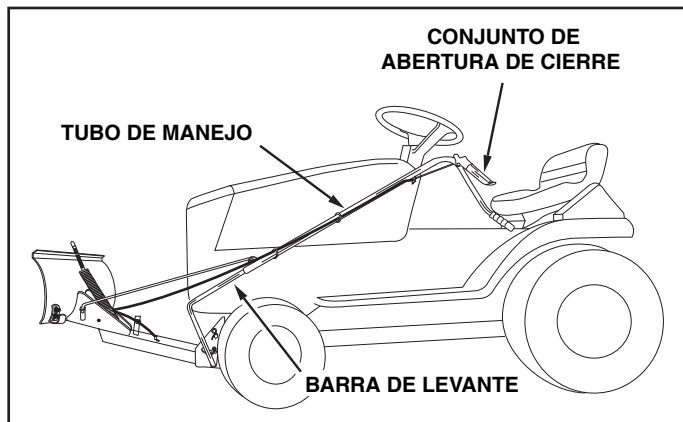

PRECAUCIÓN: Inspeccione cuidadosamente el área de trabajo antes de operar la cuchilla para nieve. Evite tuberías, raíces, sardineles u otras obstrucciones pesadas.



PRECAUCIÓN: Conozca el terreno. Evite pendientes o caídas excepcionalmente inclinadas que puedan estar ocultas debajo de la nieve. Nunca lleve la cuchilla a alta velocidad en material demasiado denso.



PRECAUCIÓN: Baje siempre la cuchilla hasta el piso antes de dejar el tractor.

MANTENIMIENTO

RESPONSABILIDADES DEL COMPRADOR

- Durante la temporada de operación, revise pernos, tuercas y pasadores de horquilla, para asegurarse de que están bien ajustados
- Para mantener la cuchilla operando apropiadamente, lubrique todos los puntos de giro. Use el paquete de grasa que se incluye con la cuchilla para nieve para lubricar la parte superior de la barra de manejo de levante. Vea la Figura 24.



FIGURA 24

SERVICIO Y AJUSTES

Ajuste del Resorte de la Cuchilla

- La tensión del resorte de ajuste de la cuchilla puede cambiarse para permitir que la cuchilla se incline hacia delante para pasar sobre una obstrucción. Para cambiar la tensión del resorte, ajuste las tuercas en el extremo superior del perno de resorte. Gire las tuercas en la dirección opuesta a las manecillas del reloj para reducir la tensión y en la dirección de las manecillas del reloj para aumentar la tensión. Refiérase a la Figura 15 de la página 10.

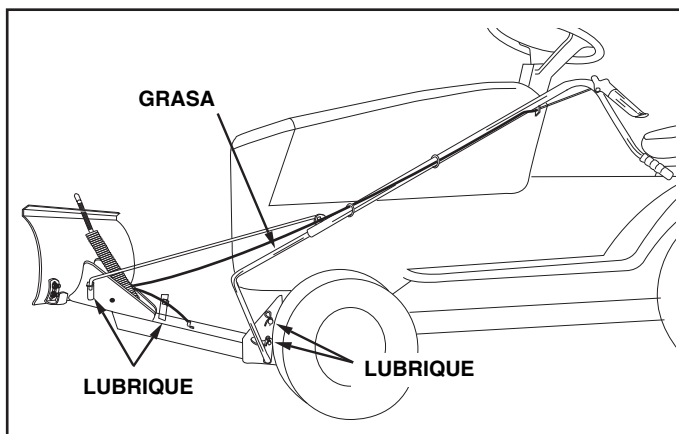
Ajuste de las Zapatas de Patín de la Cuchilla

- Las zapatas de patín se encuentran en los extremos de la cuchilla y pueden levantarse para trabajar más cerca del piso en superficies lisas, o bajarse para levantar la cuchilla y trabajar en áreas ásperas o disparejas. Verifique que ambas zapatas se han fijado en forma igual y que las tuercas se han apretado en forma segura. Vea la Figura 25.



FIGURA 25

Ajuste del Mecanismo de Cierre de Giro de la Cuchilla

- Cuando la cuchilla no se libera y gira cuando se desea, las barras de cierre de ángulo no se están desencajando de las ranuras en la placa de giro. Para corregir este problema, ajuste las contratuercas hexagonales de 5/16" para que el extremo del cable de control se mueva hacia atrás, acercándose a la Ménsula Soldada de Montaje de Cable. En la medida que el extremo roscado del cable se extiende menos a través de la ménsula, las barras de cierre de ángulo se retractarán más para desencajar completamente de las ranuras de la placa de giro. Vea la Figura 26.

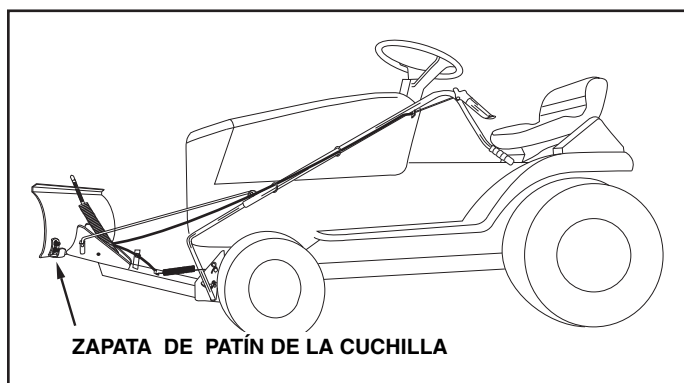

FIGURA 26

ALMACENAMIENTO

Recomendaciones para Almacenamiento

- Cuando no esté usando la cuchilla para nieve, límpiela de óxido y tierra y retóquela con pintura.
- Retoque las partes de metal con pintura o aplique una ligera capa de grasa o de preventivo de oxidación.
- Lubrique todos los puntos de giro y todos los puntos que se muestran en la Figura 24, página 23, en la sección de mantenimiento.
- Almacene la cuchilla en una área seca, protegida de la inclemencia del tiempo.

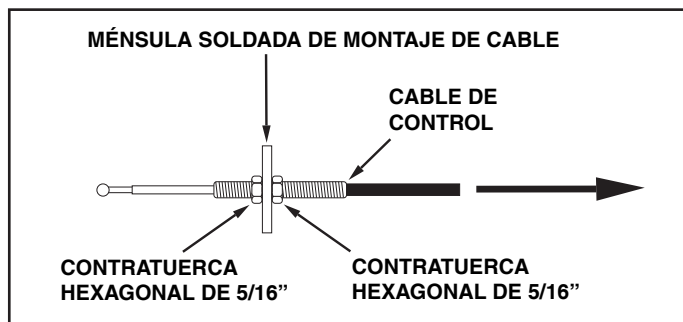
Para Remover la Cuchilla del Tractor

- Baje el borde de la cuchilla al piso con la cuchilla en la posición central (mirando directamente al frente).
- Remueva los dos pasadores de grillete que fijan las ménsulas de colgar de la cuchilla a las ménsulas de suspensión del muelle de la cortadora de césped del tractor (o a las ménsulas de marco). Vea la Figura 7 en la página 8.
- Remueva el pasador de grillete que fija la ménsula de montaje de atrás de la cuchilla a la barra de arrastre del tractor y deje caer al suelo la parte de atrás del marco de la cuchilla. Vea la Figura 6 en la página 8.
- Remueva las ménsulas de marco (si las ha usado). Vea la Figura 1 en la página 4.
- Mueva el tractor hacia atrás alejándolo del conjunto de la cuchilla.

RESOLUCIÓN DE PROBLEMAS

PROBLEMA	CAUSA	CORRECCION
Es difícil levantar la cuchilla.	El mecanismo de levante está ligando.	Lubrique los puntos de giro como se muestra en la Figura 23 en la página 23.
Es difícil hacer girar la cuchilla.	El tubo de manejo está ligando contra la barra de levante.	Lubrique la barra de manejo de levante como se indica en la página 23.
La cuchilla no desencaja para que pueda girar.	El mecanismo de cierre está desajustado y no puede desencajar.	Consulte la sección de Servicio y Ajustes en la página 24.

TABLE DES MATIÈRES

CONSIGNES DE SÉCURITÉ 22 PIÈCES CONTENUES DANS LE CARTON..... 22 PRÉSENTATION DU MATÉRIEL GRANDEUR NATURE..... 23 ASSEMBLAGE 24-27 UTILISATION 27-28 ENTRETIEN 28	RÉPARATIONS ET RÉGLAGES 29 REMISAGE..... 29 GUIDE DE DÉPANNAGE 29 ILLUSTRATION DES PIÈCES DÉTACHÉES 30 LISTE DES PIÈCES DÉTACHÉES..... 31 COMMANDE DE PIÈCES DÉTACHÉES/SERVICE À LA CLIENTÈLE DERNIÈRE PAGE
--	--

CONSIGNES DE SÉCURITÉ

Tout appareil mécanique risque de provoquer des blessures si ce dernier n'est pas utilisé correctement ou si l'utilisateur ne sait pas comment l'utiliser. Faites preuve de prudence à tout moment lorsque vous utilisez un appareil mécanique.

1. Lisez la notice d'utilisation du tracteur et de la lame chasse-neige et veillez à bien connaître le fonctionnement du tracteur avant de l'utiliser avec la lame chasse-neige.
3. Ne laissez jamais d'enfants utiliser le tracteur ni la lame chasse-neige et ne laissez aucun adulte utiliser le tracteur ou la lame chasse-neige sans avoir lu les instructions au préalable.
2. N'utilisez jamais le tracteur et la lame chasse-neige sans porter des vêtements adéquats pour les conditions météorologiques et afin de pouvoir utiliser les commandes en toute sécurité.
4. Démarrez toujours en veillant à ce que le levier de la transmission se trouve en première vitesse (réglage bas sur "low") et accélérez petit à petit si les conditions le permettent.



Ce symbole indique des consignes de sécurité importantes. Il signifie: **Attention!! Soyez vigilant! Votre sécurité en dépend!**

CONTENU DU CARTON

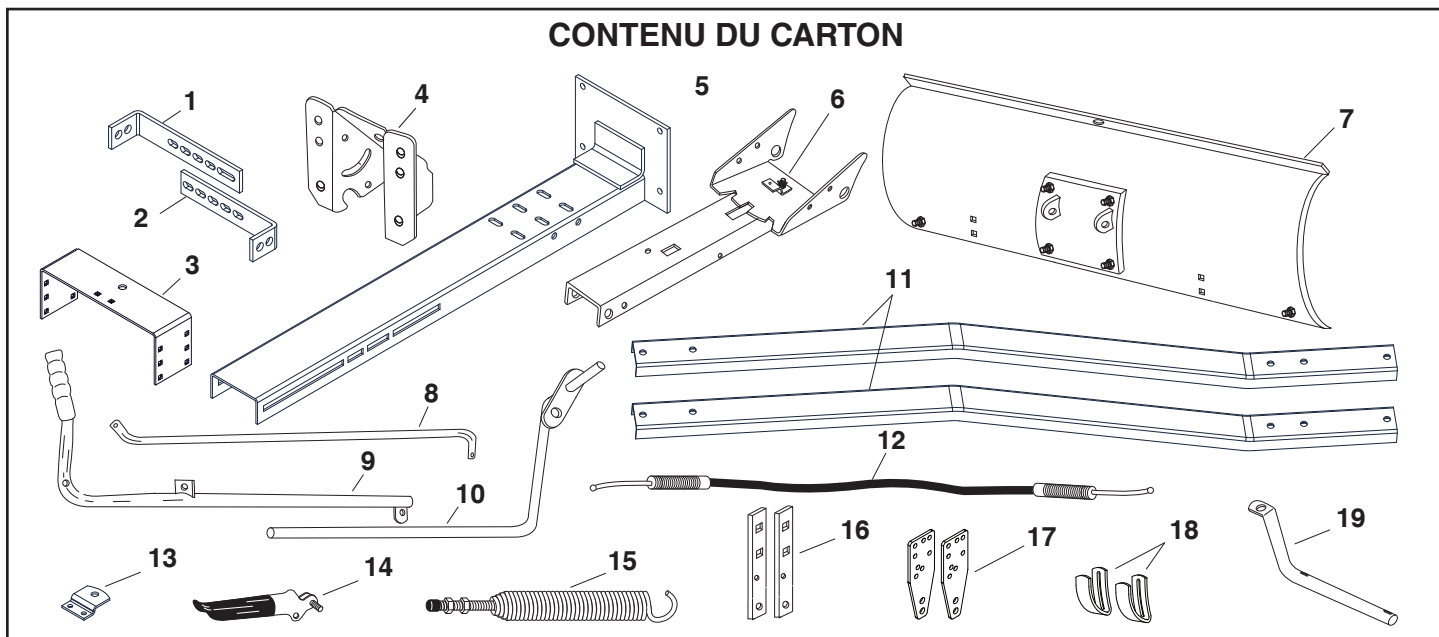

RÉF.	QTÉ.	PART NO.	DESCRIPTION	RÉF.	QTÉ.	PART NO.	DESCRIPTION
1	1	25122	Support en équerre (long)	11	2	24659	Barre de renforcement arrière
2	1	25121	Support en équerre (court)	12	1	49808	Câble
3	1	25125	Support de montage arrière	13	1	HA23380	Support de positionnement arrière
4	1	24023	Support-pivot	14	1	731-0869	Ensemble de la poignée
5	1	64732	Barre de poussée	15	1	R9466R	Ressort de réglage de la lame
6	1	—	Pièce d'accouplement de la barre de poussée	16	2	23151	Leviers de verrouillage d'angle
7	1	—	Lame chasse-neige	17	2	25124	Support de châssis
8	1	46049	Bielle d'articulation de la lame	18	2	24690	Patin
9	1	65519	Manche d'élévation	19	1	46066	Arbre-pivot de la lame
10	1	63033	Bras du manche d'élévation				

PIÈCES À L'ÉCHELLE

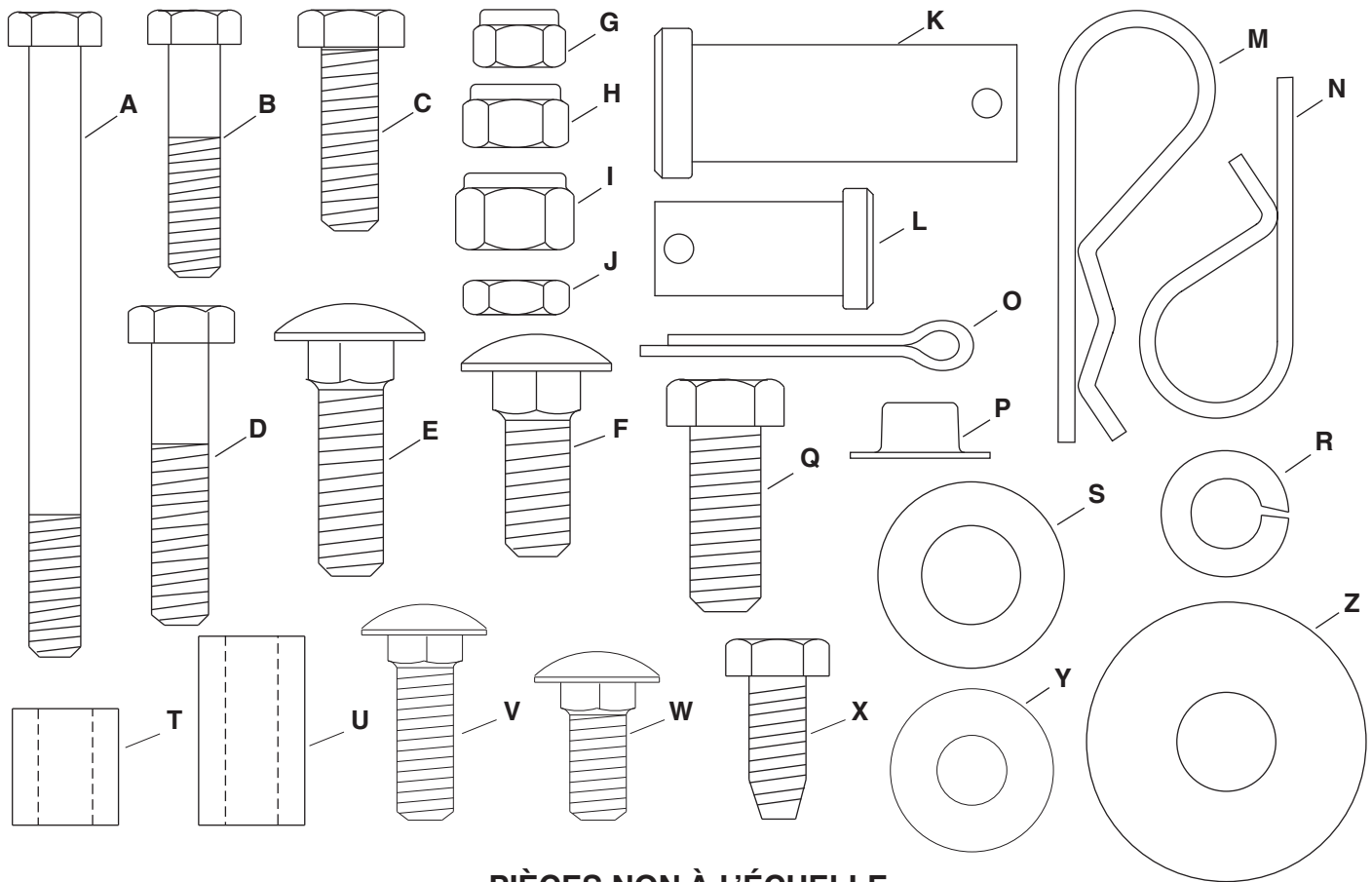

PIÈCES NON À L'ÉCHELLE

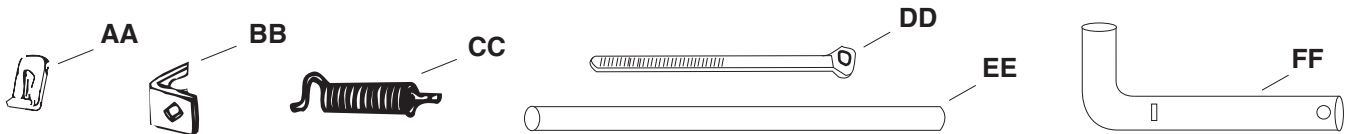

SAC DE PIÈCES

RÉF.	QTÉ	PIÈCE NO.	DESCRIPTION	RÉF.	QTÉ	PIÈCE NO.	DESCRIPTION
A	1	46071	Boulon hex., 1/4 po. x 3-1/4 po.	Q	2	43350	Boulon hex, 3/8 po. x 1 po.
B	1	1509-90	Boulon hex., 1/4 po. x 1-1/4 po.	R	2	43003	Rondelle de blockage, 3/8 po.
C	4	43063	Boulon hex., 5/16 po. x 1 po.	S	3	1540-118	Rondelle, 1/2 po.
D	1	43085	Boulon hex., 5/16 po. x 1-1/2 po.	T	1	23658	Entretoise, 9/16 po. de D.E. x 5/8
E	4	710-0305	Boulon de carrosserie, 3/8 po. x 1-1/4 po.	U	2	46053	Entretoise, 9/16 po. de D.E. x 1
F	18	43350	Boulon de carrosserie, 3/8 po. x 1 po.	V	2	44326	Boulon de carrosserie, 5/16-18 x 1"
G	3	47189	Contre-écrou en nylon, filetage 1/4 po.	W	2	43080	Boulon de carrosserie, 5/16-18 x 3/4"
H	5	47810	Contre-écrou en nylon, filetage 5/16 po.	X	2	47630	Boulon hex, 5/16-18 x 3/4"
I	22	HA21362	Contre-écrou en nylon, filetage 3/8 po.	Y	4	43081	Rondelle, 5/16"
J	2	712-0256	Contre-écrou hex., filetage 5/16 po.	Z	4	R19172410	Rondelle, 1/2" x 1-1/2"
K	1	HA3980	Axe de chape, 5/8 po. x 1-3/4 po.	AA	2	746-0260	Pièce de fixation du bout de câble
L	2	44062	Axe de chape, 1/2 po. x 1 po.	BB	1	05762	Support de fixation du câble
M	3	43343	Goupille fendue, grande	CC	1	43348	Ressort de verrouillage d'angle
N	4	43055	Goupille fendue, petite	DD	2	726-0178	Attache en plastique
O	2	43010	Goupille-épingle, 1/8 po. x 1-1/4 po.	EE	1	23856	Tige de montage du ressort
P	2	44917	Contre-écrou embouti, 3/8 po.	FF	1	46065	Broche de la barre de poussée

FIXATION SUR DIVERS TYPES DE TRACTEURS

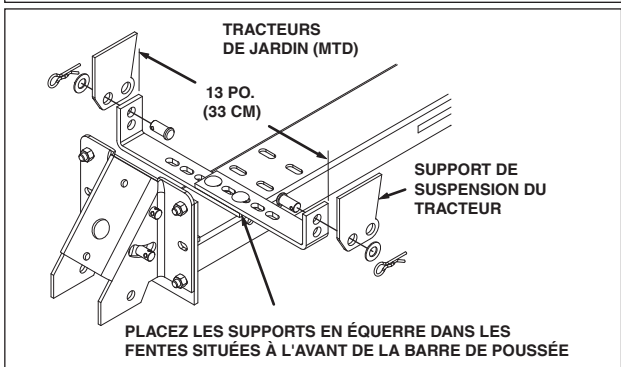
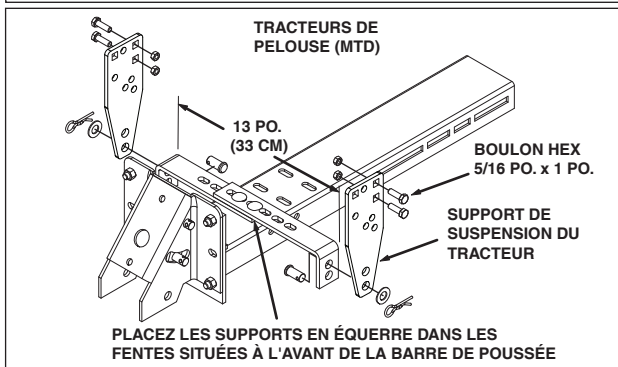
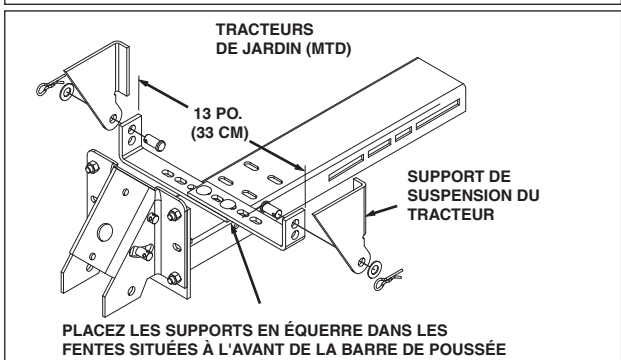
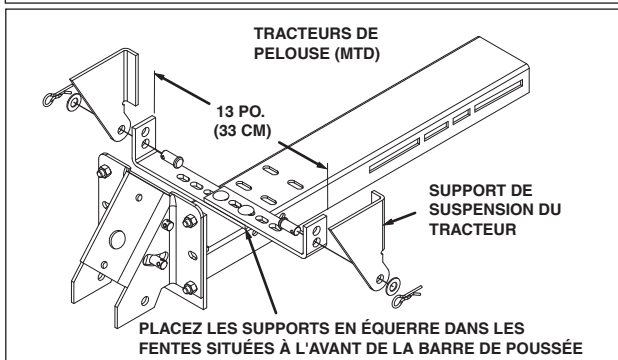
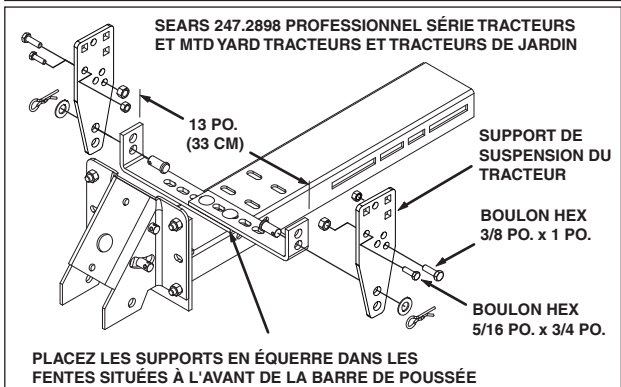
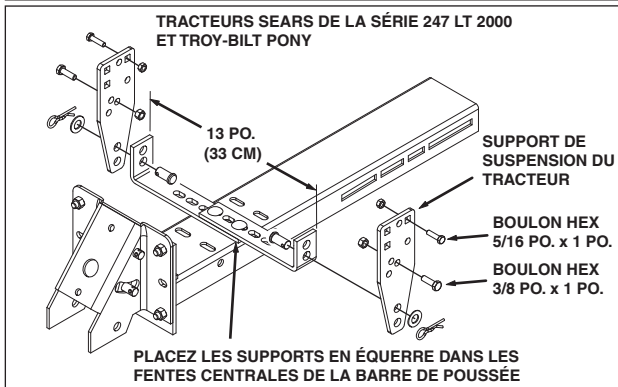
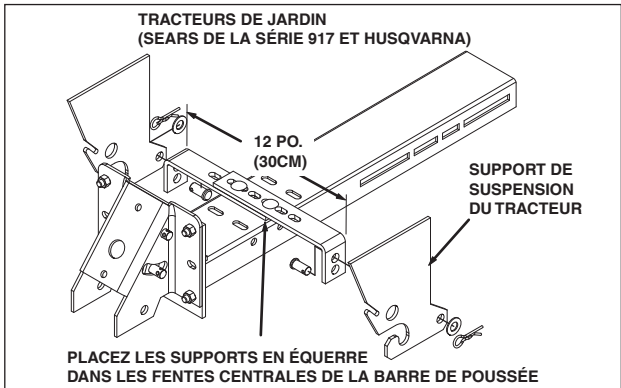
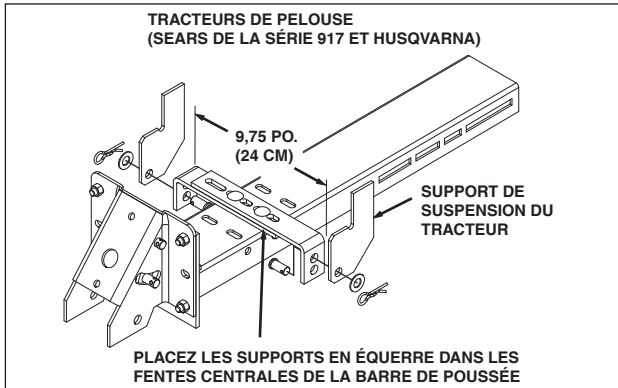
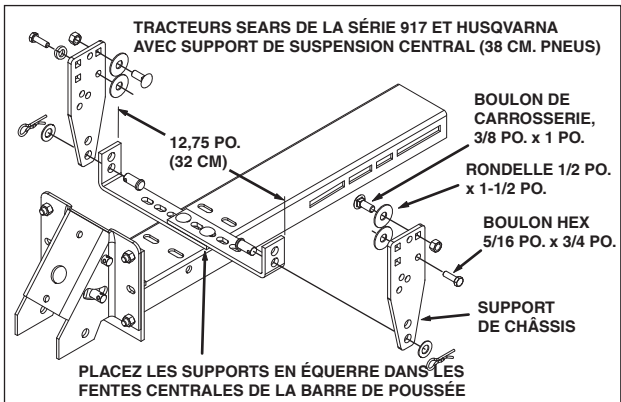
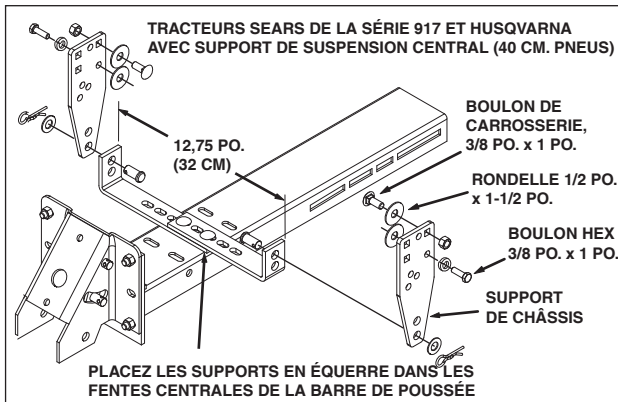

FIXATION SUR DIVERS TYPES DE TRACTEURS

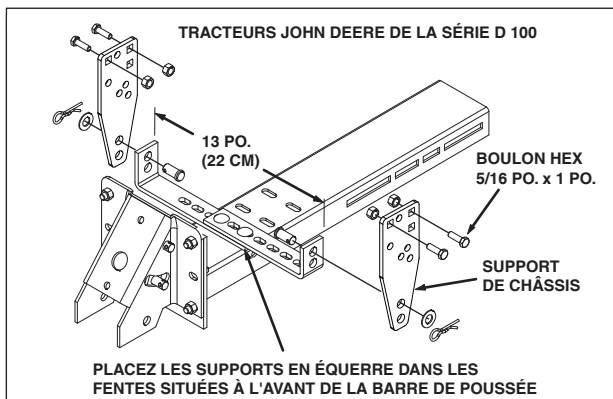
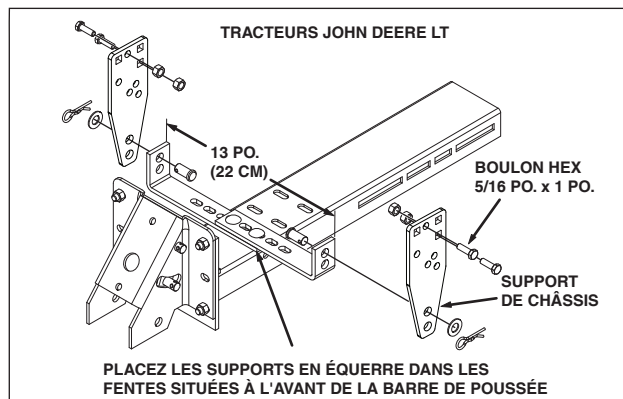

OUTILS NÉCESSAIRES POUR L'ASSEMBLAGE

- (1) Pincés
- (1) Marteau
- (1) Clé à molette (ou clé à douilles)
- (1) Clé à fourche de 9/16 po. ou clé polygonale
- (2) Clé à fourche de 7/16 po. ou clé polygonale
- (2) Clé à fourche de 1/2 po. ou clé polygonale

RETIRER LES PIÈCES DU CARTON

- Retirez le sac de pièces et toutes les pièces du carton et placez-les à terre comme illustré aux pages 20 et 21 afin de pouvoir les identifier.

NOTE IMPORTANTE: Vous n'aurez pas besoin de toutes les pièces du sac de pièces afin de fixer la lame chasse-neige au tracteur. Jetez les pièces dont vous n'avez pas besoin après avoir terminé de monter la lame chassée-neige.

REMARQUE: La gauche (LH) et la droite (RH) sont déterminés en se plaçant assis à la place du conducteur.



ATTENTION: Ne pas commencer l'assemblage avant que le moteur du tracteur, le silencieux et le déflecteur de l'échappement aient refroidis.

PRÉPARATION DU TRACTEUR

- Laissez le moteur, le silencieux et le déflecteur de l'échappement refroidir avant de commencer.
- Retirez le plateau de coupe ou tout autre accessoire frontal que vous avez monté sur le tracteur en suivant les instructions du manuel d'utilisation du tracteur. Marquez toutes les pièces que vous retirez et conservez-les afin de pouvoir les réutiliser plus tard.

PASSEZ À L'ÉTAPE 3 SI VOTRE TRACTEUR EST ÉQUIPÉ DE DEUX SUPPORTS AVANT DE FIXATION DU PLATEAU DE COUPE.

UTILISEZ LES INSTRUCTIONS DE L'ÉTAPE 1 SI VOTRE TRACTEUR EST ÉQUIPÉ D'UN SEUL SUPPORT AVANT DE FIXATION DU PLATEAU DE COUPE.

ÉTAPE 1 : (VOIR LA FIGURE 1)

Vous trouverez, à la page 6, des exemples de méthodes de fixation des supports de châssis à d'autres modèles de tracteur.

- Maintenez le support de châssis de manière à ce que les deux trous se trouvent en bas et placez-le contre le côté du châssis du tracteur situé devant l'essieu avant. Alignez les deux trous supérieurs du support sur les deux trous du châssis du tracteur. Faites pivoter le support si besoin est. Fixez le support à l'aide du matériel adéquat.

ÉTAPE 2 : (VOIR LA FIGURE 2)

- Mesurez les distances L, H et I.
L = la distance entre le centre des trous inférieurs du support de châssis et la partie avant du châssis du tracteur.
H = la distance entre le centre du trou du support de châssis le plus proche de 6 po (15 cm) au-dessus du sol.
I = la distance entre les parties intérieures des supports de châssis.
- Passez à l'étape 4.

UTILISEZ CES INSTRUCTIONS SI VOTRE TRACTEUR EST ÉQUIPÉ DE DEUX SUPPORTS AVANT DE FIXATION DU PLATEAU DE COUPE.

ATTENTION : repassez à l'étape 1 si votre tracteur n'est doté que d'un seul support avant de fixation du plateau de coupe.

ÉTAPE 3 : (VOIR LA FIGURE 3)

- Mesurez les distances L, H et I.
L = la distance entre le centre du trou du support de suspension du plateau de coupe et la partie avant du châssis du tracteur.
H = la distance entre le centre du trou du support de suspension du plateau de coupe et le sol.
I = la distance entre les supports de suspension du plateau de coupe.

UTILISEZ CES INSTRUCTIONS POUR TOUS LES TRACTEURS.

ÉTAPE 4 : (VOIR LA FIGURE 4)

Vous trouverez, à la page 24, des exemples de méthodes de fixation des supports en équerre à d'autres modèles de tracteur.

- Sélectionnez, en haut de la barre de poussée, une paire de fentes offrant un dégagement suffisant entre la lame et la partie avant du tracteur, tout en minimisant le porte-à-faux. Sélectionnez une paire de fentes en vous basant sur distance « L » mesurée à l'étape 2.
L = 5 po (13 cm) ou moins. Fixation à l'avant des deux fentes.
L = 5 à 7 po (13 à 18 cm). Fixation au milieu des deux fentes.
L = 7 à 9 po (18 à 23 cm). Fixation à l'arrière des deux fentes.
- Disposez les supports en équerre de manière à ce que le support court soit à l'intérieur du support long et placez-les sur la barre de poussée. Si la distance « H » mesurée à l'étape 2 ou 3 est inférieure à 6 po (15 cm), orientez les supports vers le bas. Si la distance « H » mesurée à l'étape 2 ou 3 est supérieure à 6 po (15 cm), orientez les supports vers le haut.
- Réglez la largeur des supports en équerre de manière à ce qu'elle soit légèrement inférieure à la distance « I » mesurée à l'étape 2 ou 3. Centrez les supports sur la barre de poussée et fixez-les à l'aide de deux boulons de carrosserie de 3/8 po x 1-1/4 po et de deux contre-écrous en nylon de 3/8 po.
- Serrez les écrous et vérifiez que les supports en équerre peuvent être insérés entre les supports de suspension du plateau ou les supports de châssis du tracteur.
- Passez à l'étape 5 de la page 7.

ÉTAPE 5 : (VOIR LA FIGURE 5)

- Installez le support de positionnement arrière sur le dessus du support de montage arrière en utilisant deux boulons de carrosserie de 3/8 po. x 1 po. et deux contre-écrous en nylon de 3/8 po. en vous. Serrez les écrous.
- Installez les barres de renforcement arrières dans la série de trous centraux situés dans les côtés des supports de montage arrière en utilisant quatre boulons de carrosserie de 3/8 po. x 1 po. et quatre contre-écrous en nylon de 3/8 po. Serrez les écrous à la main seulement.

ÉTAPE 6 : (VOIR LA FIGURE 6)

- Faites glisser les barres de renforcement arrières sous la partie arrière du tracteur. Fixez le support de montage arrière à la barre d'attelage à l'aide de l'axe de chape de 5/8 po x 1-3/4 po et d'une grande goupille fendue.

ÉTAPE 7 : (VOIR LA FIGURE 7)

- Faites glisser la barre de poussée sous la partie avant du tracteur. Fixez les supports en équerre aux supports de châssis ou aux supports de suspension du plateau de coupe à l'aide de deux axes de chape de 1/2 po x 1 po, de rondelles de 1/2 po et d'une grande goupille fendue.

ÉTAPE 8 : (VOIR LA FIGURE 8)

- Placez la barre de poussée entre les deux barres de renforcement arrières. Installez quatre boulons de carrosserie de 3/8 po x 1 po et contre-écrous en nylon de 3/8 po dans les trous les plus espacés, alignés sur les fentes. Serrez tous les boulons manuellement.
- Si les barres de renforcement arrières sont en contact avec l'arrière du tracteur, fixez à nouveau la partie arrière de ces barres sur un jeu de trous inférieurs dans le support de montage arrière. Si les barres de renforcement arrières sont trop éloignées de l'arrière du tracteur, fixez à nouveau l'arrière de ces barres à un jeu de trous supérieurs dans le support de montage arrière.
- Resserrez tous les boulons et écrous déjà installés.
- Mesurez la hauteur de la plaque avant sur la barre de poussée. Si elle n'est pas à 4 ou 5 po (10 ou 13 cm) au dessus du sol, installez à nouveau l'axe de chape dans un trou plus haut ou plus bas des supports en équerre, afin d'atteindre la hauteur désirée.

ÉTAPE 9 : (VOIR LA FIGURE 9)

- Montez le support-pivot à l'avant de la barre de poussée en utilisant quatre boulons de carrosserie de 3/8 po. x 1 po. et quatre contre-écrous en nylon de 3/8 po. Assurez-vous que le support-pivot est droit puis **serrez** ces pièces.

ÉTAPE 10 : (VOIR LA FIGURE 10)

- Assemblez les deux leviers de verrouillage d'angle l'une à l'autre en vous référant à l'illustration 8 en vous assurant que tous les trous sont correctement alignés. Utilisez un boulon de carrosserie de 3/8 po. x 1-1/4 po. et un contre-écrou en nylon de 3/8 po. Assurez-vous que le boulon est inséré à partir du côté qui est indiqué. **Ne pas serrer pour l'instant.**
- Insérez le crochet arrondi situé à l'extrémité du ressort de verrouillage d'angle en le faisant passer par le trou.
- Tenez les leviers de verrouillage d'angle de façon à ce que les trous carrés se trouvent en haut. Insérez le crochet droit situé à l'extrémité du ressort de verrouillage d'angle en le faisant passer par le trou central des deux leviers de verrouillage d'angle en vous.
- Insérez les leviers de verrouillage d'angle à travers la fente de la barre de poussée. Sous la barre de poussée, installez une entretoise de 1 po. (2,5 cm) de chaque côté des leviers de verrouillage d'angle et insérez un boulon de 1/4 po. x 3 1/4 po. à travers la barre de poussée, les leviers de verrouillage d'angle et les entretoises. Fixez le boulon avec un contre-écrou en nylon de 1/4 po. **Serrez** ces pièces afin que les leviers de verrouillage puissent pivoter librement.

- Serrez** à présent le boulon de carrosserie de 3/8 po. et le contre-écrou en nylon que vous avez installé sur les leviers de verrouillage d'angle.

REMARQUE: Lorsque les leviers de verrouillage d'angle s'effacent dans la fente, la plaque-pivot devrait se débloquer et pouvoir tourner vers la droite ou la gauche.

ÉTAPE 11 : (VOIR LA FIGURE 11)

- À l'aide d'un marteau, fixez le contre-écrou embouti de 3/8 po. sur l'extrémité de la tige de montage du ressort. Insérez l'autre extrémité de la tige de montage du ressort dans la plaque-pivot en utilisant la série de trous arrières. Soutenez l'extrémité assemblée de la tige de montage du ressort sur un bloc de bois et fixez le contre-écrou embouti sur l'autre extrémité de la tige en frappant dessus avec le marteau.

ÉTAPE 12 : (VOIR LA FIGURE 12)

- Installez un boulon de carrosserie de 3/8 po. x 1-1/4 po. dans le trou carré dans le support de fixation du câble et à travers le trou carré situé dans les leviers de verrouillage d'angle en vous. (Les boulons de carrosserie devraient chacun être orientés dans un sens opposé.) Utilisez des pinces afin de maintenir le câble en position, avec l'angle vers le bas, vers le trou gauche de la barre de poussée en vous référant à l'illustration 10. Fixez les pièces en utilisant un contre-écrou en nylon de 3/8 po. **Serrez ces pièces.** Reportez-vous également à l'illustration 14 afin de voir l'angle de positionnement du support de fixation du câble.

ÉTAPE 13 : (VOIR LA FIGURE 13)

- Sélectionnez l'extrémité du câble de commande qui n'a pas de capuchon en caoutchouc. Insérez 3/4 po d'un contre-écrou hexagonal de 5/16 po sur l'extrémité fileté du câble de commande. Insérez l'extrémité fileté de câble dans le trou rond du support de montage du câble, comme cela est illustré et fixez-le à l'aide d'un autre contre-écrou hexagonal. Serrez le tout.

REMARQUE : vous devrez éventuellement régler les contre-écrous hexagonaux une fois la lame assemblée.

ÉTAPE 14 : (VOIR LA FIGURE 14)

- Insérez vers le haut le bout sphérique du câble de commande dans le trou de la pièce de fixation du bout du câble puis tirez jusqu'à ce que la boule glisse à l'intérieur du bord bouclé de la pièce en vous. Si la boule ne glisse pas sous le bord de la boucle, elle devra être introduite dans le bout ouvert de la boucle.
- Installez un boulon hex. de 1/4 po. x 1-1/4 po. en le passant vers le bas à travers la pièce de fixation du bout de câble, l'entretoise longue de 5/8 po. puis le trou gauche de la barre de poussée. Fixez le boulon en utilisant un contre-écrou en nylon de 1/4 po. **Serrez le contre-écrou.**

REMARQUE: Assurez-vous que le support de fixation du câble est bien aligné sur la pièce de fixation du bout du câble en vous référant à l'illustration 12 afin d'éviter de coincer le câble. Vous fixez l'autre extrémité du câble de commande plus loin dans ce manuel.

ÉTAPE 15 : (VOIR LA FIGURE 15)

- Pour fixer la lame à la barre de poussée, alignez les trous de la plaque-pivot sur les trous à encoches de la lame. Insérez vers le bas une goupille-épingle de 1/8 po. x 1-1/4 po. dans le trou situé dans le coude de l'arbre-pivot de la lame. Écartez les extrémités de la goupille-épingle. À partir du côté gauche, introduisez l'arbre-pivot de la lame, avec le coude orienté vers le haut, dans les trous à encoches. Fixez l'arbre avec une autre goupille-épingle de 1/8 po. x 1-1/4 po. dans le trou situé au bout de l'arbre. Écartez les extrémités de la goupille.
- Retirez le capuchon en plastique et un écrou hex. de 3/8 po. du boulon du ressort de réglage de la lame. Réglez l'écrou hex. restant de 3/8 po. en le faisant descendre environ 1 po. (2,5 cm) sur le filetage du boulon. Accrochez le ressort sur la tige de montage du ressort. Insérez le boulon vers le haut en le faisant passer à travers le trou situé dans le bord supérieur de la lame et remettez en place l'autre écrou hex. de 3/8 po. puis serrez-le contre le bord supérieur de la lame. Remettez en place le capuchon en plastique sur le bout du filetage du boulon.

ÉTAPE 16 : (VOIR LA FIGURE 16)

- Installez une rondelle de 1/2 po. sur la broche de la barre de poussée.
- Fixez la barre de poussée au tracteur en plaçant le bout de la barre de poussée à l'intérieur du support-pivot sur le tracteur. Alignez le trou du support-pivot sur le trou deuxième trou en partant de l'arrière de la barre de poussée. Insérez la broche de la barre de poussée dans les trous que vous venez d'aligner en l'insérant à partir du côté gauche et fixez-la en utilisant un goupille fendue que vous introduirez complètement jusqu'à l'extrémité en forme de boucle.

REMARQUE: Toutes les goupilles fendues de cette lame chasse-neige doivent être insérées en les poussant jusqu'à l'extrémité en forme de boucle.

ÉTAPE 17 : (VOIR LA FIGURE 17)

- À partir du côté gauche, insérez le bout soudé du bras du manche d'élévation dans les trous visibles situés à l'extrémité de la barre de poussée. Ensuite, insérez la tige d'élévation dans le trou du support qui est soudé au bras du manche d'élévation. (La tige d'élévation est pré-assemblée au support-pivot). Fixez le support en insérant une goupille fendue dans la tige d'élévation jusqu'à l'extrémité en forme de boucle de la goupille.
- Utilisez la petite pochette de graisse fournie et appliquez une fine couche de graisse sur la partie supérieure du bras du manche d'élévation. Glissez le manche d'élévation sur le bras.

PASO 18: (VEA LA FIGURA 18)

- Faites pivoter la lame vers la position centrale puis abaissez-la jusqu'à ce qu'elle touche le sol. Placez les cales sous la lame afin de laisser l'espace au sol que vous désirez. Plus la surface du sol est inégale, plus l'espace au sol doit être importante.
- Fixez les patins à la lame en plaçant un boulon de carrosserie de 5/16 po x 3/4 po dans le trou supérieur et un boulon de carrosserie de 5/16 po x 1 po dans le trou inférieur. Une fois que les patins reposent au sol, placez les rondelles de 5/16 po et les contre-écrous en nylon de 5/16 po.

ÉTAPE 19 : (VOIR LA FIGURE 19)

- Retirez le capuchon en caoutchouc et le premier contre-écrou hexagonal de l'extrémité fileté du câble de commande et faites-les glisser sur le fil du câble de commande. Réglez le deuxième contre-écrou sur les filetages de manière à ce qu'il soit à environ 3/4 po de l'extrémité. Insérez l'extrémité fileté de câble dans son support de montage, sur le manche d'élévation et fixez-la à l'aide du premier contre-écrou. Installez à nouveau le capuchon en caoutchouc sur l'extrémité fileté du câble.

REMARQUE : vous devrez éventuellement régler les contre-écrous hexagonaux une fois la lame assemblée.

ÉTAPE 20 : (VOIR LA FIGURE 20)

- Installez la poignée en plastique sur l'ensemble de la poignée de déblocage.
- Fixez l'ensemble de la poignée de déblocage sur le manche d'élévation en utilisant un boulon hex. de 5/16 po. x 1-1/2 po. et un contre-écrou en nylon de 5/16 po. **Ne pas trop serrer** le contre-écrou en nylon. L'ensemble de la poignée doit pouvoir tourner librement.
- Insérez le bout sphérique du câble dans une des pièces de fixation du bout de câble comme vous l'avez fait pour l'autre extrémité du câble. Fixez la pièce de fixation du bout de câble au boulon soudé de la poignée de déblocage en utilisant un contre-écrou en nylon de 1/4 po. **Ne pas trop serrer** le contre-écrou en nylon. La pièce de fixation du bout de câble doit pouvoir tourner librement.

ÉTAPE 21 : (VOIR LA FIGURE 21)

- Faites passer le bout long de la bielle d'articulation de la lame vers le bas, dans l'arbre-pivot de la lame. Fixez le bout court de la bielle d'articulation de la lame sur le manche d'élévation. Fixez les deux bouts en insérant un goupille fendue dans chaque bout jusqu'à la boucle de la goupille.
- Utilisez les deux attaches en plastique afin de maintenir le câble fermement sur l'extérieur du manche d'élévation et à l'écart du tracteur afin d'éviter toute chaleur directe provenant du silencieux du tracteur.

UTILISATION

COMMENT UTILISER LA LAME CHASSE-NEIGE

Pour lever ou abaisser la lame chasse-neige

- Utilisez la poignée située à l'extrémité du manche. Pour lever la lame, tirez tout en appuyant sur la poignée. Pour abaisser la lame, tirez tout en soulevant la poignée. Référez-vous à l'illustration 22.

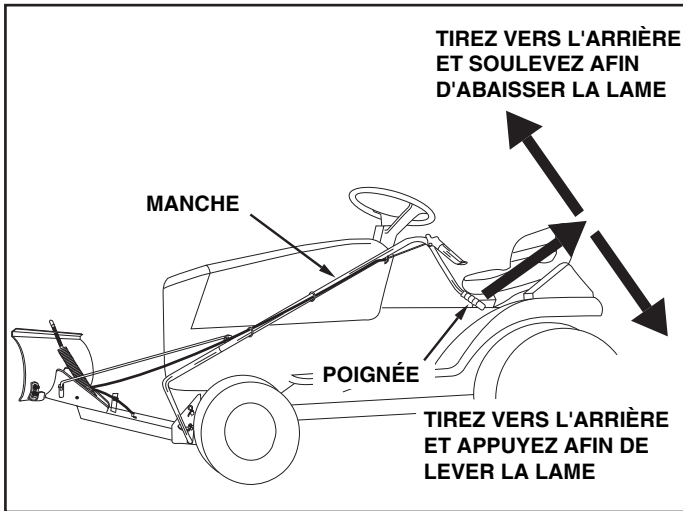

FIGURE 22

Pour faire tourner ou basculer la lame

- Relevez la lame à sa position de transport. Pour débloquent la lame, appuyez sur la poignée de déblocage contre le manche. Pour tourner la lame ou la faire basculer, continuez à serrer la poignée et poussez ou tirez sur le manche afin de le glisser le long du bras du manche d'élévation. Relâchez la poignée afin de bloquer la lame en position droite, gauche ou droit devant. Référez-vous à l'illustration 23.

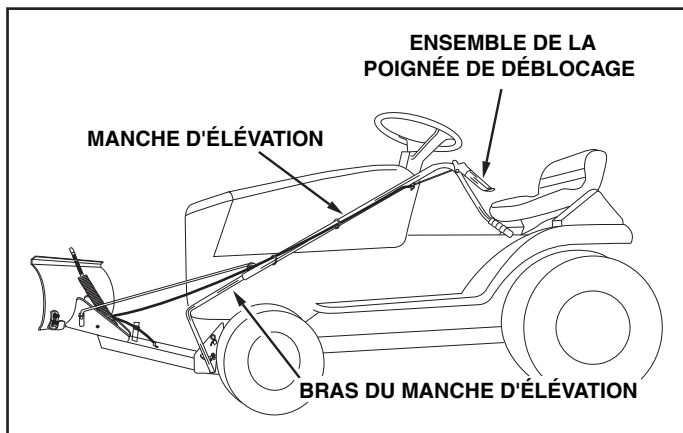

FIGURE 23



ATTENTION: Inspectez attentivement la zone que vous comptez déblayer avant d'utiliser la lame chasse-neige. Évitez les tuyaux, les canalisations, les racines et les bordures des trottoirs ainsi que les gros obstacles.



ATTENTION: Faites en sorte de connaître le terrain que vous comptez déblayer. Évitez les pentes exceptionnellement abruptes ou les dénivelés importants pouvant être cachés par la neige. Ne jamais avancer la lame chasse-neige dans des tas de neige à grande vitesse.



ATTENTION: Assurez-vous de toujours abaisser la lame chasse-neige et la placer à terre avant de quitter le tracteur.

Pour une meilleure traction, il est obligatoire d'utiliser des pesées de roues (poids) ou des chaînes d'adhérence avec cette lame chasse-neige. Ces accessoires sont disponibles auprès de votre magasin Sears le plus proche.

Utilisation de la lame chasse-neige

- Préparez le moteur du tracteur de pelouse pour l'hiver en vous respectant les instructions fournies avec le tracteur de pelouse.
- Démarrez toujours en veillant à ce que le levier de la transmission se trouve en première vitesse (réglage bas sur "low") et accélérez petit à petit si les conditions le permettent.
- Ne pas déblayer la neige dans la même direction à chaque fois afin d'éviter que de la neige ne s'accumulent sur la lame à chaque passage.
- Pour réduire toute accumulation de glace sur la lame, patientez un peu afin que le tracteur de pelouse et la lame chasse-neige s'adaptent à la température extérieure avant de les utiliser.
- Pour un déblayage optimal, appliquez une fine couche de cire pour automobile.

ENTRETIEN

- Pendant la saison, vérifiez tous les boulons, les écrous et les goupilles fendues afin de vous assurer qu'ils sont bien en place.
- Lubrifiez tous les points d'articulation afin que la lame fonctionne correctement. Utilisez la pochette de graisse fournie avec la lame chasse-neige pour lubrifier la partie supérieure du bras du manche d'élévation. Référez-vous à l'illustration 24.

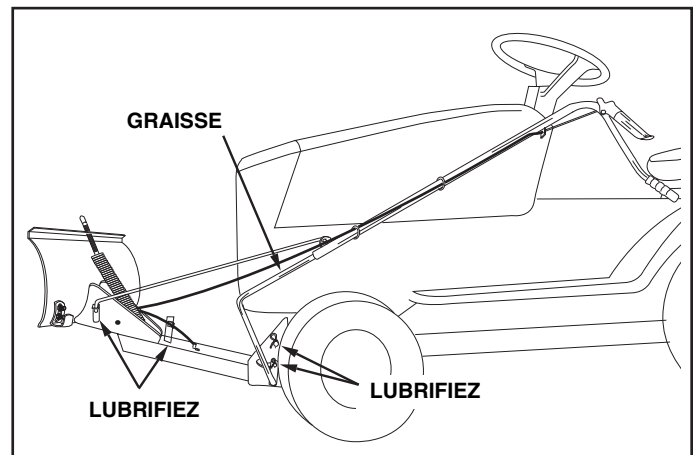

FIGURE 24

RÉPARATIONS ET RÉGLAGES

Pour régler la tension du ressort de la lame

- Vous pouvez changer la tension du ressort de réglage de la lame pour que la lame puisse basculer vers l'avant afin d'éviter les obstacles. Pour modifier la tension du ressort, réglez les écrous situés à l'extrémité supérieure du boulon du ressort. Tournez les écrous dans le sens inverse à celui des aiguilles d'une montre afin de réduire la tension et dans le sens des aiguilles d'une montre afin d'augmenter la tension. Référez-vous à l'illustration 15 de la page 10.

Pour régler les patins

- Les patins situés aux extrémités de la lame peuvent être relevés si vous devez déblayer des surfaces lisses ou abaissés afin de baisser la lame si vous devez déblayer des surfaces irrégulières ou accidentées. Assurez-vous que les deux patins ont été réglés de façon égale et que les écrous ont été resserrés fermement. Référez-vous à l'illustration 25.

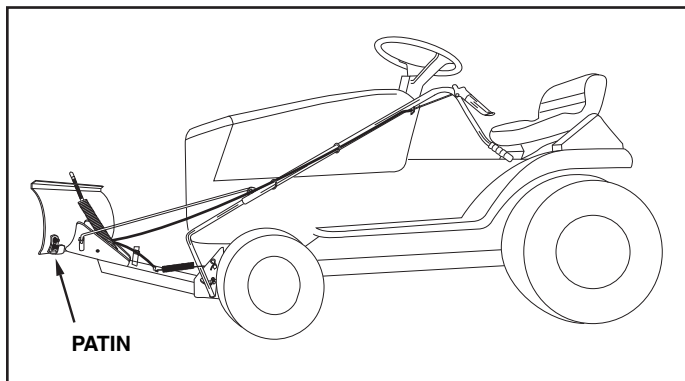

FIGURE 25

Pour régler le mécanisme de blocage de l'articulation de la lame

- Si la lame ne se débloque pas et ne peut tourner ni basculer, les leviers de verrouillage d'angle ne sortent pas des fentes de la plaque-pivot. Pour corriger le problème, réglez les contre-écrous hex. de 5/16 po. afin de pouvoir tirer sur l'extrémité du câble vers le support de câble soudé. Moins l'extrémité filetée du câble dépasse du support de câble soudé et plus les leviers de verrouillage d'angle pourront sortir et complètement se retirer des fentes de la plaque-pivot. Référez-vous à l'illustration 26.

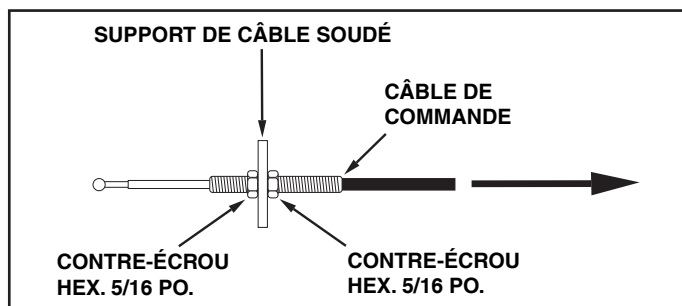

FIGURE 26

REMISAGE

Recommandations pour le remisage

- Lorsque vous n'utilisez pas la lame chasse-neige, retirez la terre et les traces de rouilles et effectuez les retouches nécessaires avec de la peinture.
- Effectuez les retouches nécessaires sur le métal nu avec de la peinture ou appliquez une fine couche de graisse ou avec un antirouille.
- Lubrifiez tous les points d'articulation et tous les points indiqués à l'illustration 24 de la page 30 dans le chapitre "Entretien".
- Remiser l'équipement dans un endroit sec à l'abri des intempéries

Pour retirer la lame chasse-neige du tracteur

- Abaissez la lame et placez-la à terre en la laissant en position centrale (droit en avant).
- Retirez les deux axes de chape qui retiennent les supports en équerre aux supports de suspension du plateau de coupe du tracteur (ou aux supports de châssis). Référez-vous à l'illustration 7 de la page 8.
- Retirez l'axe de chape qui retient le support de montage arrière de la lame à la barre d'attelage du tracteur et laissez tomber au sol l'arrière du cadre de la lame. Référez-vous à l'illustration 6 de la page 8.
- Retirez les supports de châssis (si vous les avez utilisés). Référez-vous à l'illustration 1 de la page 4.
- Faites une marche arrière avec le tracteur afin de le décrocher l'ensemble de la lame.

GUIDE DE DÉPANNAGE

PROBLÈME	CAUSE	MESURE CORRECTIVE
La lame est difficile à lever.	Le mécanisme d'élévation grippe.	Lubrifiez les points d'articulation comme indiqué à l'illustration 24 de la page 32.
La lame est difficile à tourner ou à faire basculer vers l'avant.	Le manche colle au bras d'élévation.	Lubrifiez le bras du manche d'élévation comme indiqué à la page 32.
La lame ne se débloque pas pour tourner.	Le mécanisme de verrouillage est déréglé et ne se dégage pas.	Reportez-vous au chapitre "Réparations et réglages" de la page 33.

REPAIR PARTS LIST FOR MODEL LBD48D 48" SNOW BLADE

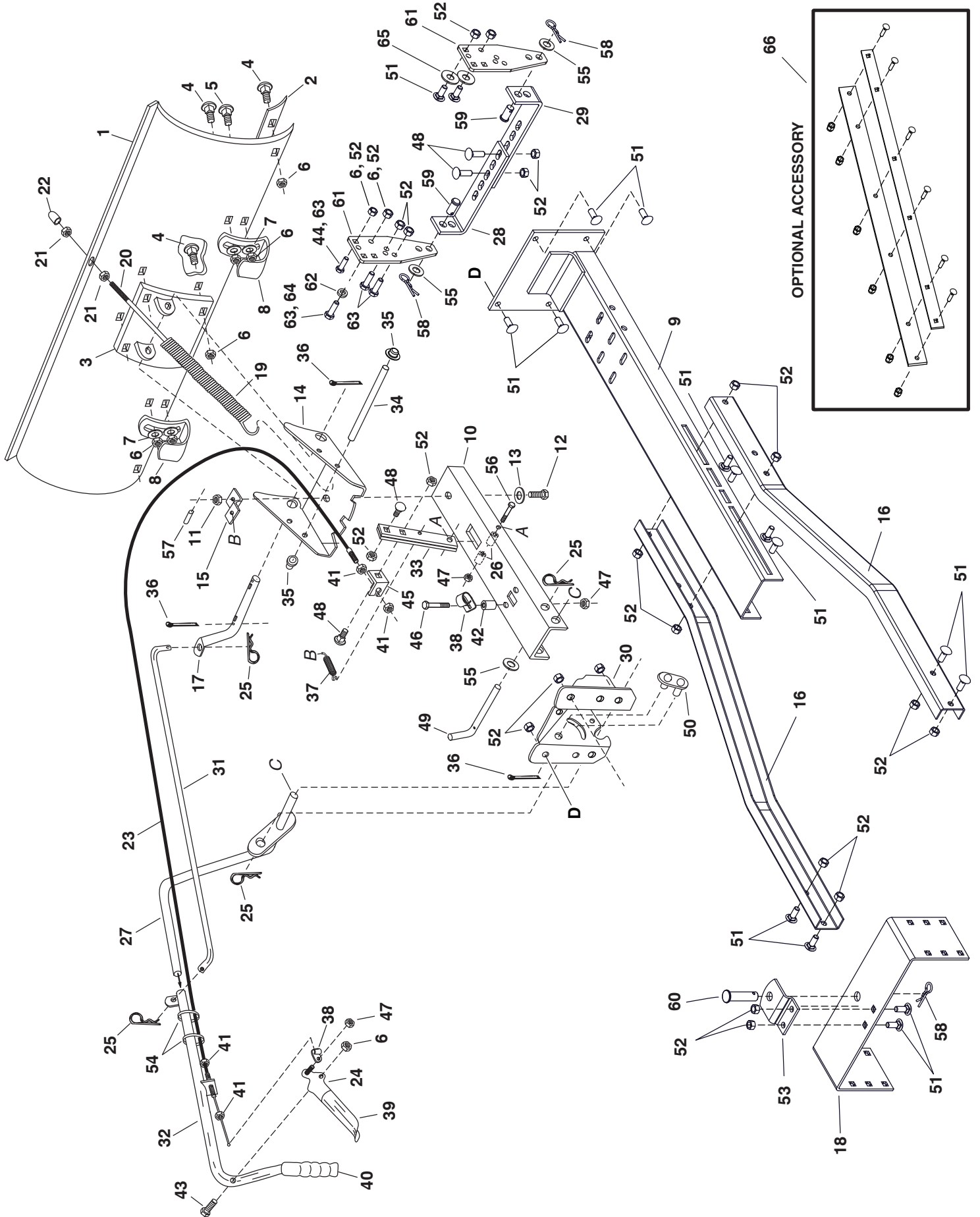

REPAIR PARTS LIST FOR MODEL LBD48D 48" SNOW BLADE

REF. NO.	PART NO.	QTY.	DESCRIPTION	REF. NO.	PART NO.	QTY.	DESCRIPTION
1	23955	1	Blade 48"	35	44917	2	Pin Nut, 3/8"
2	23956	1	Wear Plate 48"	36	43010	3	Cotter Pin 1/8" x 1-1/4"
3	62980	1	Reinforcement Plate Assembly	37	43348	1	Angle Lock Spring
4	43080	6	Bolt, Carriage 5/16-18 x 3/4"	38	746-0260	2	Cable End Fitting
5	44326	4	Bolt, Carriage 5/16-18 x 1"	39	731-0869	1	Grip, Plastic
6	47810	15	Nylon Lock Nut, 5/16-18	40	46471	1	Handle, Grip
7	43081	4	Washer, 5/16"	41	712-0256	2	Hex Jam Nut, 5/16-24
8	24690	2	Skid Shoe	42	23658	1	Spacer
9	64732	1	Thrust Channel	43	43085	1	Hex Bolt, 5/16-18 x 1-1/2"
10	24347	1	Push Channel	44	43063	4	Bolt, Hex 5/16-18 x 1"
11	43262	1	Hex Lock Nut, 1/2-13	45	05762	1	Cable Mount Bracket
12	23131	1	Bolt, Special Pivot	46	1509-90	1	Hex Bolt 1/4-20 x 1-1/4"
13	1540-118	1	Washer, Flat 1/2"	47	47189	3	Nylon Lock Nut, 1/4-20
14	23958	1	Plate, Pivot 7 Ga.	48	710-0305	4	Carriage Bolt, 3/8-16 x 1-1/4"
15	23130	1	Bracket, Spring Mt.	49	46065	1	Channel Pivot Pin
16	24659	2	Rear Support Channel	50	63034	1	Lift Link Assembly
17	46066	1	Shaft, Blade Pivot	51	43350	18	Carriage Bolt, 3/8-16 x 1"
18	25125	1	Rear Mounting Bracket	52	HA21362	22	Nylon Lock Nut, 3/8-16
19	9466R	1	Spring, Blade Adjust	53	HA23380	1	Rear Locating Bracket
20	44071	1	Hex Bolt, 3/8-16 x 3-1/2"	54	726-0178	2	Plastic Tie
21	43015	2	Hex Nut, 3/8-16	55	R19171616	3	Washer. 1/2" x 1" x .059" Thin
22	44074	1	Plastic Cap	56	46071	1	Hex Bolt, 1/4-20 x 3-1/4"
23	49808	1	Control Cable Assembly	57	43349	1	1/4" x 1" Spring Pin
24	62561	1	Release Grip Assembly	58	43343	3	Pin, 3/32" Hairpin (Large)
25	43055	4	Pin, Hairpin Small 3/32"	59	44062	2	Clevis Pin, 1/2" x 1" Lg.
26	46053	2	Spacer, .28 ID x 1"	60	HA3980	1	Clevis Pin, 5/8" x 1-3/4" Lg.
27	63033	1	Lift Handle Rod Assembly	61	25124	2	Frame Bracket
28	25121	1	Short Hanger Bracket	62	43003	2	Lock Washer, 3/8"
29	25122	1	Long Hanger Bracket	63	43001	4	Hex Bolt, 3/8-16 x 1"
30	24023	1	Pivot Support Bracket	64	47630	2	Hex Bolt, 5/16-18 x 3/4" Self Thd
31	48167	1	Rod, Blade Pivot	65	R19172410	4	Washer, 1/2" x 1-1/2" x .134"
32	65519	1	Lift Handle Tube Assembly	66	66754	1	Rubber Blade Kit (not included)
33	23151	2	Angle Lock Bar		42363	1	Owners Manual
34	23856	1	Spring Mount Rod				

SpeedEPart *the fastest way to purchase parts* www.speedepart.com

REPAIR PARTS

Agri-Fab, Inc.
809 South Hamilton
Sullivan, IL 61951
217-728-8388
www.agri-fab.com