



OWNERS MANUAL
NOTICE D'UTILISATION
MANUAL DEL USUARIO

Model No.
Modèle No.
Modelo No.
45-05221

CAUTION:
Read Rules for
Safe Operation
and Instructions
Carefully

ATTENTION:
Lire et suivre attentivement
les instructions et
consignes de sécurité de
cette notice.

PRECAUCION:
Lea cuidadosamente
los Procedimientos e
Instrucciones para la
Operación Segura de la
Máquina.

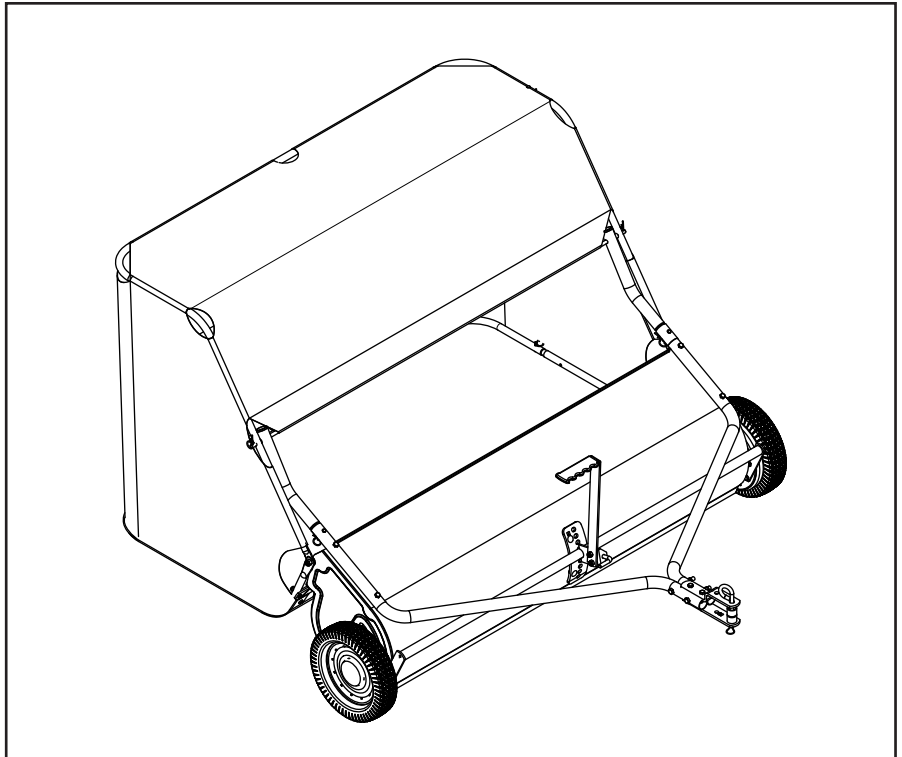

52" HEAVY DUTY LAWSWEEPER
BALAYEUSE DE 132 cm
BARREDORA DE CÉSPED DE 132 cm

Want more information or assembly tips?



**Video
Instruction
Guide**

[youtube.com/c/agrifab](https://www.youtube.com/c/agrifab)

- Safety
- Assembly
- Operation
- Maintenance
- Parts
- Sécurité
- Assemblage
- Fonctionnement
- Maintenance
- Pièces de Rechange
- Seguridad
- Montaje
- Operación
- Mantenimiento
- Piezas de Repuesto

SpeedEPart *the fastest way to purchase parts* www.speedepart.com

TABLE OF CONTENTS

| | |
|-------------------------------|----|
| SAFETY RULES..... | 3 |
| CARTON CONTENTS..... | 5 |
| FULL SIZE HARDWARE CHART..... | 6 |
| ASSEMBLY INSTRUCTIONS..... | 8 |
| OPERATION..... | 13 |
| MAINTENANCE..... | 14 |
| STORAGE..... | 14 |
| SERVICE AND ADJUSTMENTS..... | 15 |
| TROUBLESHOOTING..... | 15 |
| REPAIR PARTS EXPLOSION..... | 22 |
| REPAIR PARTS LIST..... | 23 |

FRANÇAIS

TABLE DES MATIÈRES

| | |
|---------------------------------------|----|
| RÈGLES DE SÉCURITÉ..... | 4 |
| CONTENU DU CARTON..... | 5 |
| LISTE DES PIÈCES GRANDEUR NATURE..... | 6 |
| INSTRUCTIONS DE MONTAGE..... | 16 |
| FONCTIONNEMENT..... | 17 |
| ENTRETIEN..... | 17 |
| ENTREPOSAGE..... | 18 |
| ENTRETIEN ET RÉGLAGES..... | 18 |
| DÉPANNAGE..... | 18 |
| PIÈCES DE RECHANGE – VUE ÉCLATÉE..... | 22 |
| LISTE DES PIÈCES DE RECHANGE..... | 23 |

ESPAÑOL

TABLA DE CONTENIDO

| | |
|--|----|
| NORMAS DE SEGURIDAD..... | 4 |
| CONTENIDO DE LA CAJA..... | 5 |
| DIAGRAMA DE TORNILLERÍA A ESCALA REAL..... | 6 |
| INSTRUCCIONES DE ENSAMBLADO..... | 19 |
| OPERACIÓN..... | 20 |
| MANTENIMIENTO..... | 20 |
| ALMACENAMIENTO..... | 21 |
| SERVICIO Y AJUSTES..... | 21 |
| RESOLUCIÓN DE PROBLEMAS..... | 21 |
| DIAGRAMA DE DESPIECE..... | 22 |
| LISTA DE PIEZAS DE REPUESTO..... | 23 |

SAFETY

Any power equipment can cause injury if operated improperly or if the user does not understand how to operate the equipment. Exercise caution at all times when using power equipment.

1. Read the vehicle and sweeper owners manuals and know how to operate your vehicle and sweeper before using this sweeper attachment. Always instruct other users before they operate the sweeper.
2. Do not permit children to operate sweeper.
3. Do not permit anyone to ride on sweeper.
4. Never attach the hopper rope to any part of your body or clothing! Never hold onto the rope while towing the sweeper! Attach the rope to the towing vehicle to keep it away from wheels and rotating parts.
5. Operate the sweeper at reduced speed on rough terrain, near ditches and on hillsides to prevent loss of control.
6. Vehicle braking and stability may be affected with the attachment of this sweeper. Do not fill sweeper to maximum capacity without checking the capability of the towing vehicle to safely pull and stop with the sweeper attached. **Stay off of steep slopes.**
7. Stop and inspect vehicle and sweeper for damage after striking an object. Repair any damage before continuing operation.
8. Keep sweeper away from fire. Excessive heat can damage the brushes and hopper bag and could cause the bag and its contents to burn.
9. Before storing the sweeper, always empty the hopper bag to avoid spontaneous combustion.
10. Follow maintenance and lubrication instructions as outlined in the maintenance section of this manual.



Look for this symbol to point out important safety precautions. It means — **Attention!!**
Become alert!! Your safety is involved.

SÉCURITÉ

Tout appareil mécanique utilisé incorrectement peut être la cause de blessures. L'utilisateur doit bien en maîtriser le fonctionnement. Observez en tout temps la plus grande prudence lorsque vous utilisez un appareil mécanique.

1. Lisez les manuels du propriétaire du véhicule et de la balayeuse et apprenez à faire fonctionner votre véhicule et la balayeuse avant d'utiliser les outils de la balayeuse. Partagez toujours vos connaissances avec les autres utilisateurs avant qu'ils ne se servent de la balayeuse.
2. N'autorisez jamais des enfants à faire fonctionner la balayeuse.
3. Ne permettez à quiconque de se déplacer sur la balayeuse.
4. N'attachez jamais le cordage de la trémie à votre corps ou à vos vêtements ! Ne maintenez jamais le cordage en tractant la balayeuse ! Fixez le cordage au véhicule tracteur afin de l'éloigner des roues et des pièces en mouvement.
5. Faites fonctionner la balayeuse à petite vitesse sur les terrains cahoteux, à proximité de tranchées et sur des pentes afin d'éviter tout de perte de contrôle.
6. Le freinage et la stabilité du véhicule peuvent être compromis avec l'outil de cette balayeuse. Ne remplissez pas la balayeuse à sa capacité maximum sans vérifier la capacité du véhicule de traction à tirer et à s'arrêter en toute sécurité avec la balayeuse attachée. Éloignez-vous des pentes raides.
7. Arrêtez et inspectez le véhicule et la balayeuse à la recherche de détériorations après avoir heurté un objet. Réparez toutes les avaries avant de poursuivre le fonctionnement.
8. Éloignez la balayeuse de toute source d'inflammation. Une chaleur excessive peut endommager les brosses ainsi que le sac de récupération des débris et peut provoquer l'incendie du sac et de son contenu.
9. Avant d'entreposer la balayeuse, videz toujours le sac de récupération des débris afin d'éviter une combustion spontanée.
10. Appliquez les instructions de graissage et de maintenance conformément à la section Maintenance de ce manuel.



Ce symbole attire l'attention sur des mesures de sécurité importantes. Il signifie: «Attention, demeurez vigilant, votre sécurité en dépend.»

NORMAS DE SEGURIDAD

Recuerde, cualquier equipo motorizado puede causar lesiones si se usa en forma inapropiada o si el usuario no entiende como operarlo. Sea precavido siempre que use equipo motorizado.

1. Lea los manuales del usuario de la barredora y del vehículo de arrastre y conozca su operación antes de usar este accesorio de barredora. Siempre instruya a otros usuarios sobre su operación, antes de que operen su barredora.
2. No permita que los niños operen la barredora.
3. No permita que nadie se monte en la barredora.
4. ¡Nunca se amarre la cuerda de la tolva al cuerpo o a la ropa! ¡Nunca se sostenga de la cuerda mientras remolca la barredora! Amarre la cuerda al vehículo de arrastre para mantener la barredora alejada de ruedas y partes rotatorias.
5. En terreno quebrado, cerca de zanjas o en colinas, opere la barredora a baja velocidad para prevenir la pérdida de control.
6. La estabilidad y frenado del vehículo de arrastre pueden afectarse con el enganche de esta barredora. No llene la barredora a su máxima cabida sin antes verificar la capacidad del vehículo de arrastre para remolcar y detenerse en forma segura con la barredora enganchada. No opere en cuestas empinadas.
7. Deténgase e inspeccione el vehículo de arrastre y la barredora después de haber golpeado algún objeto. Repare cualquier daño que haya causado antes de continuar la operación.
8. Mantenga la barredora alejada del fuego. El calor excesivo puede dañar los cepillos y la bolsa de la tolva y causar el incendio de la bolsa y su contenido.
9. Antes de guardar la barredora, siempre vacíe la bolsa de la tolva para evitar la combustión espontánea de su contenido.
10. Siga las instrucciones de lubricación y mantenimiento como se señalan en la sección de mantenimiento de este manual.



Este símbolo indica precauciones importantes de seguridad. Significa - ¡ATENCIÓN! Su seguridad está en riesgo

CARTON CONTENTS

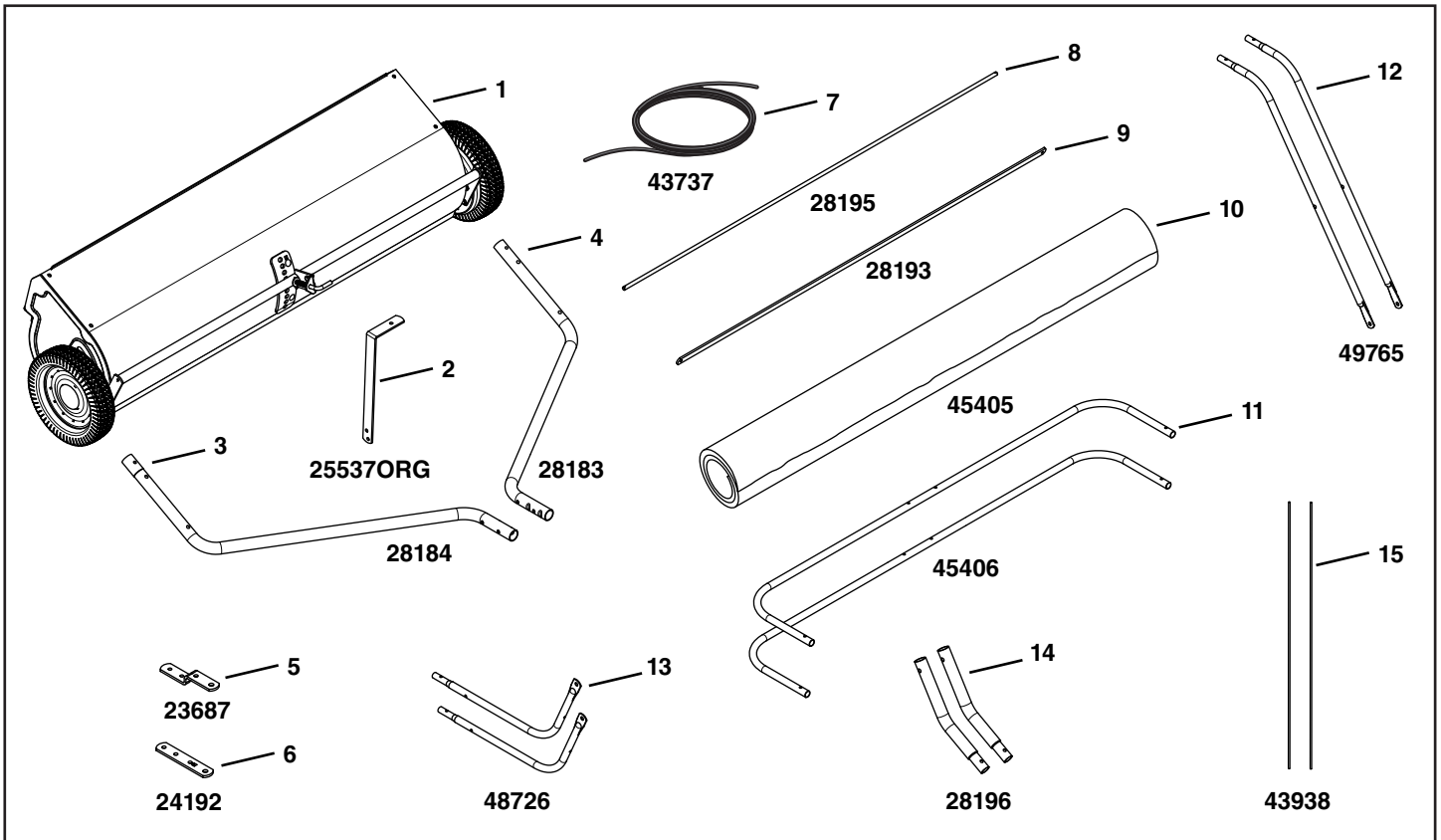

ENGLISH

CARTON CONTENTS

1. Sweeper Housing Assembly
2. Height Adjustment Handle
3. Hitch Tube, L.H.
4. Hitch Tube, R.H.
5. Hitch Bracket
6. Hitch Bracket (Straight)
7. Rope
8. Hopper Bag Pivot Rod
9. Bag Frame Strap
10. Hopper Bag
11. Rear Hopper Tube (2)
12. Upper Hopper Tube (2)
13. Lower Hopper Tube (2)
14. Bag Arm Tube (2)
15. Hopper Support Rod (2)

FRANÇAIS

CONTENU DU CARTON

1. Bâti de la balayeuse
2. Manche de réglage de la hauteur
3. Tube d'attelage, côté gauche
4. Tube d'attelage, côté droit.
5. Support de l'attelage
6. Support de l'attelage, droit
7. Cordage
8. Tige pivot du sac de recueil
9. Bride du cadre du sac
10. Sac de récupération des débris
11. Tube arrière de la trémie (2)
12. Tube latéral supérieur (2)
13. Tube latéral inférieur (2)
14. Tube du bras du sac (2)
15. Tiges de support de la trémie (2)

ESPAÑOL

CONTENIDO DE LA CAJA

1. Conjunto de Carcaza de la Barredora
2. Manija de Ajuste de Altura
3. Tubo del Eganche (Lado Izquierdo)
4. Tubo del Eganche (Lado Derecho)
5. Ménsula de Eganche
6. Ménsula de Eganche (Recta)
7. Cuerda
8. Vara pivote de la bolsa de la tolva
9. Varilla del Marco de la Bolsa
10. Bolsa de la Tolva
11. Tubo de la Parte Posterior de la Tolva (2)
12. Tubo Lateral de la Parte Superior (2)
13. Tubo Lateral de la Parte Inferior (2)
14. Brazo del Tubo de la Bolsa (2)
15. Barra de Soporte de la Tolva (2)

HARDWARE PACKAGE CONTENTS

LISTE DES PIÈCES GRANDEUR NATURE DIAGRAMA DE TORNILLERÍA A ESCALA REAL

SHOWN FULL SIZE

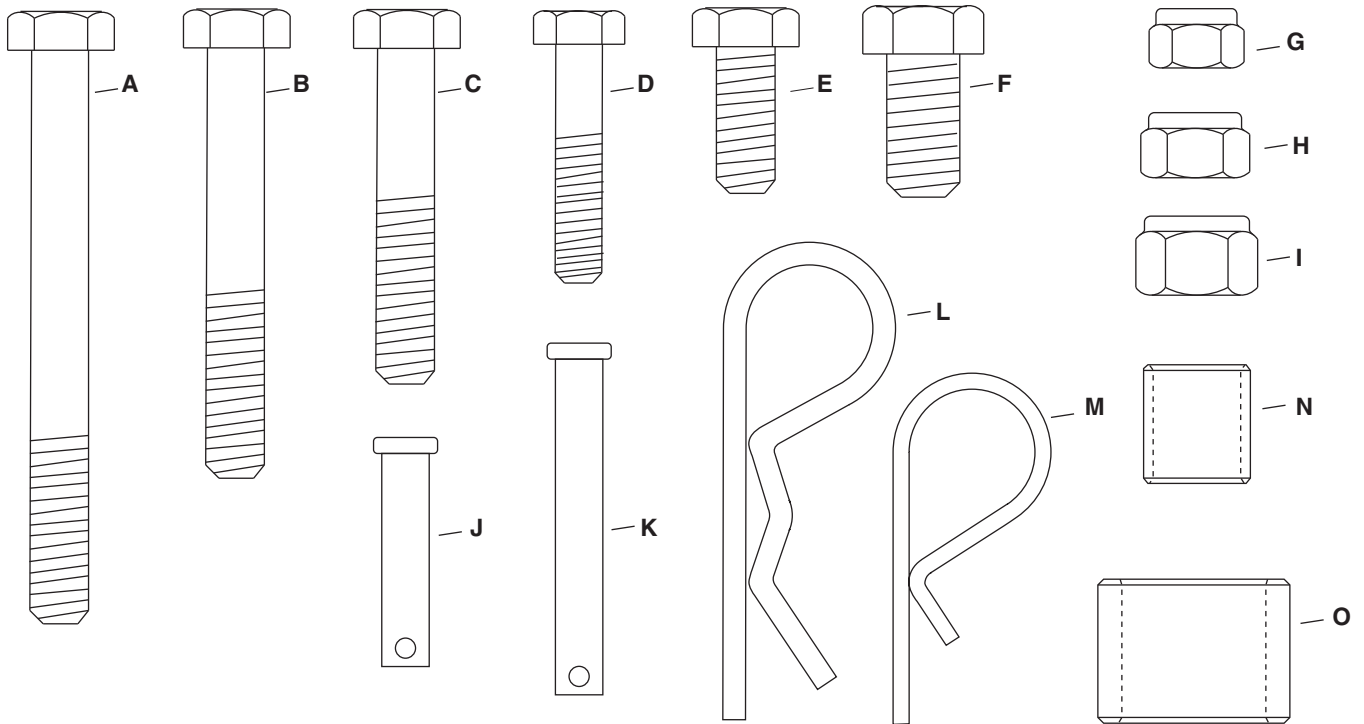

NOT SHOWN FULL SIZE

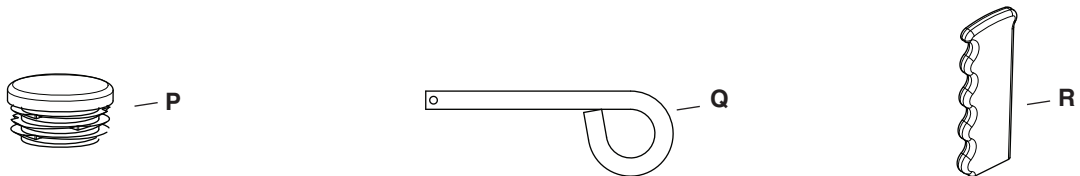

ENGLISH

| REF | PART NO. | QTY | DESCRIPTION | REF | PART NO. | QTY | DESCRIPTION |
|-----|----------|-----|----------------------------|-----|----------|-----|-------------------------------|
| A | 46782 | 2 | Hex Bolt, 5/16-18 x 3" | J | 48365 | 4 | Clevis Pin, 1/4" x 1-1/8" |
| B | 43224 | 2 | Hex Bolt, 5/16-18 x 2-1/4" | K | 46867 | 2 | Clevis Pin, 1/4" x 1-3/4" Lg. |
| C | 43084 | 4 | Hex Bolt, 5/16-18 x 1-3/4" | L | 43343 | 1 | Hairpin Cotter, Large |
| D | 1509-90 | 2 | Bolt, Hex 1/4-20 x 1-1/4" | M | 43055 | 8 | Hairpin Cotter, Small |
| E | 43182 | 2 | Bolt, Hex 5/16-18 x 3/4" | N | 23658 | 2 | Spacer, 5/8" Long |
| F | 43407 | 2 | Hex Bolt, 3/8-16 x 3/4" | O | 23368 | 2 | Tube, Hitch Spacer |
| G | 47189 | 2 | Nylock Nut, 1/4-20 | P | 47674 | 2 | Plug |
| H | 47810 | 10 | Nut, Nylock 5/16-18 | Q | 23353 | 1 | Pin, Hitch |
| I | HA21362 | 2 | Nut, Nylock 3/8-16 | R | 43943 | 1 | Grip |

FRANÇAIS

| RÉF. | PIÈCE NO. | QTÉ | DESCRIPTION | RÉF. | PIÈCE NO. | QTÉ | DESCRIPTION |
|------|-----------|-----|-------------------------------|------|-----------|-----|-------------------------|
| A | 46782 | 2 | Vis 6 pans 5/16-18 x 3 po | J | 48365 | 4 | Broche, 1/4 x 1,125 po |
| B | 43224 | 2 | Vis 6 pans 5/16-18 x 2-1/4 po | K | 46867 | 2 | Broche, 1/4 x 1,75 po |
| C | 43084 | 4 | Vis 6 pans 5/16-18 x 1-3/4 po | L | 43343 | 1 | Goupille fendue, grande |
| D | 1509-90 | 2 | Vis 6 pans 1/4-20 x 1-1/4 po | M | 43055 | 8 | Goupille fendue, petite |
| E | 43182 | 2 | Vis 6 pans 5/16-18 x 3/4 po | N | 23658 | 2 | Entretoise, L = 5/8 po |
| F | 43407 | 2 | Vis 6 pans 3/8-16 x 3/4 po | O | 23368 | 2 | Entretoise |
| G | 47189 | 2 | Écrou autofreiné, 1/4-20 | P | 47674 | 2 | Bonde |
| H | 47810 | 10 | Écrou autofreiné, 5/16-18 | Q | 23353 | 1 | Broche d'attelage |
| I | HA21362 | 2 | Écrou autofreiné, 3/8-16 | R | 43943 | 1 | Couvre-poignée |

ESPAÑOL

| REF | NÚM. DE PARTE | CANT. | DESCRIPCIÓN | REF | NÚM. DE PARTE | CANT. | DESCRIPCIÓN |
|-----|---------------|-------|--|-----|---------------|-------|----------------------------------|
| A | 46782 | 2 | Perno hexagonal, 5/16-18 x 3 pulg. | J | 48365 | 4 | Pasador, 1/4 pulg. x 1-1/8 pulg. |
| B | 43224 | 2 | Perno hexagonal, 5/16-18 x 2-1/4 pulg. | K | 46867 | 2 | Pasador, 1/4 pulg. x 1-3/4 pulg. |
| C | 43084 | 4 | Perno hexagonal, 5/16-18 x 1-3/4 pulg. | L | 43343 | 1 | Pasador de horquilla, grande |
| D | 1509-90 | 2 | Perno hexagonal, 1/4-20 x 1-1/4 pulg. | M | 43055 | 8 | Pasador de horquilla, pequeño |
| E | 43182 | 2 | Perno hexagonal 5/16-18 x 3/4 pulg. | N | 23658 | 2 | Espaciador, 5/8 pulg. grande |
| F | 43407 | 2 | Perno hexagonal, 3/8-16 x 3/4 pulg. | O | 23368 | 2 | Tubo, espaciador del enganche |
| G | 47189 | 2 | Tuerca de cierre de nylon, 1/4-20 | P | 47674 | 2 | Tapón |
| H | 47810 | 10 | Tuerca de cierre de nylon, 5/16-18 | Q | 23353 | 1 | Pasador, enganche |
| I | HA21362 | 2 | Tuerca de cierre de nylon 3/8-16 | R | 43943 | 1 | Manubrio |

ASSEMBLY

TOOLS REQUIRED FOR ASSEMBLY

- (2) 7/16" Open End or Box End Wrenches
- (2) 1/2" Open End or Box End Wrenches
- (2) 9/16" Open End or Box End Wrenches

Note: Right hand (R.H.) and left hand (L.H.) are determined from the operators position while seated on the tractor.

1. Assemble the grip onto the height adjustment handle.
2. Assemble the height adjustment handle to the sweeper using two 5/16" x 3/4" bolts and 5/16" nylock nuts.

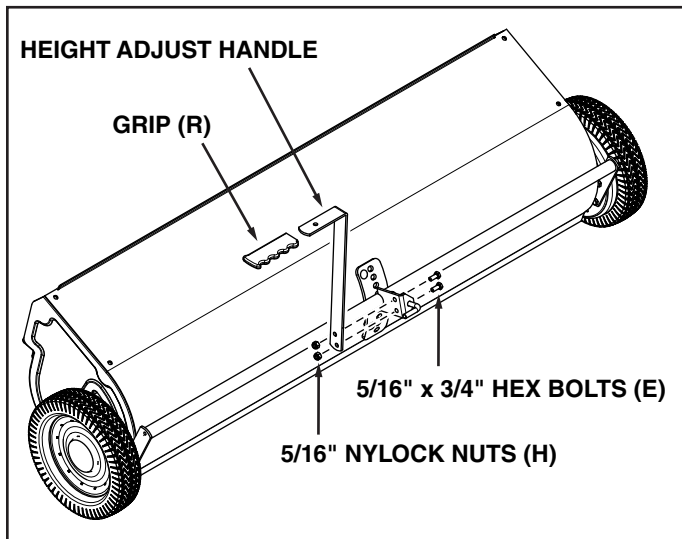

FIGURE 1

3. Assemble the R.H. and L.H. hitch tubes to the sweeper housing using four 5/16" x 1-3/4" hex bolts and 5/16" nylock nuts. **Do not tighten yet.**

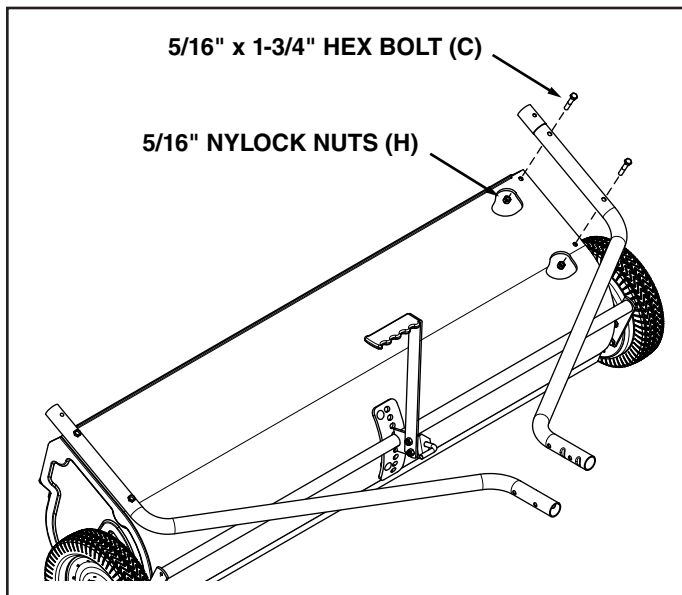

FIGURE 2

4. Install two 5/16" x 3" hex bolts and 5/16" nylock nuts in the ends of the hitch tubes. **Do not tighten yet.**

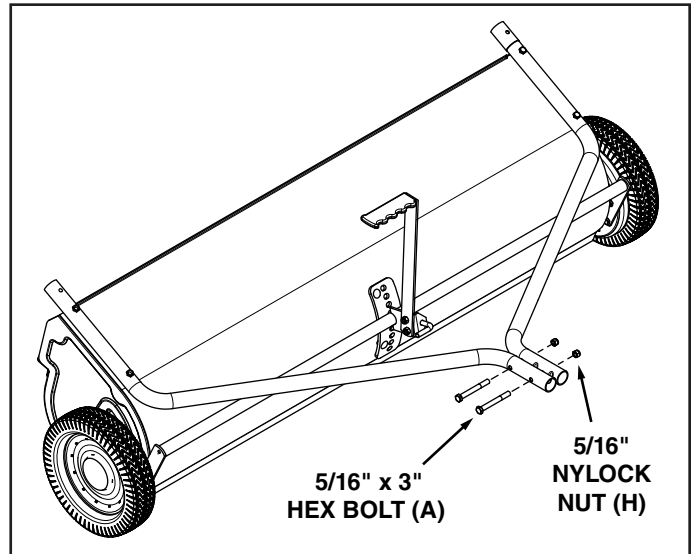

FIGURE 3

5. Measure the height of your tractor's drawbar. The height will determine the arrangement of the sweeper hitch brackets.
6. Assemble the hitch brackets to the hitch tubes using two 5/16" x 2-1/4" hex bolts and 5/16" nylock nuts. If your tractor drawbar has 10" or more ground clearance, place the bent hitch bracket on top. If it has less than 10" clearance, place the straight hitch bracket on top. **Do not tighten yet.**
7. **Tighten** all loose bolts and nuts as follows: Tighten the bolts and nuts assembled in figure 2. Tighten the bolts and nuts assembled in figure 3. Tighten the bolts and nuts assembled in figure 4.
8. Assemble the hitch pin, two 3/4" spacers and the large hairpin cotter to the hitch brackets.

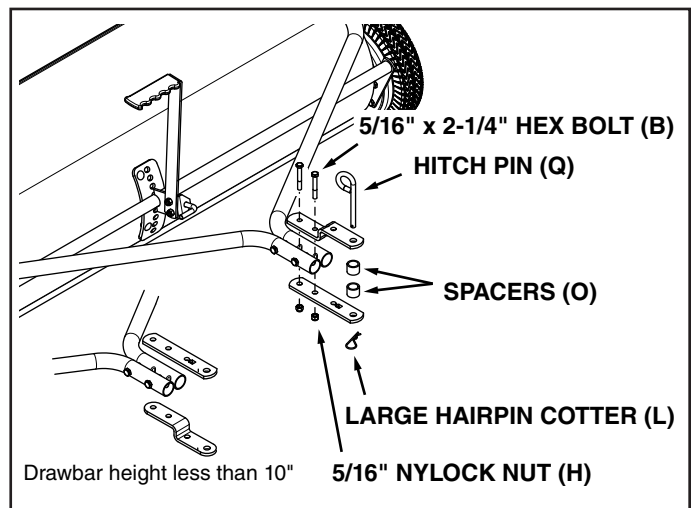

FIGURE 4

- Fit the ends of the two upper hopper tubes into the ends of a rear hopper tube. Align the holes in the ends of the tubes and secure them in place using two 1/4" x 1-1/8" clevis pins and small hairpin cotters.

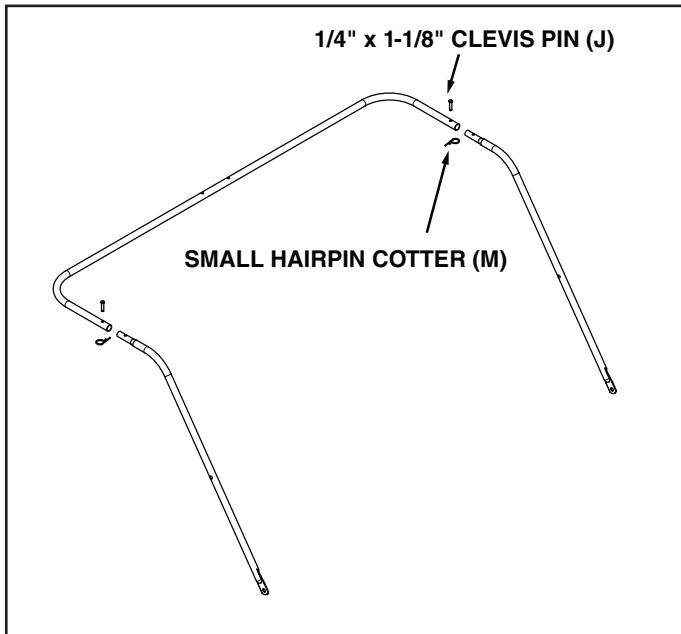

FIGURE 5

- Unfold the hopper bag and lay the bag out with the wind screen on top.
- Place the assembled lower hopper tubes into the bottom of the hopper bag and then slide the tubes to the back of the bag.

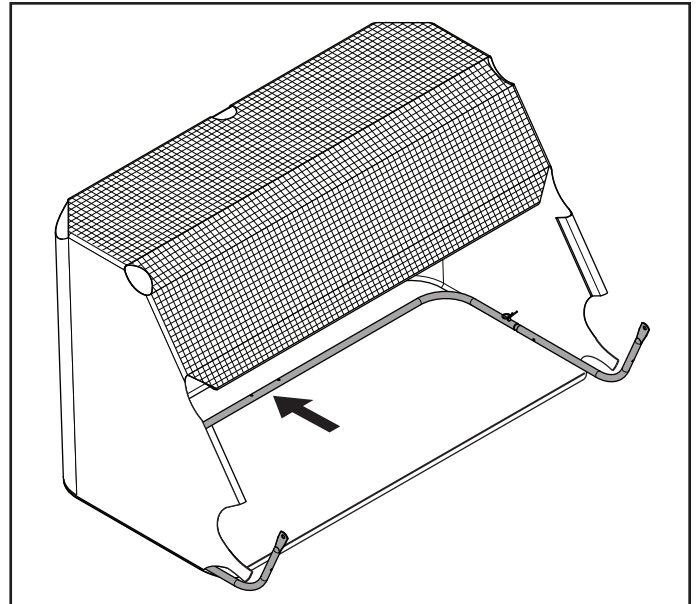

FIGURE 7

- Fit the ends of the two lower hopper tubes into the ends of a rear hopper tube. Align the holes in the ends of the tubes and secure them in place using two 1/4" x 1-1/8" clevis pins and small hairpin cotters.

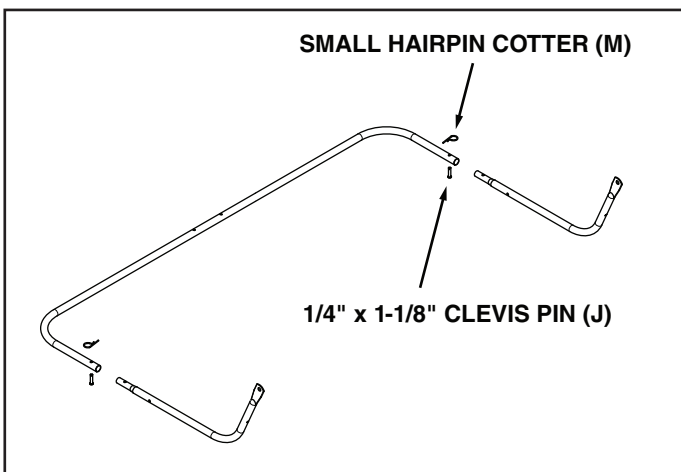

FIGURE 6

- Insert the ends of the assembled upper hopper tubes down through the stitched sleeves in the sides of the hopper bag.

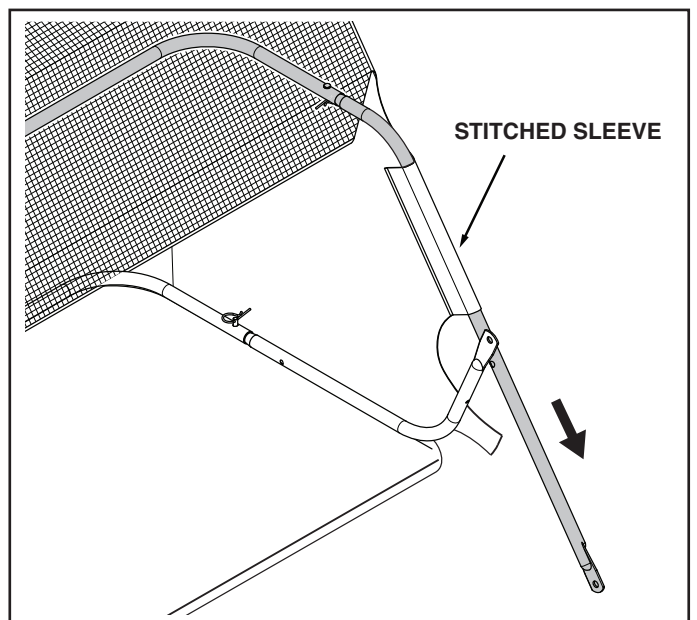

FIGURE 8

14. Slide the upper hopper tubes back underneath the mesh wind screen and attach the ends of the upper hopper tubes to the **outside** of the lower hopper tubes using two 3/8" x 3/4" hex bolts and 3/8" nylock nuts, inserting the bolt from the inside of the bag. Tighten and then loosen 1/4 to 1/2 turn.

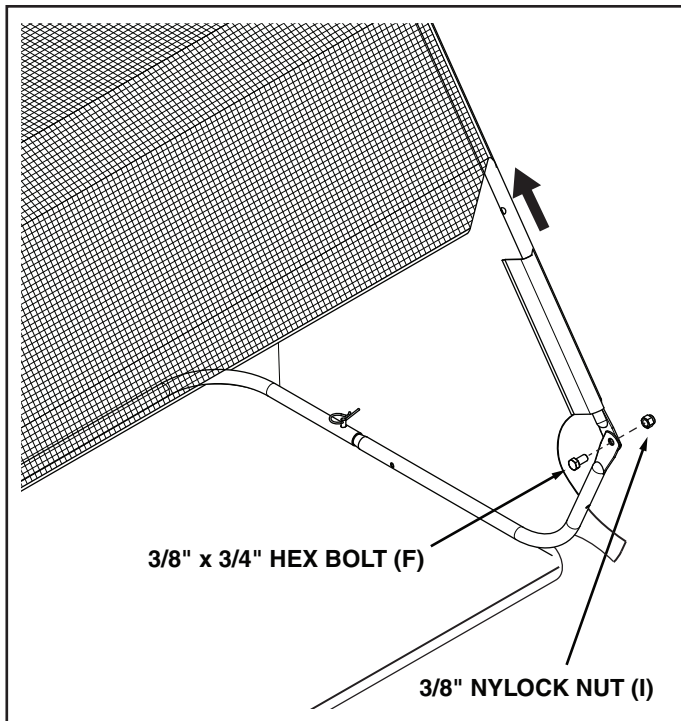

FIGURE 9

15. Insert the ends of the hopper support rods into the holes in the upper and lower rear hopper tubes by flexing the rods just enough to fit into the holes.

IMPORTANT: Do not over-flex the rods. Over-flexing will cause the steel rods to loose supporting tension.

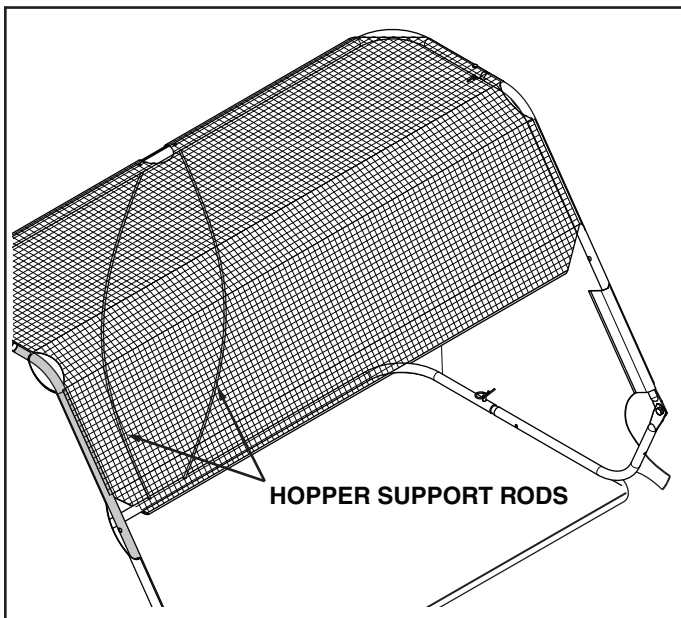

FIGURE 10

16. Install the plugs into the ends of the bag arm tubes.

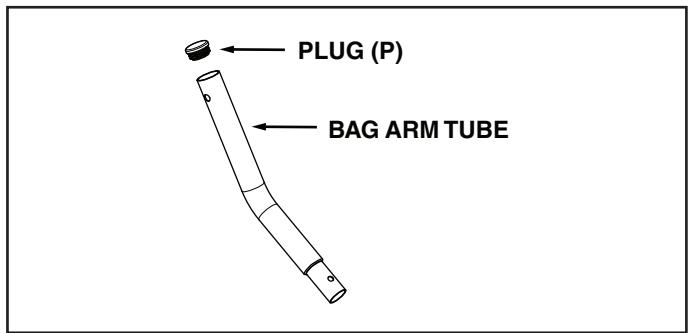

FIGURE 11

17. Insert the end of the hopper bag pivot rod through an upper hopper tube and then install a 5/8" long spacer and a bag arm tube onto the end of the rod.

18. Slide the rod through the stitched sleeve at the front of the mesh wind screen and then install another 5/8" long spacer and bag arm tube onto the rod.

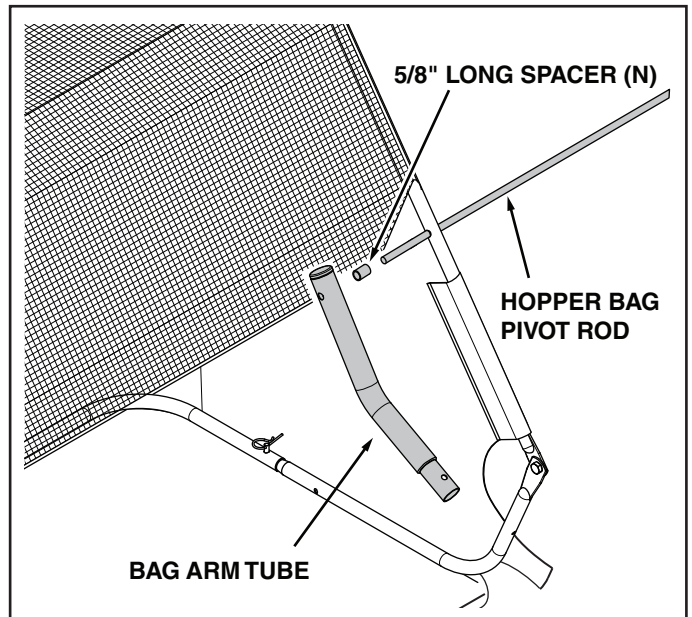

FIGURE 12

19. Push the hopper bag pivot rod through the upper hopper tube on the other side of the sweeper, then install a small hairpin cotter in each end of the rod.

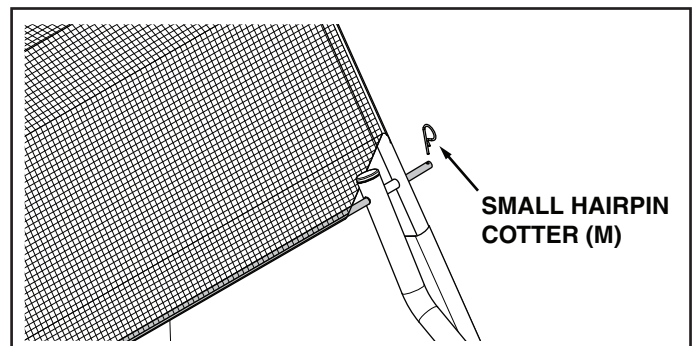

FIGURE 13

20. Insert the bag frame strap through the stitched sleeve at the front edge of the bag bottom.

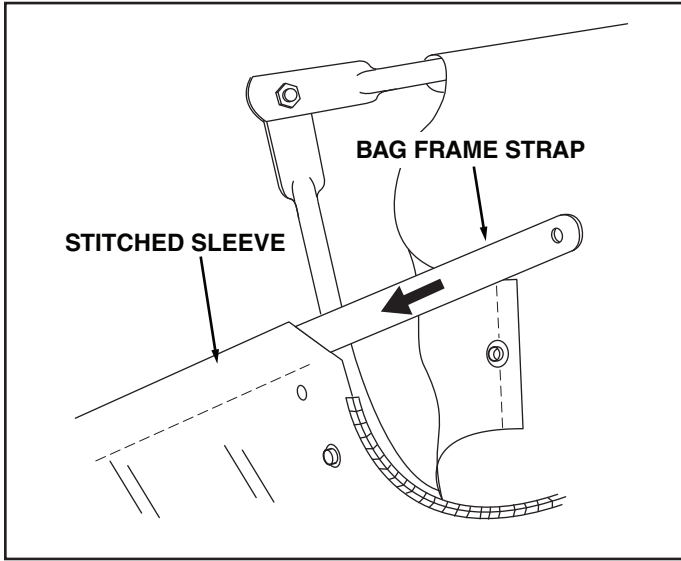

FIGURE 14

21. Attach the bag frame strap to the lower hopper tubes using two 1/4" x 1-1/4" hex bolts and 1/4" nylock nuts.

22. Fold the bag flaps around the lower hopper tubes and attach to the snaps on the bag bottom.

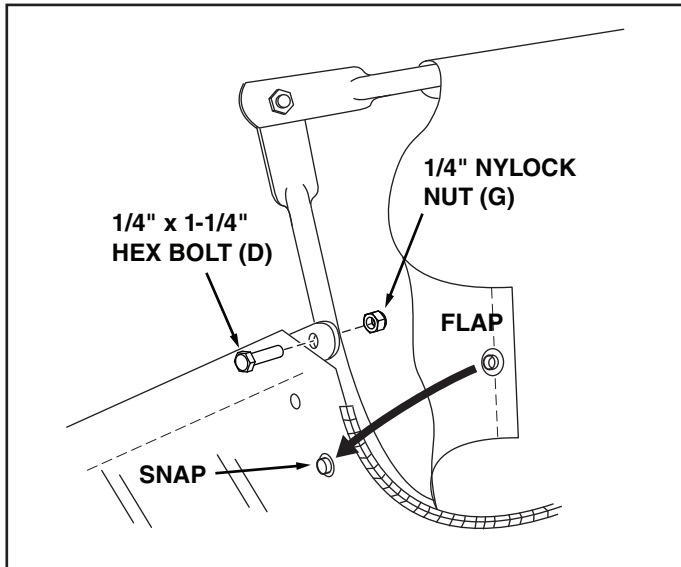

FIGURE 15

23. Tie the rope to the center of the upper rear hopper tube.

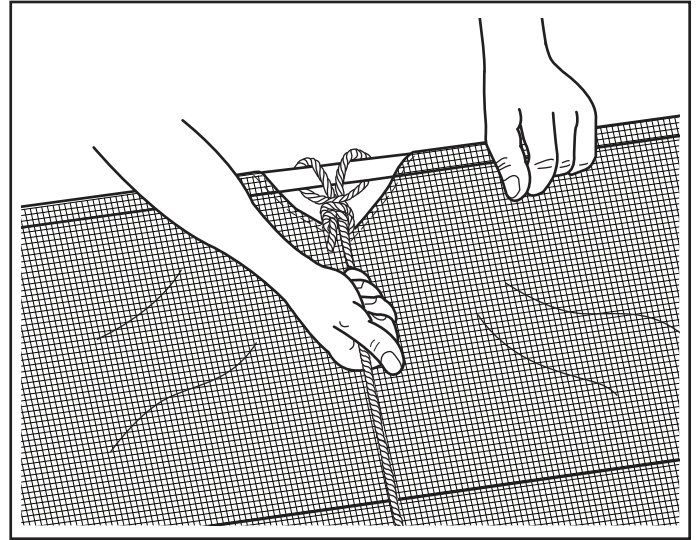

FIGURE 16

24. Attach the bag assembly to the sweeper housing, sliding the ends of the bag arm tubes into the ends of the sweeper's hitch tubes. Secure the tubes with two 1/4" x 1-3/4" clevis pins and small hair cotter pins.

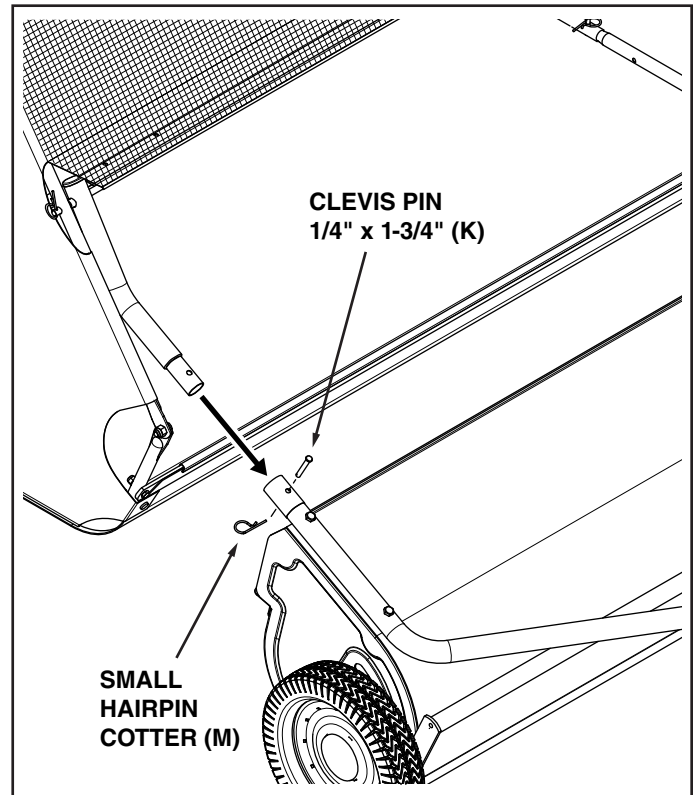

FIGURE 17

ATTACHING SWEEPER HITCH TO TRACTOR

1. Place the tractor and sweeper on a flat level surface.
2. Set the sweeper height adjustment handle to about the middle of its adjustment range.
3. Attach the sweeper to the tractor hitch, arranging the 3/4" spacers into one of the six possible combinations shown in GROUP A and GROUP B diagrams below.

IMPORTANT: To obtain the best performance from your sweeper, arrange the spacers so that the sweeper bag is approximately level with the ground and approximately 5" to 7" off the ground as shown in figure 18.

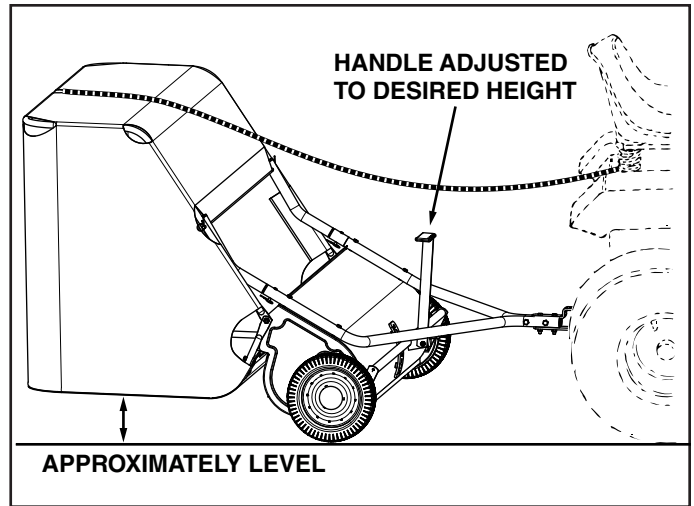
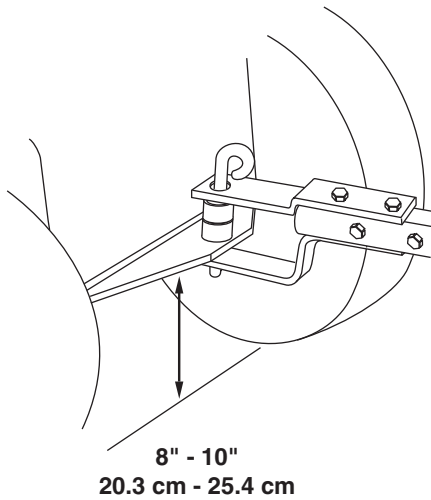
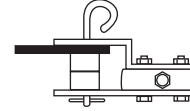
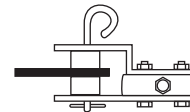
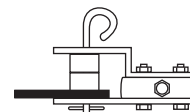
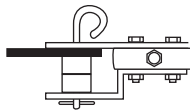
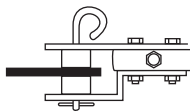
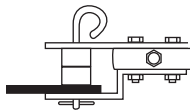
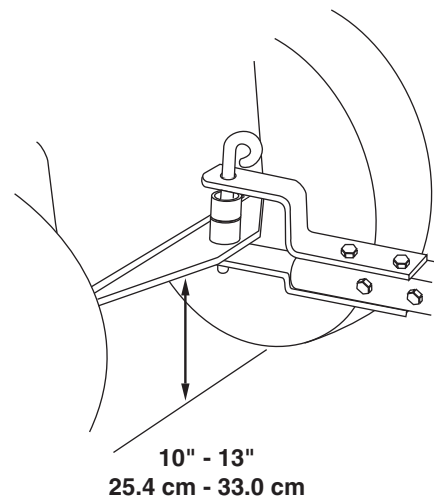

FIGURE 18

GROUP "A" - For vehicles with hitches having 8" to 10" ground clearance.



GROUP "B" - For vehicles with hitches having 10" to 13" ground clearance.



OPERATION

KNOW YOUR SWEEPER

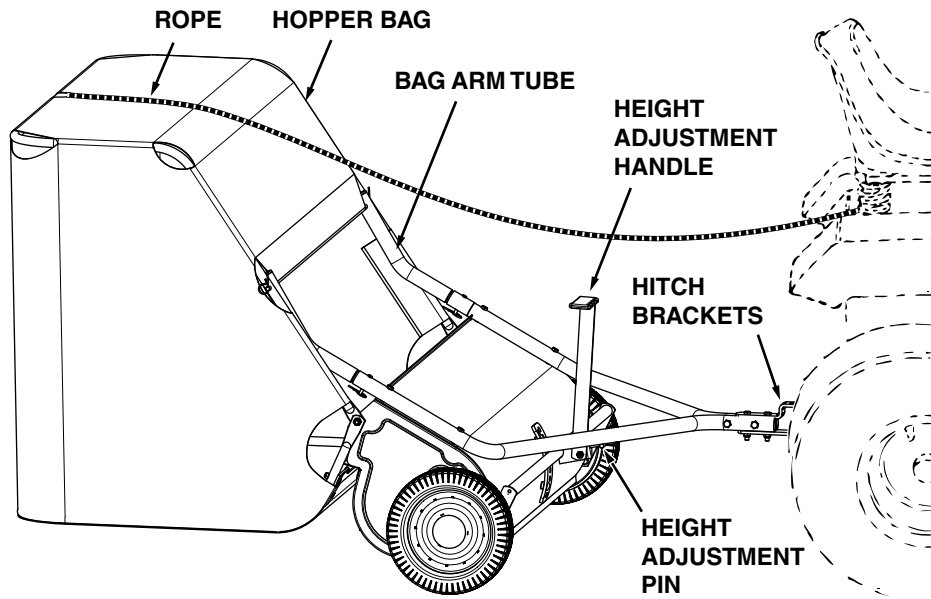

- | | |
|---------------------------------|---|
| Hopper Bag | Collects grass clippings, leaves and debris. |
| Rope | Permits dumping of hopper bag from the drivers seat. |
| Bag Arm Tubes | Connects the hopper bag to the sweeper housing. |
| Height Adjustment Handle | Adjusts the operating height of the sweeper. |
| Height Adjustment Pin | Locks the height adjustment handle in desired position. |
| Hitch Brackets | Connect the sweeper to the towing vehicle. Adjustable for various height tractor hitches. |

BRUSH HEIGHT ADJUSTMENT

To adjust your sweeper brushes to the best operating height, pull back on the height adjustment pin and use the height adjustment lever to raise or lower the brush. Best adjustment is when the brush setting is 1/2" down into the grass. Always mow the grass to an even height before sweeping.

SWEEPING SPEED

Try a starting speed of approximately 3 m.p.h. (third gear on most tractors). Depending on the conditions, it may be necessary to adjust the sweeping speed in order to achieve best results.

IMPORTANT: Do not exceed 6 mph. Excessive speed may damage wheels and gears.

DUMPING OF SWEEPER

Your sweeper can be dumped easily without getting off of the rider or tractor. Simply pull the rope forward to dump the hopper. Always empty hopper after each use.



CAUTION: Never attach the hopper rope to any part of your body or clothing! **Never hold onto** the rope while towing the sweeper! **Attach the rope** to the towing vehicle to keep it away from wheels and rotating parts.



CAUTION: Keep sweeper away from fire. Excessive heat can damage the brushes and hopper bag and could cause the bag and its contents to burn.

MAINTENANCE

CUSTOMER RESPONSIBILITIES

Read and follow the maintenance schedule and the procedures listed in the maintenance section.

| MAINTENANCE SCHEDULE Fill in dates as you complete regular service. | Service Dates | | | | | | |
|--|-----------------|----------------|--------------|--------------|----------------|-----------------|--|
| | Before each use | After each use | Twice a year | Every season | Before storage | Every two years | |
| Check for loose fasteners | X | | | | | | |
| Check for worn or damaged parts | X | | X | | | | |
| Lubricate wheel bearings | | | X | | | | |
| Clean Sweeper | | X | | X | | | |
| Clean/Lubricate gears | | | | | X | | |

SCHEDULED MAINTENANCE

1. Clean the sweeper after each use. Check the height adjustment slot for packed debris
2. Inspect for worn or damaged parts, such as brushes and wheels. See figure 19.

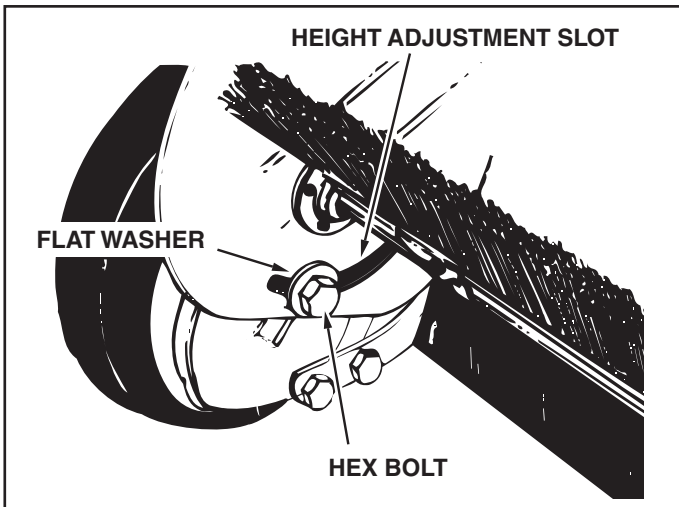

FIGURE 19

3. Every two years, remove the wheels and clean the gears found inside the wheel housing. After cleaning, lubricate with an even coat of light grease. To remove the wheel, pop off the hub cap using a screwdriver and remove the lock nut, flat washer and spacer from the end of the bolt inside the sweeper. See figure 20.

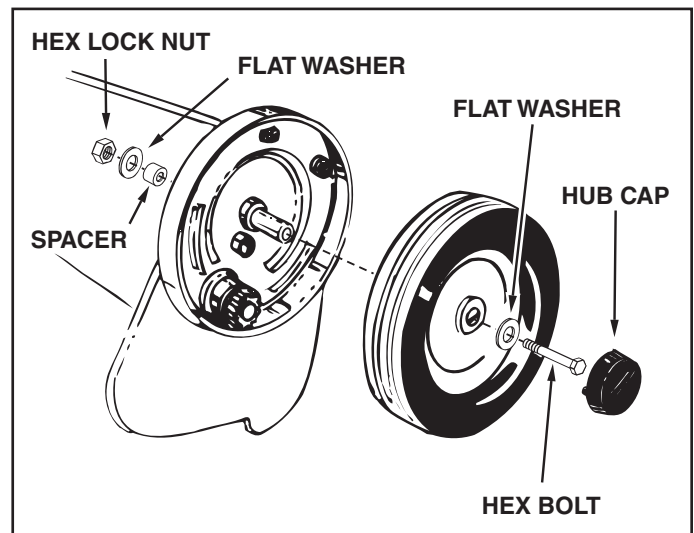

FIGURE 20

CLEANING

1. Clean sweeper housing with a soft brush or cloth.
2. Clean debris from hopper bag with a brush or broom.
3. Remove any material which has wrapped around brushes or ends of brush shaft.

STORAGE



CAUTION: Before storing the sweeper, always empty the hopper bag to avoid spontaneous combustion.

1. Clean the sweeper and hopper bag thoroughly to help prevent rust and mildew.
2. To collapse the hopper bag for storage, remove the two hopper support rods from the rear of the hopper.
3. Store in a dry area.

SERVICE AND ADJUSTMENTS

BRUSH REPLACEMENT

NOTE: Brush replacement should be done one brush at a time.

1. Remove the hopper bag from the sweeper.
2. Loosen the hex bolts and lock nuts on two single brush retainers which clamp one brush to the double brush retainers. **Do Not loosen** or remove the bolts which fasten the double brush retainers to the brush shaft. See figure 21.
3. Slide the brush out of the retainers, noting on which side of the brush the bristles overlap. See figure 21.
4. Install new brush, making sure the bristles overlap on the same side of the brush as before. See figure 21.

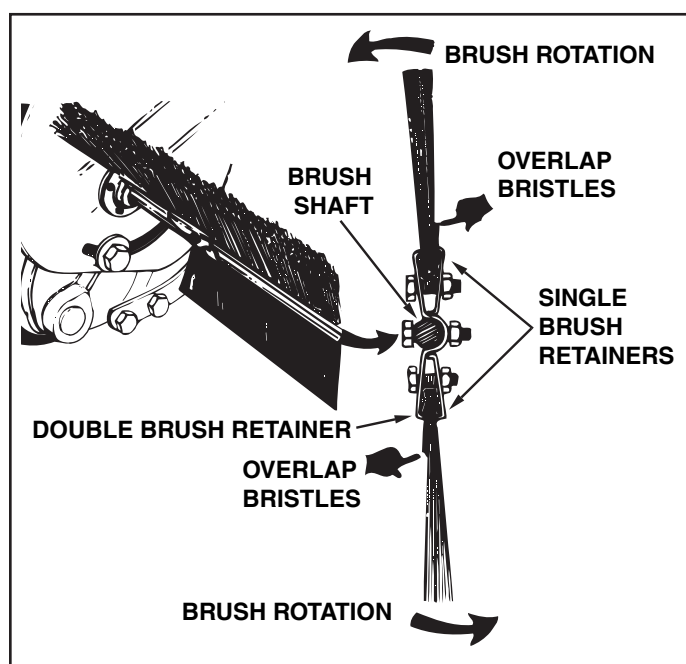

FIGURE 21

WHEEL GEAR AND PAWL SERVICE

IMPORTANT: Do not remove both wheels at the same time to avoid mixing of parts. (The R.H. and L.H. pinion gears are not interchangeable.) **Make notes** on the position of washers and snap rings during disassembly.

1. Remove one wheel from the sweeper.
2. Remove the retaining rings and washers which hold the pinion gear onto the brush shaft.
3. Remove the gear by sliding it off the brush shaft. (Look for the drive pin, which may fall out of the brush shaft when the ratchet gear is removed.) See figure 22.
4. To reassemble, insert the drive pin into the hole in the brush shaft. Make sure the pin slides back and forth easily in the shaft.
5. Lightly grease the shaft and fill the pinion gear with grease. Assemble the gear back onto the shaft.
6. Lightly grease the axle and the wheel's gear teeth and then reassemble the wheel. The brushes should rotate **only** during forward rotation of the wheel. If the brushes are driven (rotated) by both forward and reverse rotation of the wheel, the drive pin is jamming in the pinion gear. Disassemble to clean and lubricate the drive pin and the pinion gear.

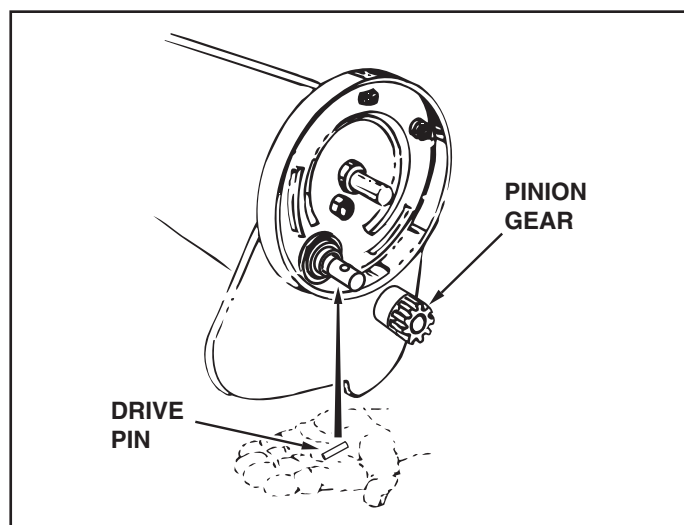

FIGURE 22

TROUBLESHOOTING

| | | |
|-----------------------------------|---|--|
| <p>Wheels skid when sweeping.</p> | <ol style="list-style-type: none"> 1. Brushes set too low. 2. Brushes are jammed 3. Wheels are jammed. | <ol style="list-style-type: none"> 1. Adjust height till brushes are 1/2" down into grass. 2. Stop sweeper. Remove obstruction. 3. Remove one wheel at a time to check for obstruction or damage. Refer to Service and Adjustments section. |
|-----------------------------------|---|--|

MONTAGE

OUTILS NÉCESSAIRE AU MONTAGE

- (2) Clef plate ou à œil de 7/16 po
- (2) Clef plate ou à œil de 1/2 po
- (2) Clef plate ou à œil de 9/16 po

Nota: La gauche et la droite s'entendent vues de la position assise sur le siège conducteur.

1. Mettez le couvre-poignée (R) sur la poignée de réglage de hauteur. Voir la figure 1.
2. Fixez la poignée de réglage de la hauteur à la balayeuse à l'aide de deux vis de 5/16 x 0,75 po (E) avec deux écrous autofreinés de 5/16 po (H). Voir la figure 1.
3. Fixez les deux tubes d'attelage (gauche et droit) au carter de la balayeuse à l'aide de quatre vis 6 pans de 5/16 x 1,75 po (C) avec des écrous autofreinés de 5/16 po (H). Ne pas serrer les boulons à ce stade. Voir la figure 2.
4. Mettre deux vis 6 pans de 5/16 x 3 po (A) avec des écrous autofreinés de 5/16 po (H) dans les extrémités des tubes d'attelage. Ne pas serrer les boulons à ce stade. Voir la figure 3.
5. Mesurez la hauteur de la barre d'attelage de votre tracteur. C'est de cette hauteur que dépendra le positionnement du supports d'attelage de la balayeuse.
6. Fixez les supports d'attelage aux tubes d'attelage à l'aide de deux vis 6 pans de 5/16 po x 2,25 po (B) et de deux écrous autofreinés de 5/16 po (H). Si la garde au sol de la barre d'attelage du véhicule tracteur est égale ou supérieure à 25 cm (10 po), mettez le support d'attelage coudé sur le dessus. Si elle est inférieure à 25 cm (10 po), mettez le support d'attelage plat sur le dessus. Ne pas serrer à ce stade. Voir la figure 4.
7. Serrez tous les boulons dans l'ordre ci-dessous: Serrez les boulons montés à la figure 2. Serrez les boulons montés à la figure 3. Serrez les boulons montés à la figure 4.
8. Montez la broche d'attelage (Q), les deux entretoises de 0,75 po (O) et la grande goupille fendue (L) sur les supports d'attelage. Voir la figure 4.
9. Emboîtez les extrémités des deux tubes supérieurs de trémie dans les extrémités d'un tube arrière de trémie. Alignez les trous aux extrémités des tubes et fixez-les à l'aide de deux broches de 1/4 x 1,125 po (J) et de petites goupilles fendues (M). Voir la figure 5.
10. Emboîtez les extrémités des deux tubes inférieurs de trémie dans les extrémités d'un tube arrière de trémie. Alignez les trous aux extrémités des tubes et fixez-les à l'aide de deux broches de 1/4 x 1,125 po (J) et de petites goupilles fendues (M). Voir la figure 6.
11. Dépliez le sac de recueil et posez-le à plat avec la partie maillée sur le dessus. Voir la figure 7.
12. Placez dans le sac de recueil les deux tubes inférieurs de trémie précédemment montés puis repoussez-les à l'arrière de celui-ci. Voir la figure 7.
13. Passez les extrémités des tubes de trémie précédemment montés dans les gaines cousues sur les parois latérales du sac de recueil. Voir la figure 8.
14. Passez les tubes supérieurs sous le pan maillé et fixez leurs extrémités à l'extérieur des tubes inférieurs à l'aide de deux vis 6 pans de 3/8 x 0,75 po (F) et deux écrous autofreinés de 3/8 po (I), en insérant les vis de l'intérieur du sac. Serrez les boulons, puis desserrez-les d'1/4 à 1/2 tour. Voir la figure 9.
15. Enfoncez les extrémités des tiges de maintien dans les trous des tubes supérieurs et inférieurs arrière de la trémie, en courbant les tiges juste assez pour qu'elles rentrent dans les trous. Voir la figure 10.

IMPORTANT : Ne pas forcer sur les tiges. Si les tiges en acier sont trop courbées, elles perdent leur effet de tension.

16. Enfoncez les bouchons dans les extrémités des tubes porte-sac. Voir la figure 11.
17. Enfoncez l'extrémité de la tige pivot du sac de recueil dans un tube supérieur de trémie, puis mettez une entretoise de 15,5 mm (5/8 po) (N) et un tube porte-sac sur l'extrémité de la tige. Voir la figure 12.
18. Enfoncez la tige dans la gaine cousue sur le bord avant du pan maillé, puis y mettez une autre entretoise de 15,5 mm (5/8 po) (N) et un tube porte-sac. Voir la figure 12.
19. Faites passer la tige pivot du sac de recueil dans le tube supérieur de trémie de l'autre côté de la balayeuse, puis enfoncez une petite goupille fendue (M) sur chaque extrémité de la tige. Voir la figure 13.
20. Enfoncez la latte du cadre de sac dans la gaine cousue au niveau du bord avant de la paroi inférieure du sac. Voir la figure 14.
21. Fixez la latte du cadre de sac aux trous des tubes inférieurs de trémie à l'aide de deux vis 6 pans de 1/4 x 1,25 po (D) et de deux écrous autofreinés (G). Voir la figure 15.
22. Repliez les pattes du sac autour des tubes inférieurs de trémie et fixez-les aux pressions situées en-dessous de la paroi inférieure du sac.
23. Fixez la corde au milieu du tube supérieur arrière de trémie.
24. Fixez le sac de recueil ainsi monté à la balayeuse, en enfoncez les tubes porte-sac dans les extrémités des tubes d'attelage de celui-ci. Fixez les tubes à l'aide de deux broches de 1/4 x 1,75 po (K), elles-mêmes maintenues par deux petites goupilles fendues (M). Voir la figure 17.

FIXATION DE L'ATTELAGE DE LA BALAYEUSE AU VÉHICULE TRACTEUR

1. Mettez le véhicule tracteur et la balayeuse sur une surface horizontale.
2. Réglez la hauteur de la balayeuse à sa position médiane à l'aide de la poignée de réglage.
3. Attelez la balayeuse au véhicule tracteur, en disposant les entretoises de 19 mm (0,75 po) selon une des six combinaisons indiquées dans le groupe A et le groupe B schémas de la page 12.

IMPORTANT : Pour obtenir la meilleure performance de votre balayeuse, disposez les entretoises de sorte que le sac de recueil soit approximativement horizontal, environ 13 cm à 18 cm au-dessus du sol, comme indiqué par la figure 18.

FONCTIONNEMENT

RÉGLAGE DE HAUTEUR DES BALAIS

Pour régler les balais à la meilleure hauteur, agir sur la manette de réglage tout en tirant la goupille de réglage de hauteur. Le meilleur réglage correspond à un enfoncement des brosses de 12 mm (0,5 po) dans le gazon. Veillez à toujours tondre à une hauteur uniforme avant de passer la balayeuse.

VITESSE DE BALAYAGE

Essayez une vitesse de 3 miles/h (5 km/h) environ pour commencer (troisième vitesse de la plupart des tracteurs). En fonction des conditions, il peut s'avérer nécessaire de régler la vitesse de balayage afin d'obtenir les meilleurs résultats possibles. **Ne pas dépasser 6 m.p.h. (16 km/h).**

COMMENT VIDER LA BALAYEUSE

Votre balayeuse peut-être facilement vidée sans descendre du tracteur. Tirez simplement sur le cordage afin de vider la trémie. Videz toujours la trémie après chaque utilisation.



ATTENTION: N'attachez jamais le cordage de la trémie à votre corps ou à vos vêtements! Ne tenez jamais le cordage en tractant la balayeuse! Fixez le cordage au véhicule tracteur afin de l'éloigner des roues et des pièces en mouvement.



ATTENTION: Éloignez la balayeuse de toute source d'inflammation. Une chaleur excessive peut endommager les brosses ainsi que le sac de récupération des débris et peut provoquer l'incendie du sac et de son contenu.

ENTRETIEN

ENTRETIEN SYSTÉMATIQUE

1. Nettoyez la balayeuse après chaque utilisation. Vérifiez qu'il n'y a pas de débris dans les fentes de réglage de hauteur.
2. Vérifiez le bon état des pièces, en particulier les balais et les roues. Voir la figure 19.

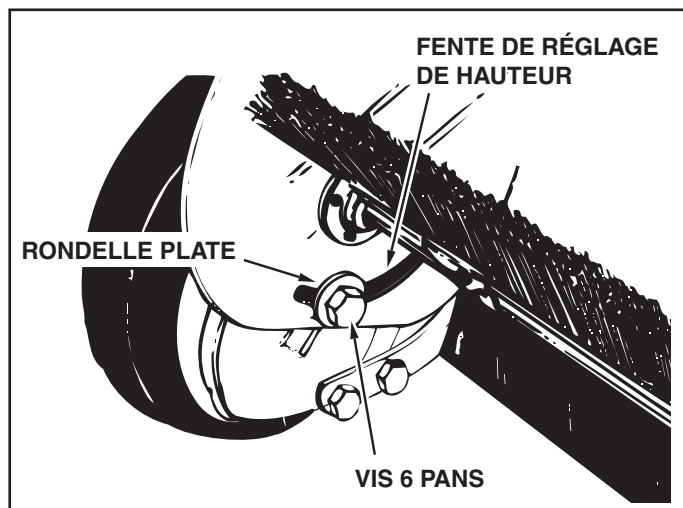

FIGURE 19

3. Tous les deux ans, retirer les roues et nettoyer les engrenages qui se trouvent à l'intérieur du carter des roues. Après avoir nettoyé les roues et les engrenages, les lubrifier en appliquant uniformément une légère couche de graisse. Pour retirer la roue, enlever l'enjoliveur en faisant levier avec un tournevis puis retirer l'écrou autofreiné, la rondelle plate et l'entretoise de l'extrémité de la vis à 6 pans, à l'intérieur de la balayeuse. Voir la figure 20.

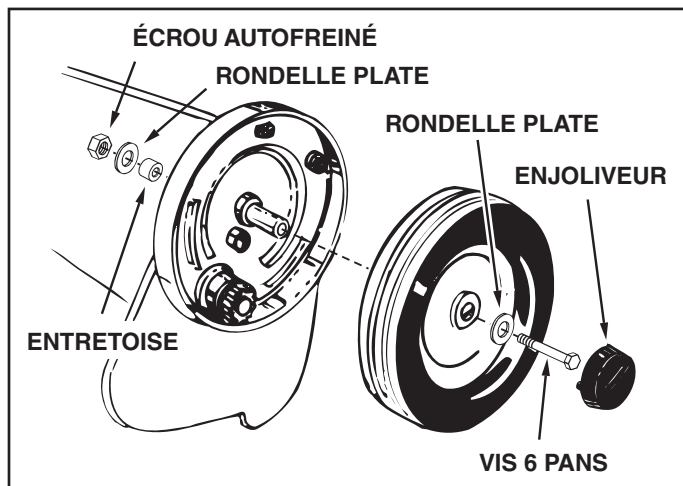

FIGURE 20

NETTOYAGE

1. Nettoyez la balayeuse avec une brosse souple ou un chiffon.
2. Éliminez les débris du sac de recueil à la brosse ou au balai.
3. Éliminez tout ce qui se serait enroulé autour des balais ou de l'axe du rouleau porte-balais.

ENTREPOSAGE



PRECAUCION: Avant d'entreposer la balayeuse, videz toujours le sac de récupération des débris afin d'éviter une combustion spontanée.

1. Nettoyez la balayeuse et la trémie parfaitement afin de prévenir la rouille et la moisissure.
2. Pour plier le sac de récupération des débris en vue de son entreposage, démontez les deux tiges de support situées à l'arrière de la trémie.
3. Entrez dans un endroit sec.

ENTRETIEN ET RÉGLAGES

REPLACEMENT DES BALAIS

REMARQUE : Le remplacement des balais doit s'effectuer un à la fois.

1. Démontez le sac de récupération des débris de la balayeuse.
2. Desserrez les boulons hexagonaux et les écrous de blocage sur les deux pattes de fixation qui maintiennent une seule brosse sur le système retenant les deux brosses. **NE DESSERREZ** ni ne démontez les boulons qui maintiennent le système de retenue des deux brosses sur l'axe des brosses.
3. Faites glisser la brosse en dehors des pattes de fixation en notant le côté de la brosse sur lequel se chevauchent les poils.
4. Installez une nouvelle brosse en vous assurant que les poils se chevauchent du même côté de la brosse qu'auparavant.

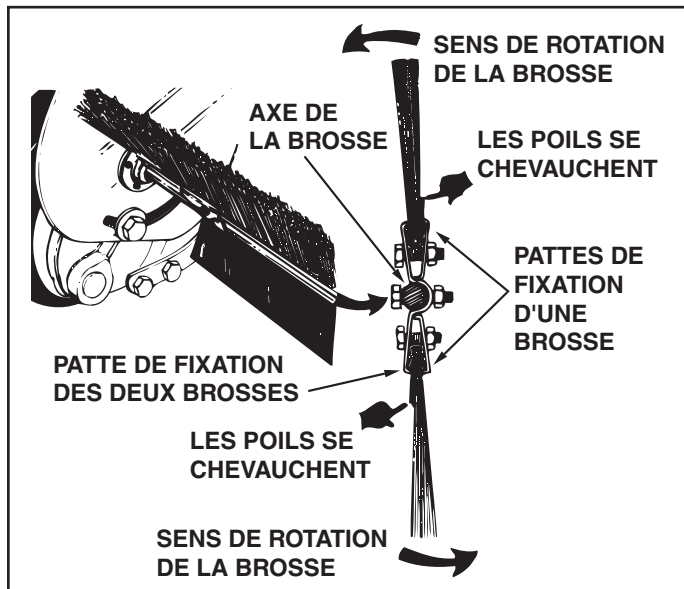

FIGURE 21

ENTRETIEN DES ENGRENAGES DES ROUES ET DU CRABOT

IMPORTANT: NE DÉMONTÉZ PAS les deux roues simultanément afin d'éviter d'intervenir des pièces. (Les engrenages droit et gauche des roues à cliquet ne sont pas interchangeables.) Prenez note de la position des rondelles et des anneaux à ressort pendant le démontage.

1. Démontez seulement une roue à la fois.
2. Déposez les anneaux de retenue et les rondelles qui maintiennent l'engrenage à cliquet sur l'axe des balais.
3. Déposez l'engrenage en le faisant glisser en dehors de l'axe de la brosse. (Prenez garde à la goupille d'entraînement qui peut tomber de l'axe de la brosse lors du retrait de l'engrenage à cliquet.)
4. Pour procéder au remontage, insérez la goupille d'entraînement à travers le trou à proximité de l'extrémité de l'axe de la brosse. Assurez-vous que la broche glisse facilement de part et d'autre sur l'axe.
5. Graissez légèrement l'axe ainsi que l'engrenage à cliquet. Remontez l'engrenage à cliquet sur l'axe.
6. Graissez légèrement l'axe et la denture de l'engrenage sur la roue avant de procéder à son remontage. Les brosses doivent seulement tourner pendant la rotation vers l'avant de la roue. Si les brosses sont entraînées (en rotation) aussi bien lors de la rotation en marche avant qu'en marche arrière de la roue, la goupille d'entraînement se trouve coincée dans l'engrenage à cliquet. Démontez l'ensemble pour nettoyer et graisser la goupille d'entraînement ainsi que l'engrenage à cliquet.
7. Démontez la deuxième roue et répétez la procédure.

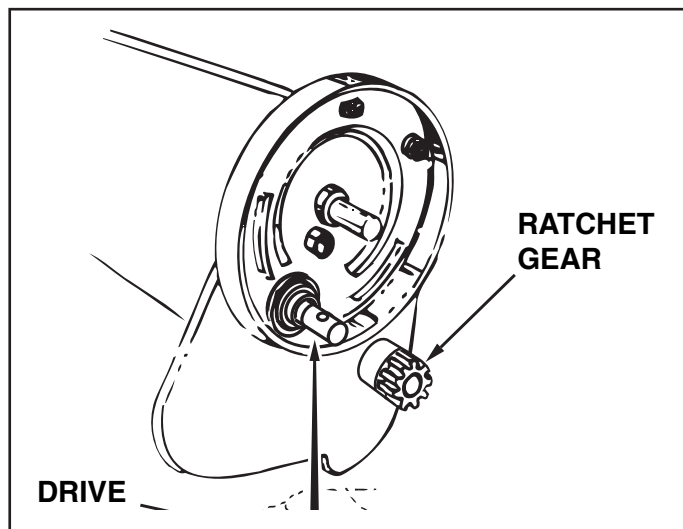

FIGURE 22

GUIDE DE DÉPANNAGE

| | | |
|--|--|--|
| <p>Les roues patinent pendant le balayage.</p> | <ol style="list-style-type: none"> 1. Les brosses sont réglées trop bas. 2. Les brosses sont coincées 3. Les roues sont coincées. | <ol style="list-style-type: none"> 1. Réglez la hauteur jusqu'à ce que les brosses se trouvent à 1,2 cm dans l'herbe. 2. Arrêt de la balayeuse. Éliminez l'obstruction. 3. Démontez une roue à la fois afin de vérifier la présence d'une obstruction ou d'une détérioration. Reportez-vous à la section Entretien et réglages. |
|--|--|--|

ENSAMBLADO

HERRAMIENTAS REQUERIDAS PARA EL ENSAMBLAJE

- (2) Llave inglesa o llave de cubo de 7/16 pulg.
- (2) Llave inglesa o llave de cubo de 1/2 pulg.
- (2) Llave inglesa o llave de cubo de 9/16 pulg.

Nota: Lado derecho (L.D.) o lado izquierdo (L.I.) se determina por la posición del operador sentado en el tractor.

1. Instale el manubrio (R) en la palanca de ajuste de altura. Vea la figura 1.
 2. Instale la palanca de ajuste de altura en la barredora con dos pernos de 5/16 pulg. x 3/4 pulg. (E) y dos tuercas con cierre de nylon de 5/16 pulg. (H). Vea la figura 1.
 3. Instale los tubos del lado derecho y lado izquierdo de la carcasa de la barredora con cuatro pernos hexagonales de 5/16 pulg. x 1-3/4 pulg. (C) y cuatro tuercas de cierre de nylon de 5/16 pulg. (H). No apriete todavía. Vea la figura 2.
 4. Instale dos pernos hexagonales de 5/16 pulg. x 3 pulg. (A) y dos tuercas con cierre de nylon de 5/16 pulg. (H) en los extremos de los tubos del enganche. No apriete todavía. Vea la figura 3.
 5. Mida la altura de la barra de arrastre del tractor. La altura determinará cómo instalar las ménsulas del enganche de la barredora.
 6. Instale las ménsulas a los tubos del enganche con dos pernos hexagonales de 5/16 pulg. x 2-1/4 pulg. (B) y dos tuercas con cierre de nylon de 5/16 pulg. (H). Si la barra de arrastre del tractor está a una distancia de 10 pulg. o más del suelo, coloque la ménsula doblada del enganche arriba. Si la distancia es menor a 10 pulgadas, coloque la ménsula recta del enganche arriba. No apriete todavía. Vea la figura 4.
 7. Apriete todos los pernos y las tuercas en la secuencia siguiente: Apriete los pernos y las tuercas instalados en la figura 2. Apriete los pernos y las tuercas instalados en la figura 3. Apriete los pernos y las tuercas instalados en la figura 4.
 8. Instale el pasador (Q), dos espaciadores de 3/4 pulg. (O) y un pasador de horquilla grande (L) a las ménsulas del enganche. Vea la figura 4.
 9. Encaje los extremos de los dos tubos de la parte superior de la tolva dentro de los extremos del tubo de la parte posterior. Alinee los agujeros de los extremos de los tubos y fíjelos en su lugar con dos pasadores de 1/4 pulg. x 1-1/8 pulg. (J) y dos pasadores de horquilla pequeños (M). Vea la figura 5.
 10. Encaje los extremos de los dos tubos de la parte inferior de la tolva dentro de los extremos del tubo de la parte posterior. Alinee los agujeros de los extremos de los tubos y fíjelos en su lugar con dos pasadores de 1/4 pulg. x 1-1/8 pulg. (J) y dos pasadores de horquilla pequeños (M). Vea la figura 6.
 11. Desdoble la bolsa de la tolva y extiéndala con la malla para viento arriba. Vea la figura 7.
 12. Coloque los tubos inferiores armados de la tolva en la parte inferior de la bolsa de la tolva y deslícelos hacia la parte trasera de la bolsa. Vea la figura 7.
 13. Inserte los extremos de los tubos armados de la parte superior de la tolva hacia abajo a través de las mangas a los lados de la bolsa de la tolva. Vea la figura 8.
 14. Deslice los tubos de la parte superior de la tolva debajo de la malla para viento y acople los extremos de los tubos de la parte superior de la tolva a la parte exterior de los tubos de la parte inferior de la tolva con dos pernos hexagonales de 3/8 pulg. x 3/4 pulg. (F) y dos tuercas de cierre de nylon de 3/8 pulg. (I), insertando el perno desde el interior de la bolsa. Apriete y luego afloje 1/4 a 1/2 vuelta. Vea la figura 9.
 15. Inserte los extremos de las barras de soporte de la tolva dentro de los agujeros de los tubos superior e inferior de la tolva, doblando las barras lo suficiente para que entren dentro de los agujeros. Vea la figura 10.
- IMPORTANTE:** No doble demasiado las barras. Si las dobla demasiado, las barras de acero pierden la tensión de soporte.
16. Instale los tapones (P) en los extremos de los tubos del brazo de la bolsa. Vea la figura 11.
 17. Inserte el extremo de la vara pivote de la bolsa de la tolva a través del tubo superior de la tolva y luego instale un espaciador largo de 5/8 pulg. (N) y un tubo del brazo de la bolsa en el extremo de la vara. Vea la figura 12.
 18. Deslice la vara a través de la manga cosida al frente de la malla para viento y luego instale otro espaciador largo de 5/8 pulg. (N) y el tubo del brazo de la bolsa en la vara. Vea la figura 12.
 19. Empuje la vara pivote de la bolsa de la tolva a través del tubo superior de la tolva en el otro lado de la barredora, luego instale un pasador de horquilla pequeño (M) en cada extremo de la vara. Vea la figura 13.
 20. Inserte la varilla del marco de la bolsa a través de la manga cosida en el borde frontal de la parte inferior de la bolsa. Vea la figura 14.
 21. Acople la varilla del marco de la bolsa a los tubos superiores de la tolva con dos pernos hexagonales de 1/4 pulg. x 1-1/4 pulg. (D) y dos tuercas de cierre de nylon de 1/4 pulg. (G). Vea la figura 15.
 22. Doble las solapas de la bolsa alrededor de los tubos inferiores de la tolva y acóplelas con los botones a presión en la parte inferior de la bolsa.
 23. Amarre la vara al centro del tubo superior trasero de la tolva.
 24. Acople la bolsa a la carcasa de la barredora, deslizando los extremos de los tubos del brazo de la bolsa dentro de los extremos de los tubos del enganche de la barredora. Asegure los tubos con dos pasadores de 1/4 pulg. x 1-3/4 pulg. (K) y dos pasadores de horquilla pequeños (M). Vea la figura 17.

PARA ACOPLAR EL ENGANCHE DE LA BARREDORA AL TRACTOR

1. Coloque el tractor y la barredora sobre una superficie plana y nivelada.
2. Coloque la palanca de ajuste de altura de la barredora a la mitad de su rango de ajuste.
3. Acople la barredora al enganche del tractor, ordenando los espaciadores de 3/4 pulg. en una de las seis posibles combinaciones que se muestran en el grupo A y el grupo B los diagramas en la página 12.

IMPORTANTE: Para lograr el mejor rendimiento de la barredora, ordene los espaciadores de manera que la bolsa de la barredora esté aproximadamente nivelada con el suelo y aproximadamente entre 13 a 18 cm del piso, como se muestra en la figura 18.

OPERACION

AJUSTE DE LA ALTURA DEL CEPILLO

Para ajustar los cepillos de la barredora a la altura ideal, jale hacia atrás el pasador de ajuste de altura y utilice la palanca de ajuste de altura para elevar o bajar el cepillo. El mejor ajuste es cuando el cepillo está 1/2 pulg. dentro del césped. Siempre corte el césped a una altura pareja antes de barrer.

VELOCIDAD DE BARRIDO

Ensaye una velocidad inicial de aproximadamente 3 millas por hora (5km/hora) (tercera velocidad en la mayoría de los tractores). Dependiendo de las condiciones, puede ser necesario ajustar la velocidad de barrido, a fin de obtener los mejores resultados. **No exceda las 6 mph (16 km/h).**

VACIADO DE LA BARREDORA

Su barredora se puede vaciar fácilmente sin necesidad de desenganchar el tractor o de que el operador se desmonte. Simplemente tire de la cuerda hacia adelante para vaciar la tolva. Siempre vacíe la tolva después de cada uso.



PRECAUCION: ¡Nunca amarre la cuerda de la tolva a ninguna parte de su cuerpo ni de su ropa! ¡Nunca se cuelgue de la cuerda mientras remolca la barredora! Amarre la cuerda al vehículo de remolque, manteniéndola alejada de las ruedas y de las partes giratorias.



PRECAUCION: Mantenga la barredora lejos del fuego. El calor excesivo puede dañar los cepillos y la bolsa de la tolva, y puede hacer que la bolsa y su contenido se incendien.

MANTENIMIENTO

MANTENIMIENTO PROGRAMADO

1. Limpie la barredora después de cada uso. Revise la ranura de ajuste de altura para ver si hay residuos acumulados.
2. Haga una revisión para verificar que no haya partes dañadas, como los cepillos y las ruedas. Vea la figura 19.



FIGURA 19

3. Cada dos años, desinstale las ruedas y limpie los engranajes que se encuentran dentro de la carcasa de la rueda. Después de limpiarlos, lubrique con una capa delgada y pareja de grasa liviana. Para desinstalar la rueda, quite la tapa de cubo haciendo palanca con un destornillador y retire la tuerca de cierre, la arandela plana y el espaciador del extremo del perno ubicados dentro de la barredora. Vea la figura 20.

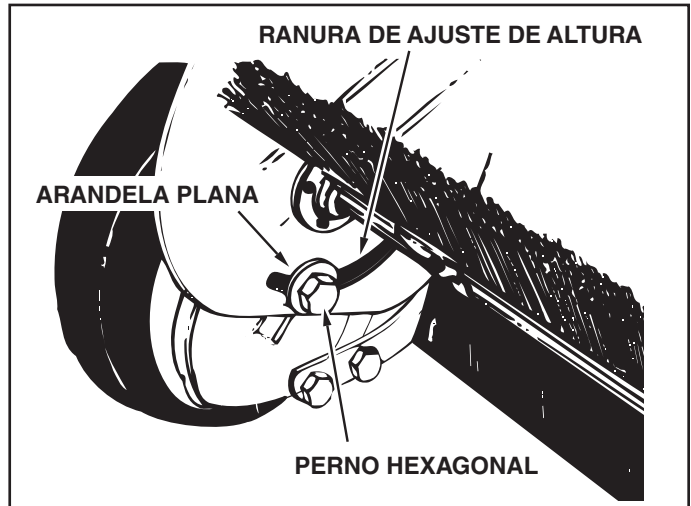

FIGURA 20

LIMPIEZA

1. Limpie la carcasa de la barredora con un cepillo suave o con un paño.
2. Limpie los restos de la bolsa de la tolva con un cepillo o escoba.
3. Remueva el material atrapado entre los cepillos o extremos del eje del cepillo.

ALMACENAMIENTO

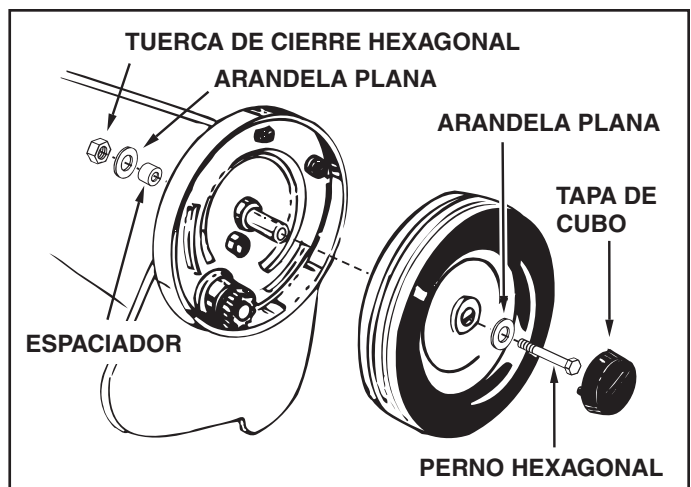

PRECAUCION: Antes de almacenar la barredora, desocupe siempre la bolsa de la tolva para evitar que ocurra una combustión espontánea.

1. Limpie completamente la barredora y la bolsa de la tolva para ayudar a prevenir la oxidación y el moho.
2. Para doblar la bolsa de la tolva cuando se va a guardar, retire las dos barras de soporte de la tolva de la parte trasera de la misma.
3. Almacene la barredora en un área seca.

SERVICIO Y AJUSTES

CAMBIO DE CEPILLOS

NOTA: El cambio de cepillos deberá hacerse uno por uno.

1. Retire la bolsa de la tolva de la barredora.
2. (Figura 21) Afloje los pernos hexagonales y las tuercas de cierre en los dos retenedores del cepillo sencillo, que sujetan un cepillo a los retenedores del cepillo doble. No afloje ni retire los pernos que fijan los retenedores del cepillo doble al eje del cepillo.
3. (Figura 21) Saque deslizando el cepillo de los retenedores, fijándose bien en qué lado del cepillo se superponen las cerdas.
4. (Figura 21) Instale el cepillo nuevo, asegurándose de que las cerdas se superpongan en el mismo lado del cepillo, como estaban antes.



FIGURA 21

SERVICIO DEL ENGRANAJE DE LA RUEDA DENTADA Y DEL TRINQUETE

IMPORTANTE: No retire las dos ruedas al mismo tiempo, para evitar que sus partes se confundan. (Los engranajes del trinquete de mano derecha y de mano izquierda no son intercambiables). Anote la posición de las arandelas y de los anillos a presión cuando desarme el mecanismo.

1. Baje únicamente una rueda a la vez de la barredora.
2. Retire los anillos retenedores y las arandelas que sostienen el engranaje del trinquete sobre el eje del cepillo.
3. (Figura 22) Retire el engranaje deslizándolo fuera del eje del cepillo. (Tenga cuidado con el pasador impulsor, que puede caerse del eje del cepillo al remover el engranaje del trinquete).
4. Para volver a armar, inserte el pasador impulsor a través del hueco cerca del extremo del eje del cepillo. Asegúrese de que el pasador pueda deslizarse fácilmente hacia delante y hacia atrás sobre el eje.
5. Engrase ligeramente el eje y llene el engranaje del trinquete con grasa. Arme nuevamente el engranaje del trinquete sobre el eje.
6. Engrase ligeramente el eje y los dientes del engranaje en la rueda y luego monte la rueda de nuevo. Los cepillos deben girar únicamente durante la rotación hacia delante de la rueda. Si los cepillos giran tanto hacia adelante como hacia atrás con la rotación de la rueda en ambos sentidos, el pasador impulsor está atascado en el engranaje del trinquete. Desarme para limpiar y lubricar el pasador impulsor y el engranaje del trinquete.
7. Retire la segunda rueda y siga el mismo procedimiento.

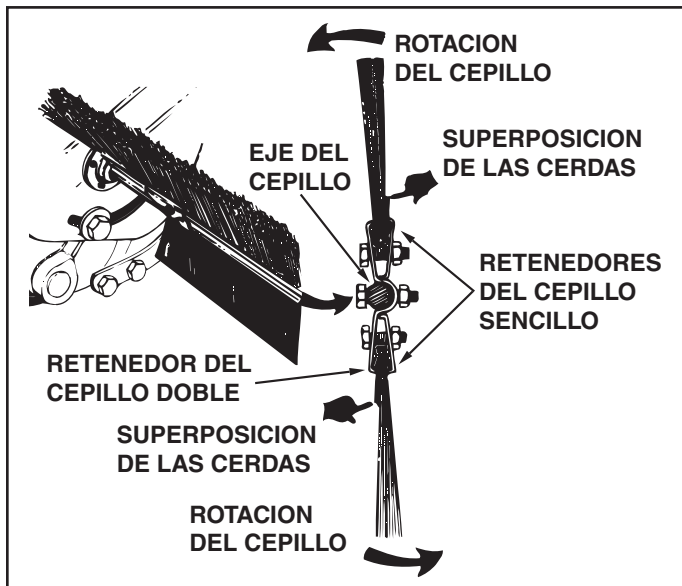

FIGURA 22

RESOLUCION DE PROBLEMAS

| | | |
|--------------------------------------|---|--|
| <p>Las ruedas patinan al barrer.</p> | <ol style="list-style-type: none"> 1. Los cepillos están graduados demasiado abajo 2. Los cepillos están atascados 3. Las ruedas están atascadas | <ol style="list-style-type: none"> 1. Ajuste la altura hasta que los cepillos queden 1,2 cm dentro del césped 2. Detenga la barredora. Retire la obstrucción 3. Baje una rueda a la vez para buscar la obstrucción o daño. Consulte la Sección de Servicio y Ajustes. |
|--------------------------------------|---|--|

REPAIR PARTS FOR MODEL 45-05221 - 52" LAWSWEEPER

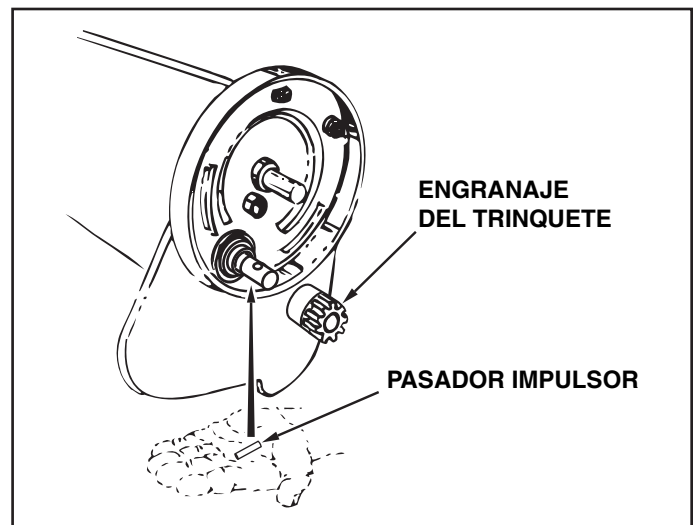
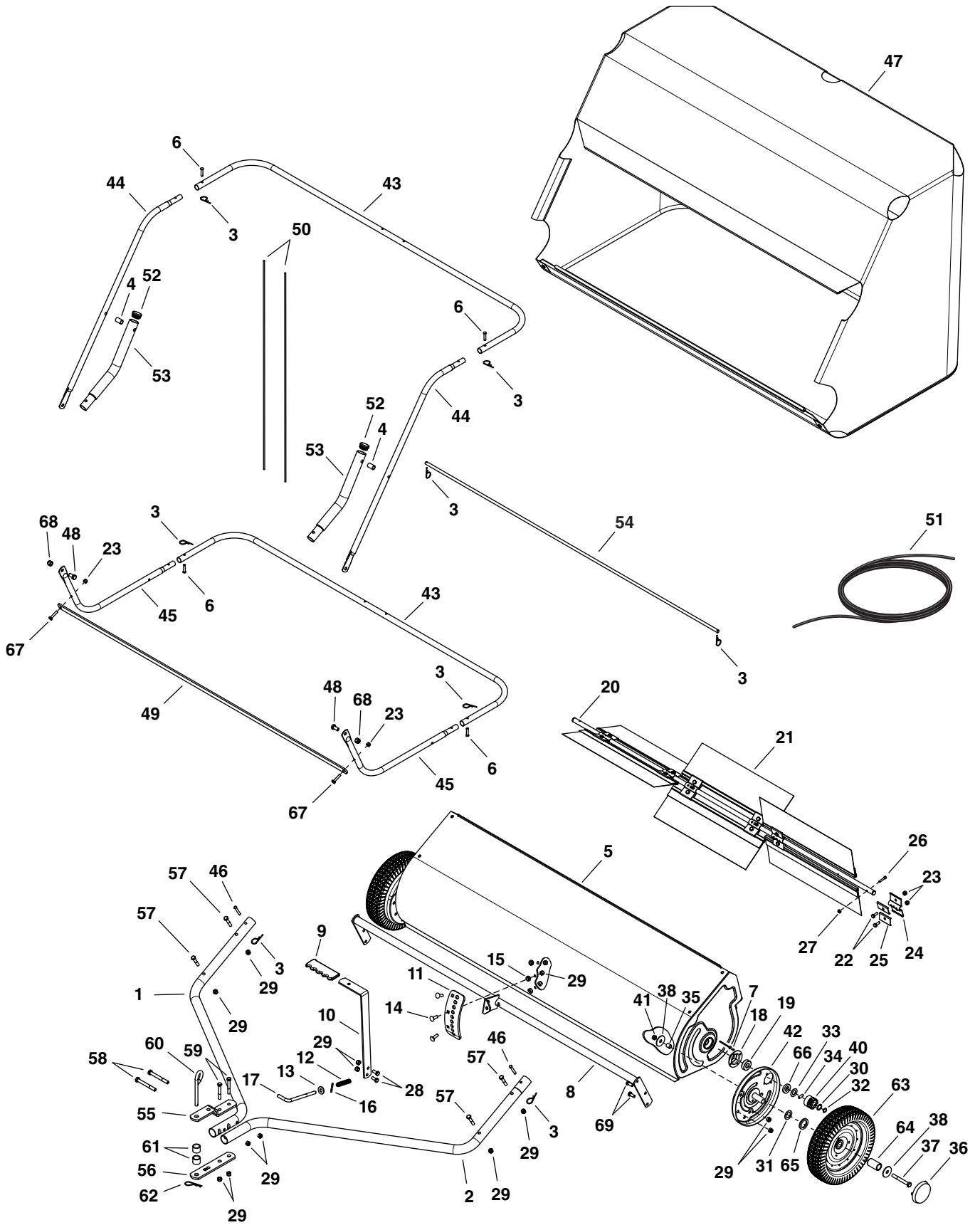

REPAIR PARTS FOR MODEL 45-05221 - 52" LAWNSEWER

| REF | PART NO. | QTY | DESCRIPTION | REF | PART NO. | QTY | DESCRIPTION |
|-----|----------|-----|-------------------------------------|-----|----------|-----|-------------------------------------|
| 1 | 28184 | 1 | Hitch Tube, R.H. | 36 | 2674-32 | 2 | Hub Cap |
| 2 | 28183 | 1 | Hitch Tube, L.H. | 37 | 43574 | 2 | Bolt, Hex 3/8-16 x 3" Lg. |
| 3 | 43055 | 8 | Hairpin Cotter, 3/32" | 38 | 141 | 4 | Washer, Flat 1-1/2" x .375" x .062" |
| 4 | 23658 | 2 | Spacer, .46" x .56" x .62" (5/8") | 39 | 2692-6 | 1 | Gear, Pinion R.H. (not shown) |
| 5 | 68688BLK | 1 | Housing Assembly | 40 | 2692-7 | 1 | Gear, Pinion L.H. |
| 6 | 48365 | 4 | Clevis Pin, 1/4" x 1-1/8" | 41 | 42210 | 2 | Nut, Nylock Jam 3/8-16 |
| 7 | C-9M5732 | 6 | Rivet, Pop | 42 | 68691 | 2 | Ass'y, Dust Cover |
| 8 | 68689 | 1 | Height Adjustment Assembly | 43 | 45406 | 2 | Hopper Frame (Rear) |
| 9 | 43943 | 1 | Grip | 44 | 49765 | 2 | Upper Hopper Frame (Front) |
| 10 | 25537ORG | 1 | Handle, Height Adjustment | 45 | 48726 | 2 | Lower Hopper Frame (Front) |
| 11 | 25531ORG | 1 | Bracket, Height Adjustment | 46 | 46867 | 2 | Pin, Clevis 1/4" x 1-3/4" Lg. |
| 12 | HA2394 | 1 | Spring | 47 | 45405 | 1 | Hopper Bag |
| 13 | 43070 | 1 | Washer, .438" x 1" x .083" | 48 | 43407 | 2 | Bolt, Hex 3/8-16 x 3/4" |
| 14 | 44326 | 3 | Bolt, Carriage 5/16-18 x 1" | 49 | 28193 | 1 | Strap, Bag Frame |
| 15 | 23625 | 3 | Spacer, .380" x .62" x .27" | 50 | 43938 | 2 | Rod, Hopper Support |
| 16 | 44665 | 1 | Pin, Roll 5/32" x 1-1/4" | 51 | 43737 | 1 | Hopper Rope |
| 17 | 49608 | 1 | Pin, Height Adjustment | 52 | 47674 | 2 | Plug |
| 18 | 1629-56 | 2 | Retainer, Dust Cover | 53 | 28196 | 2 | Tube, Bag Arm |
| 19 | 44232 | 2 | Ball Bearing | 54 | 28195 | 1 | Rod, Hopper Bag |
| 20 | 28197 | 1 | Brush Shaft | 55 | 23687 | 1 | Bracket, Hitch |
| 21 | 45252 | 6 | Brush, 52" | 56 | 24192 | 1 | Bracket, Hitch (Straight) |
| 22 | 43012 | 12 | Bolt, Hex 1/4-20 x 3/4" Lg. | 57 | 43084 | 4 | Bolt, Hex 5/16-18 x 1-3/4" Lg. |
| 23 | 47189 | 14 | Nut, Nylock 1/4-20 Thread | 58 | 46782 | 2 | Bolt, Hex 5/16-18 x 3" Lg. |
| 24 | 23580 | 6 | Retainer, Brush (Double) | 59 | 43224 | 2 | Bolt, Hex 5/16-18 x 2-1/4" Lg. |
| 25 | 23581 | 12 | Retainer, Brush (Single) | 60 | 23353 | 1 | Pin, Hitch |
| 26 | 49954 | 6 | Bolt, Hex 10-32 x 1" Lg. | 61 | 23368 | 2 | Tube, Hitch Spacer |
| 27 | 47171 | 6 | Nut, Nylock 10-32 | 62 | 43343 | 1 | Hairpin Cotter, 1/8" |
| 28 | 43182 | 2 | Bolt, Hex 5/16-18 x 3/4" Lg. | 63 | 40113 | 2 | Wheel & Tire (includes item #64) |
| 29 | 47810 | 17 | Nut, Nylock 5/16-18 Thread | 64 | 40109 | 2 | Bushing, Bronze |
| 30 | 44006 | 2 | Washer, Flat .849" x .598" x .025" | 65 | HA4143 | 2 | Washer, 1.04" x 1.5" x .145" |
| 31 | 1540-31 | 2 | Washer, Flat .78" x 1.25" x .062" | 66 | 23520 | 2 | Spacer, .660" x .250" x .250" L |
| 32 | 42094 | 2 | Ring, Retaining .562" ID | 67 | 1509-90 | 2 | Bolt, Hex 1/4-20 x 1-1/4" |
| 33 | 40001 | 8 | Washer, Shim 1.125" x .595" x .020" | 68 | HA21362 | 2 | Nut, Nylock 3/8-16 |
| 34 | 47046 | 2 | Dowel Pin (Drive) | 69 | 43814 | 4 | Screw, 5/16-18 x 3/4" Lg. |
| 35 | 48866 | 2 | Spacer, .38" x .50" x .53" | | 45441 | 1 | Owners Manual |

SpeedPart *the fastest way to purchase parts* www.speedepart.com

SpeedEPart *the fastest way to purchase parts* www.speedepart.com

REPAIR PARTS

Agri-Fab, Inc.
809 South Hamilton
Sullivan, IL. 61951
217-728-8388
www.agri-fab.com