

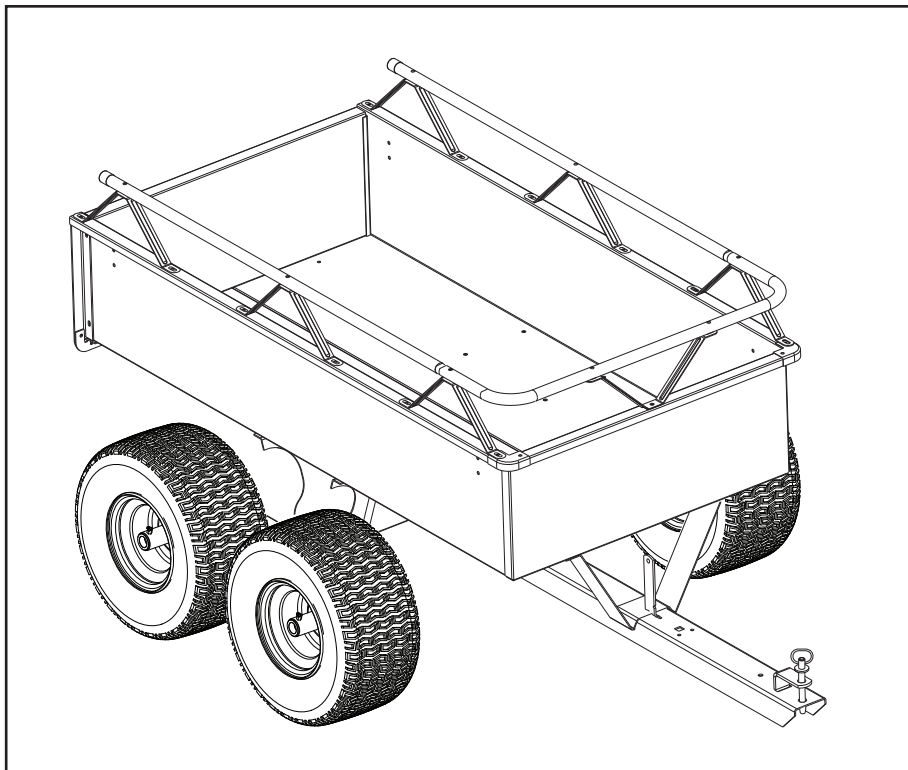

**OWNERS MANUAL
MANUEL DU PROPRIÉTAIRE
MANUAL DEL USUARIO**

**Model No.
Modèle N°
Modelo Nro:**

45-03503



**TANDEM AXLE CART
CHARIOT À ESSIEUX EN TANDEM
CARRITO DE EJE EN TÁNDEM**

CAUTION:
Read Rules for
Safe Operation
and Instructions
Carefully

ATTENTION :
Lire avec attention les règles
d'utilisation sécuritaire et les
instructions.

PRECAUCIÓN :
Lea cuidadosamente las
instrucciones y las reglas para
una operación segura

IMPORTANT!

The wheel bearings are not pre lubricated. The wheel hubs must be filled with grease after the wheels are assembled to the axle.

IMPORTANT!

Les roulements de roues sont livrés non graissés. Il faut impérativement remplir de graisse les moyeux de roues après le montage des roues sur leurs axes.

¡IMPORTANT!

Los cojinetes de las ruedas no están prelubricados. Los cubos de las ruedas deben estar llenos de grasa después de montar las ruedas al eje.

- | | | |
|---------------|----------------------|------------------|
| • Safety | • Sécurité | • Seguridad |
| • Assembly | • Assemblage | • Armado |
| • Operation | • Fonctionnement | • Funcionamiento |
| • Maintenance | • Entretien | • Mantenimiento |
| • Parts | • Pièces de rechange | • Piezas |

Call 1-800-448-9282 for missing parts or assembly help.

SpeedEPart *the fastest way to purchase parts* www.speedepart.com

SAFETY RULES

Remember, any power equipment can cause injury if operated improperly or if the user does not understand how to operate the equipment. Exercise caution at all times when using power equipment.



Look for this symbol to point out important safety precautions. It means — attention! Become alert! Your safety is involved.



CAUTION: Vehicle braking and stability may be affected with the addition of an accessory or an attachment. Be aware of changing conditions on slopes.

1. Read this owners manual before attempting to assemble or operate the cart.
2. Read the vehicle owners manual and know how to operate your vehicle, before using the cart attachment.
3. Do not at any time carry passengers in this cart. It has not been designed to carry passengers.
4. Never allow children to operate the vehicle or the cart attachment.
5. Do not allow adults to operate the vehicle or cart attachment without proper instructions.
6. Always begin with the transmission in first (low) and gradually increase speed as conditions permit.
7. Tow the cart at reduced speed over rough terrain and hillsides or near creeks and ditches to prevent tipping over and loss of control. Do not drive too close to a creek or ditch.
8. Vehicle braking and stability will be affected with the attachment of this cart. Do not fill cart to maximum weight capacity without checking the capability of the towing vehicle to safely pull and stop with the cart attached.
9. Before operating vehicle on any grade (hill) refer to the safety rules in the vehicle owner's manual concerning safe operation on slopes. Refer also to the slope guide on page 9 of this manual. **Stay off steep slopes!**
10. Do not tow this cart on highways or on public thoroughfares.
11. Follow maintenance and lubrication instructions as outlined in this manual.

CARTON CONTENTS

- | | | |
|------------------------|-----------------------------------|----------------------|
| 1. Tailgate Guides (2) | 7. Tailgate | 13. Wheels (4) |
| 2. Corner Caps (2) | 8. Front Panel | 14. Walking Beam (2) |
| 3. Latch Lock Lever | 9. Tailgate Reinforcement Bracket | 15. Front Rail |
| 4. Hitch Bracket | 10. Draw Bar Tongue | 16. Side Rail (2) |
| 5. Latch Stand Bracket | 11. Axle | 17. Rail Brace (7) |
| 6. Wheel Support | 12. Cart Body (2) | |

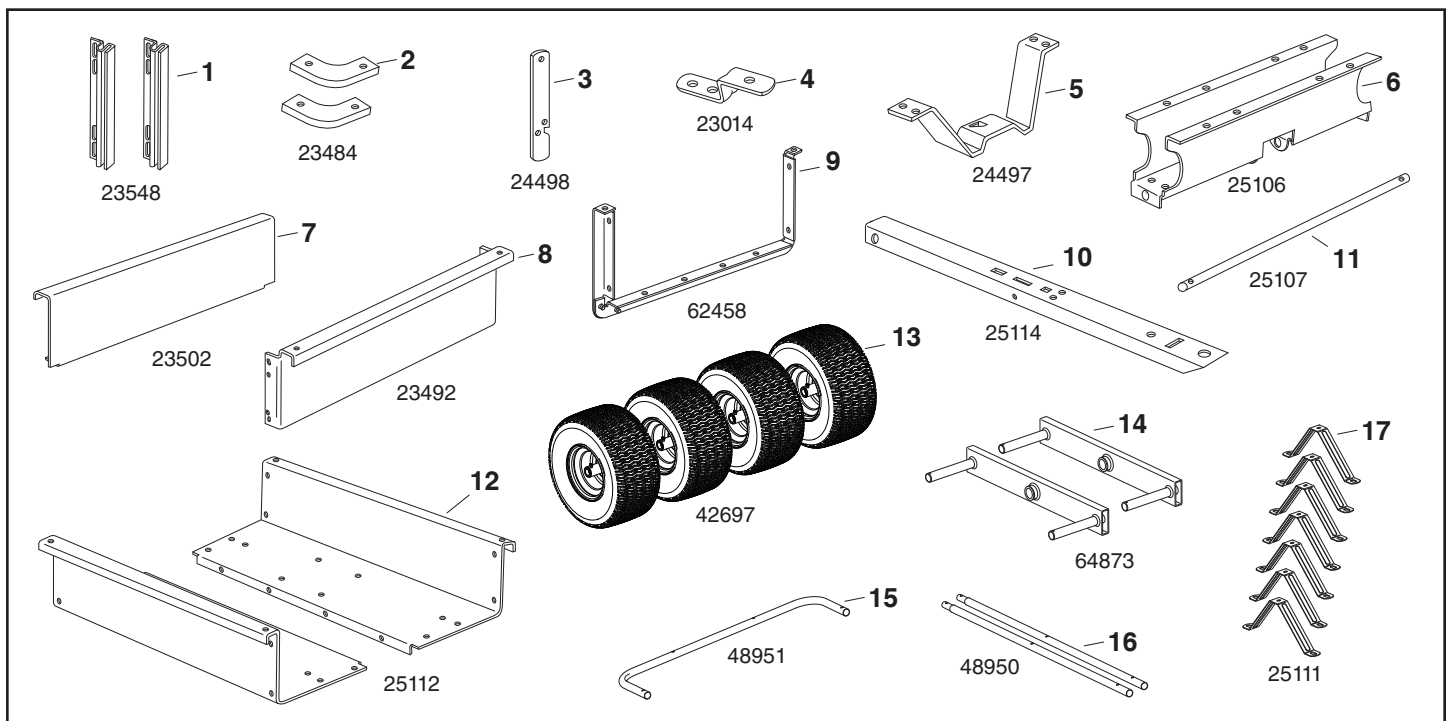

SHOWN FULL SIZE

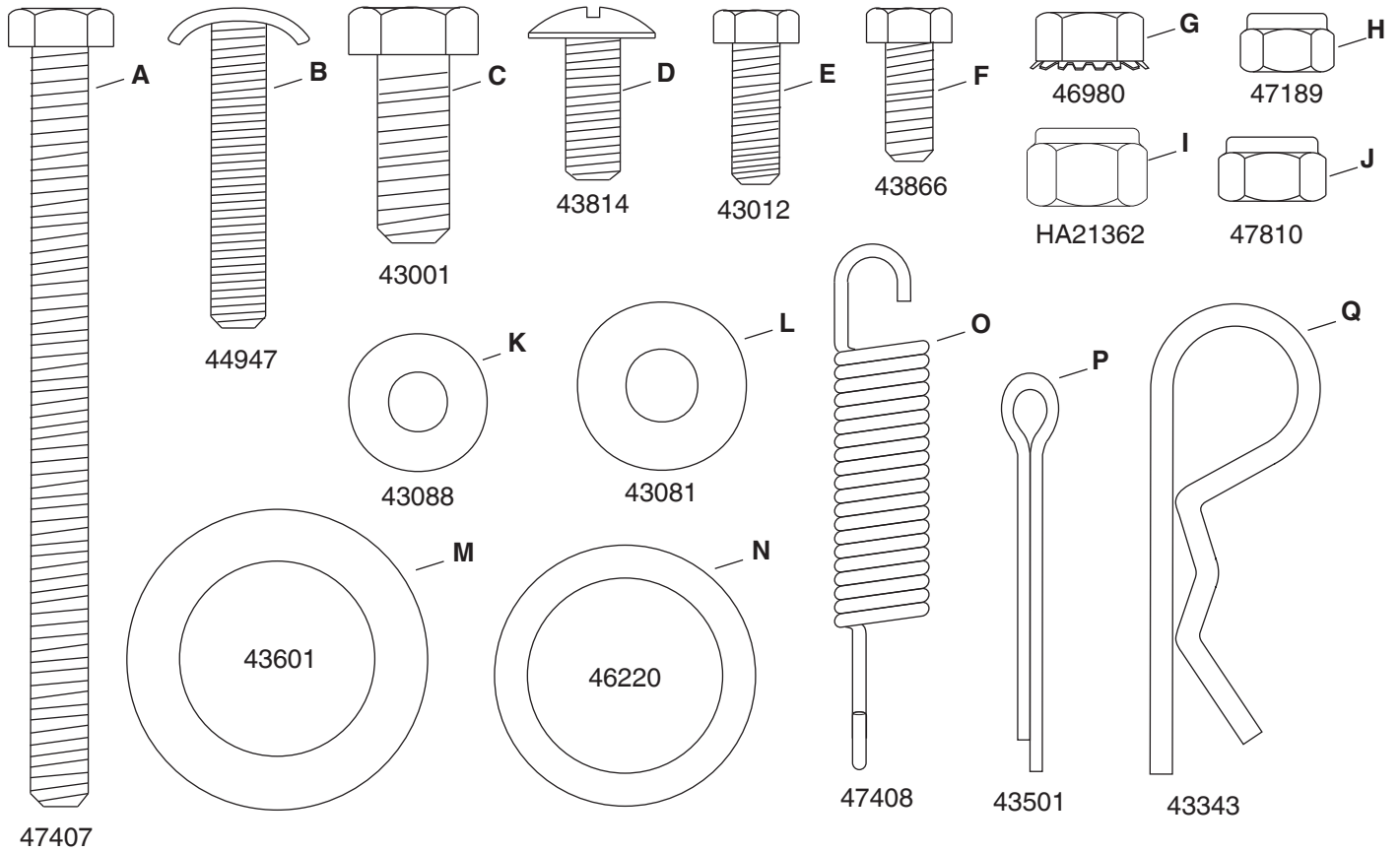

NOT SHOWN FULL SIZE

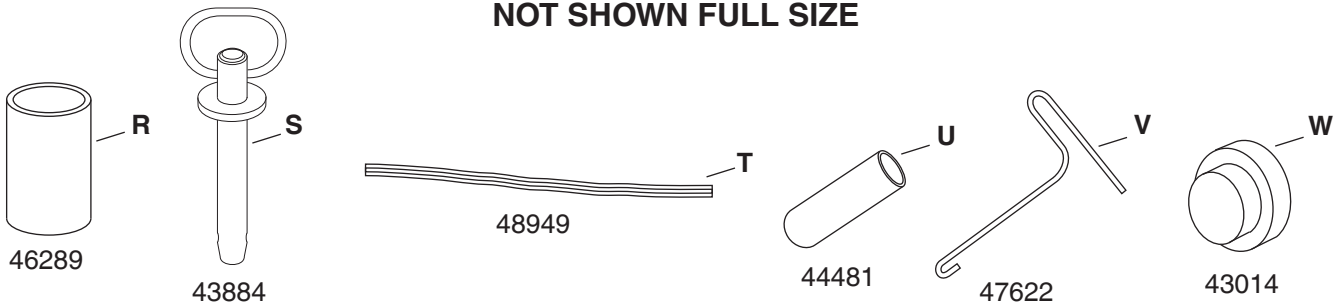

HARDWARE PACK

REF	QTY	DESCRIPTION	REF	QTY	DESCRIPTION
A	1	Hex Bolt, 5/16-18 x 4"	M	12	1" Thin Washer, (8 pcs. extra)
B	8	Curved Head Bolt	N	4	1" Thick Washer
C	1	Hex Bolt, 3/8" x 1"	O	1	Spring
D	12	Truss Hd. Bolt, 5/16" x 3/4"	P	6	Cotter Pin, 9/64" x 1-1/2" Lg.
E	13	Hex Bolt, 1/4" x 3/4"	Q	1	Hair Cotter Pin 1/8"
F	21	Hex Bolt, 1/4" x 5/8"	R	4	Spacer
G	10	SEMS Nut, 5/16"	S	1	Hitch Pin
H	34	Nylock Nut, 1/4"	T	2	Protective Edging
I	1	Nylock Nut, 3/8"	U	2	Vinyl Cap
J	13	Nylock Nut, 5/16"	V	1	Spring Puller Tool
K	13	Flat Washer, 1/4"	W	6	Hub Cap
L	2	Flat Washer, 5/16"			

ASSEMBLY INSTRUCTIONS

TOOLS REQUIRED FOR ASSEMBLY

- (1) Screwdriver
- (1) Pliers
- (2) 7/16" Wrenches
- (2) 1/2" Wrench
- (2) 9/16" Wrenches
- (1) Grease Gun with general purpose grease

1. Remove the hardware pack and all loose parts from the carton. Be sure the carton is empty before discarding.
2. Lay out all parts as shown. Extra pieces of some items may be included in hardware pack.

NOTE: To prevent scratching paint, cover work surface with a mat or cardboard.

3. Position cart body halves upright on a smooth level surface such as a garage floor or a paved driveway. See figure 1.



CAUTION: Do not leave the cart unattended in the upright position. A falling cart can cause personal injury! Pay close attention to the stability of the cart while it remains in an upright position. For best stability, assemble on a smooth, level surface.

4. Assemble halves together using five 1/4" x 5/8" (F) hex bolts and 1/4" nylock nuts (H) as shown in figure 1. **Do not tighten yet.**

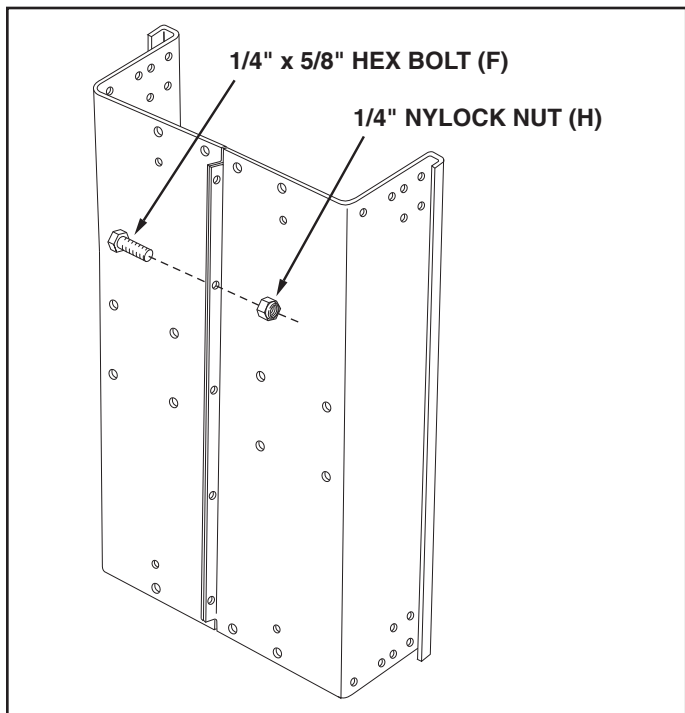

FIGURE 1

5. Position the tailgate reinforcement bracket on outside of cart as shown in figure 3. Assemble to the bottom of the cart body using four 5/16" x 3/4" truss head bolts (D) and 5/16" nylock nuts (J). **Do not tighten yet.** See figure 2.
6. Position the tailgate guides on the inside of the cart bodies with guide channels to the front. Assemble using four 1/4" x 5/8" hex bolts (F) and 1/4" nylock nuts (H). **Do not tighten yet.** See figure 2.
7. At this time, with the cart body halves pulled together, **tighten** the truss head bolts assembled in step 5 and then **tighten** the hex bolts assembled in steps 6 and 7. **Do not tighten** the bolts that were assembled in step 4.

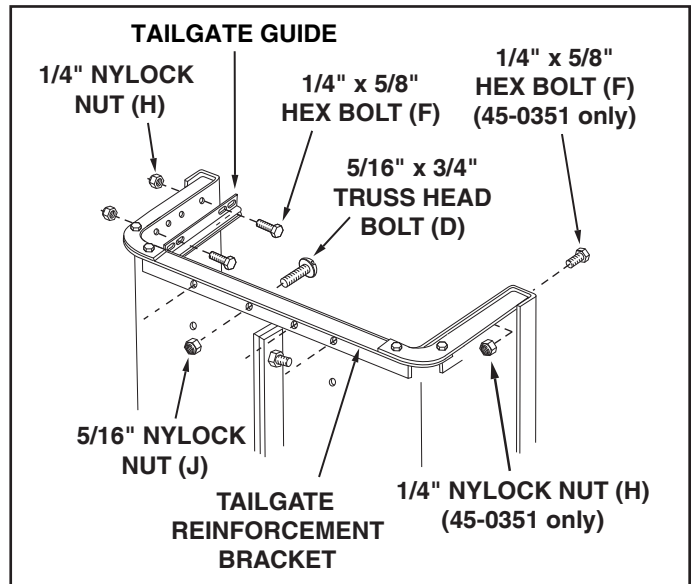

FIGURE 2

8. Carefully turn the cart over so that the tailgate reinforcement bracket is on the bottom. See figure 3.

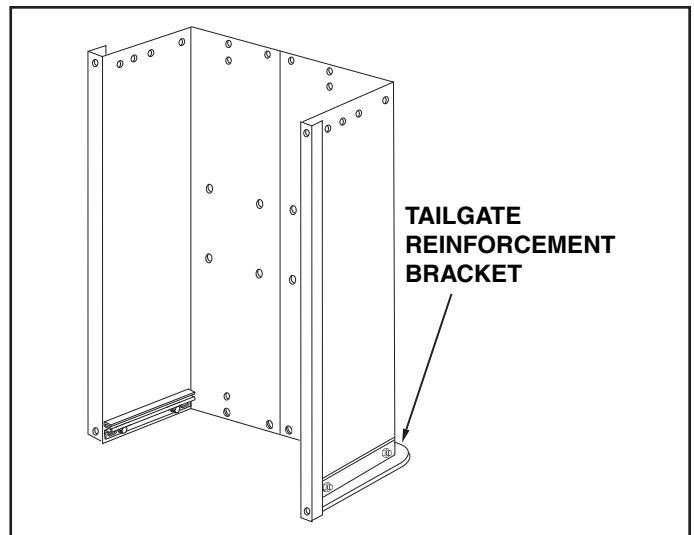

FIGURE 3

9. Assemble the front panel over the end of the cart using six 1/4" x 5/8" (F) hex bolts and 1/4" nylock nuts (H) as shown in figure 4. Leave two holes in the bottom of the panel empty as shown. Pull the cart body halves together and **tighten** the bolts in the bottom of the front panel, then **tighten** the bolts in the sides. See figure 4.
10. **Tighten** the bolts assembled in step 4 to fasten the bottom of the cart together.

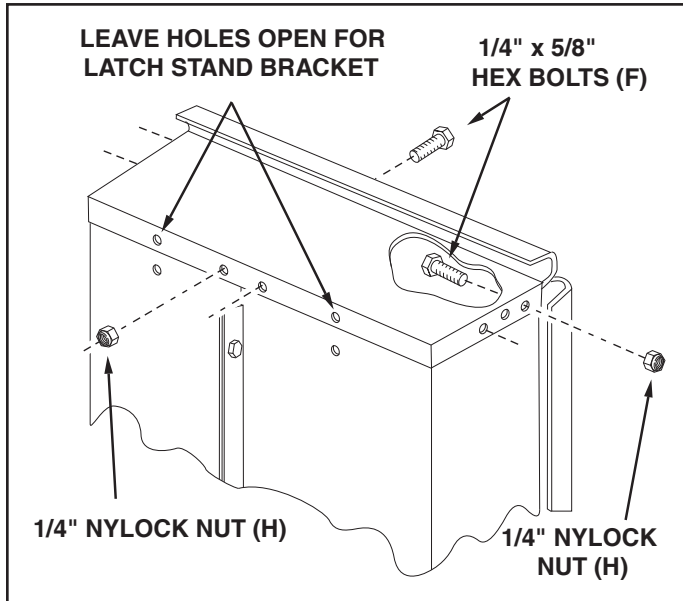

FIGURE 4

11. Assemble the latch stand bracket to the cart so that the aligning tab is at the bottom of the bracket. Use four 1/4" x 5/8" hex bolts (F) and 1/4" nylock nuts (H). **Tighten**. See figure 5.
12. Assemble a corner cap to each front corner using one 1/4" x 5/8" hex bolt (F) and 1/4" nylock nut (H) per cap. **TIGHTEN**. See figure 5.

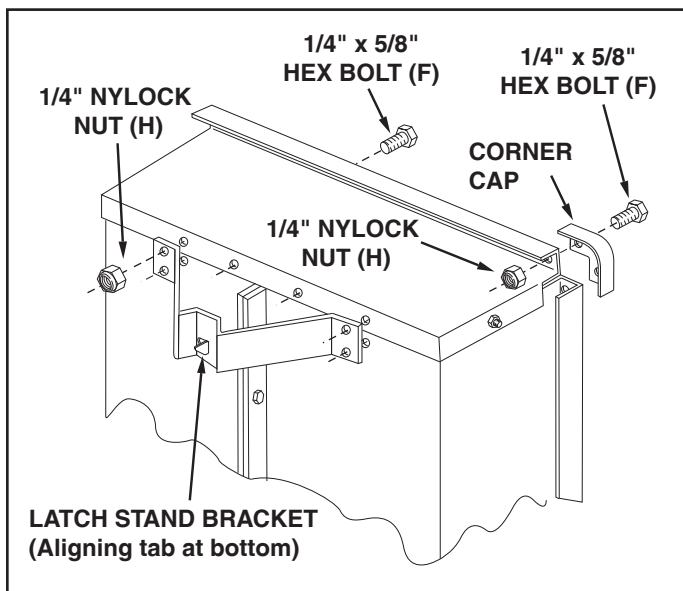

FIGURE 5

13. Assemble the wheel support to the cart using eight 5/16" x 3/4" truss head bolts (D) and 5/16" nylock nuts (J) as shown in figure 6. Heads of bolts go on the inside of the cart. **Tighten**.

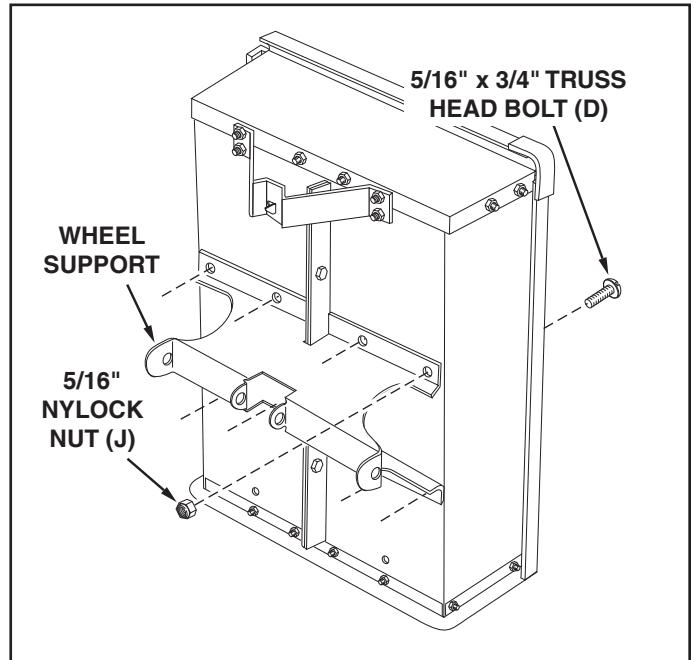

FIGURE 6

14. Lower the cart to rest upside down on its top flange with the wheel support facing up. See figure 7.
15. Lay the drawbar tongue (open side facing up) onto the Wheel Support and the Latch Stand Bracket. Slide the axle through the wheel support and the tongue. See figure 7.

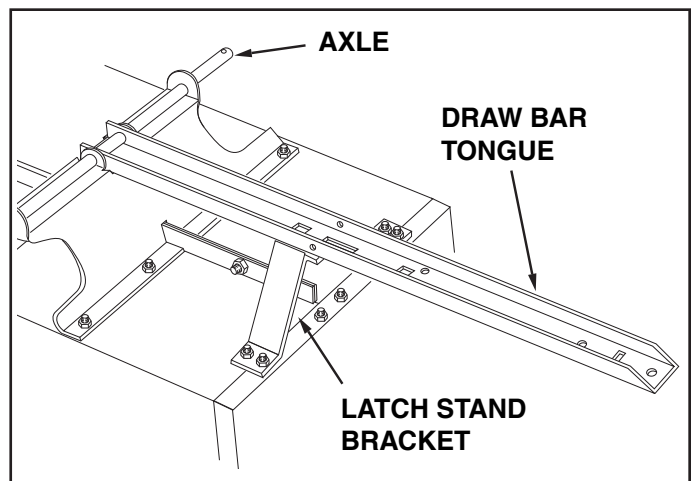

FIGURE 7

16. Place the latch lock lever through the slot in the tongue. Insert the 5/16" x 4" hex bolt (A) through one side of the tongue. Assemble a (SEMS) hex nut (G), the lever and another (SEMS) hex nut (G) onto the hex bolt. Insert the hex bolt through the opposite side of the tongue and assemble a 5/16" nylock nut (J) onto the end of the hex bolt. Tighten so that the hex bolt can still rotate freely. Tighten the two (SEMS) hex nuts (G) against each side of the latch lock lever so that it is centered in the slot. See figure 8.

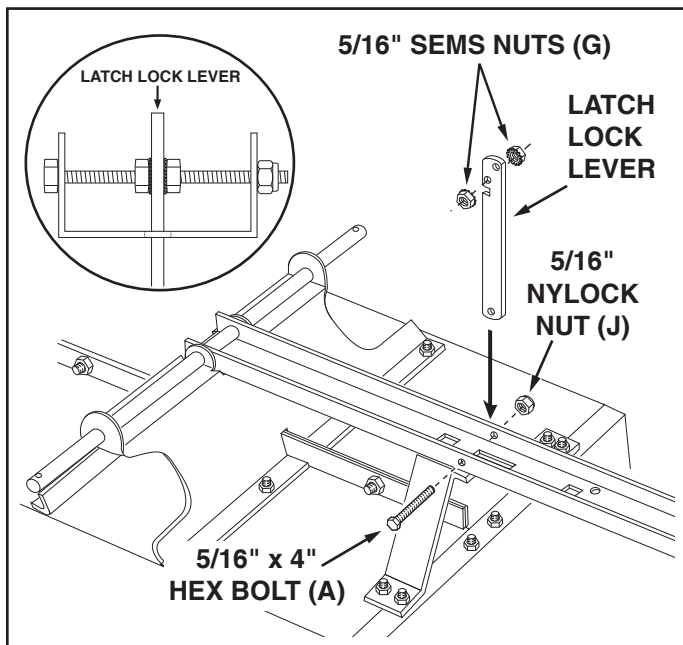

FIGURE 8

17. Hook the **short** end of the spring (O) into the hole in the latch lock lever. Use the spring puller tool (V) to hook the **long** end of the spring into the square hole in the tongue. The spring puller tool (V) can be stored when finished. See figure 9.

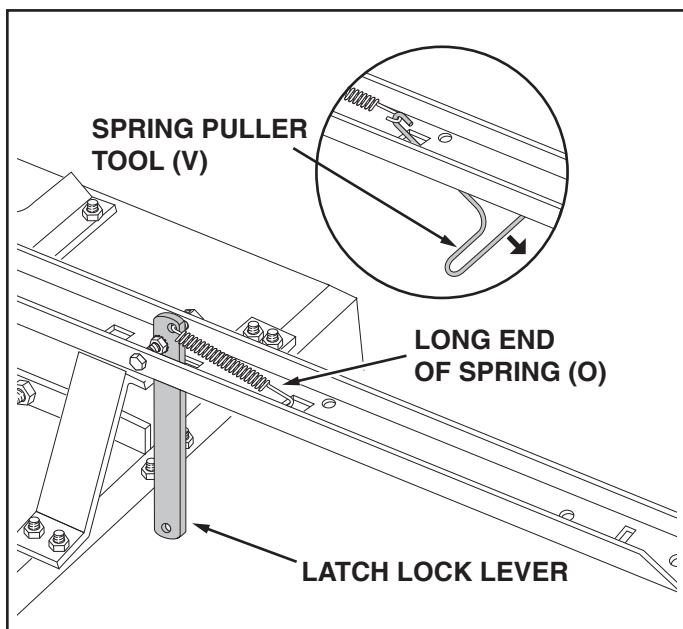

FIGURE 9

18. Assemble the end of the hitch bracket (two holes) up through the slot at the front of the drawbar tongue. Fasten it to the tongue using the 3/8" x 1" hex bolt (C) and 3/8" nylock nut (I). **Tighten.** See figure 10.

19. Assemble the hitch pin (S) through the hitch bracket and the tongue and secure it with the 1/8" hair cotter pin (Q). See figure 10.

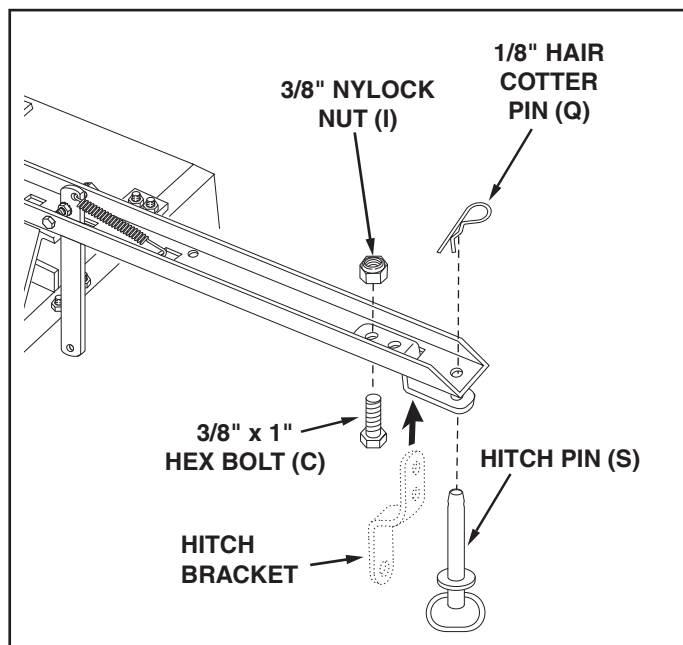

FIGURE 10

20. Assemble a 1" thin washer (M), a walking beam and another 1" thin washer (M) onto the pivot axle. Insert a cotter pin (P) into the axle and spread the ends. Press a hub cap (W) onto the flat washer. Repeat on the other end of the pivot axle. See figure 11.

NOTE: Eight extra 1" flat washers are provided to take up end play if necessary.

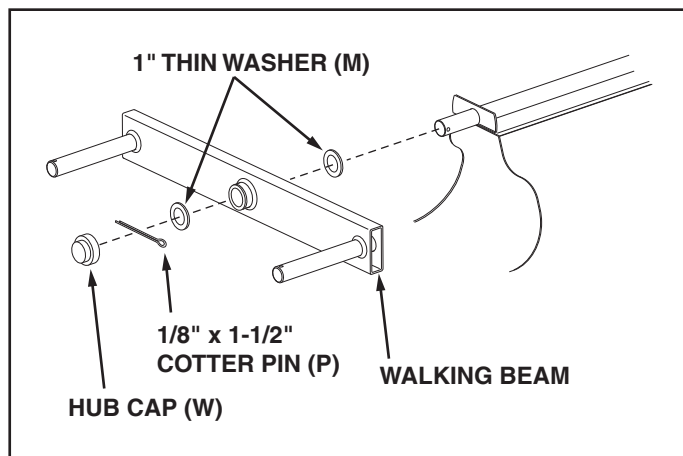

FIGURE 11

- Assemble a 1" thin washer (M), a spacer (R), a 1" thick washer (N), a wheel with the valve stem facing out, and another 1" thin washer (M) onto a wheel axle. Insert a cotter pin (P) into the axle and spread the ends. Repeat for the other three wheels. See figure 12.

NOTE: Eight extra 1" thin washers are provided to take up end play if necessary.

- Press a hub cap (W) onto the flat washer on each of the four wheels. See figure 12.
- Check tire pressure (max. psi printed on tire).
- Pump the wheel hubs full of general purpose grease.

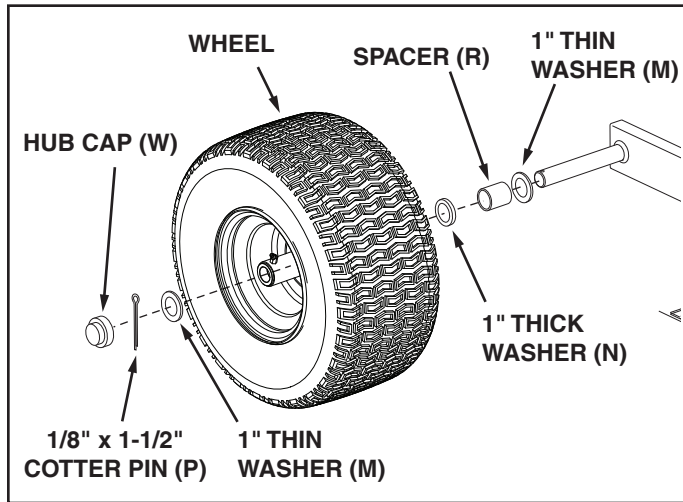

FIGURE 12

IMPORTANT: Make sure the drawbar tongue is locked to the latch stand bracket by the latch lock lever.

- Turn cart over onto its wheels.
- Press the protective edging (T) strips onto the ends of the tailgate. See figure 13.
- Slide the tailgate down into the tailgate guides so that the holes in the bottom of the tailgate fit over the screws in the bottom of the cart bed. See figure 13.

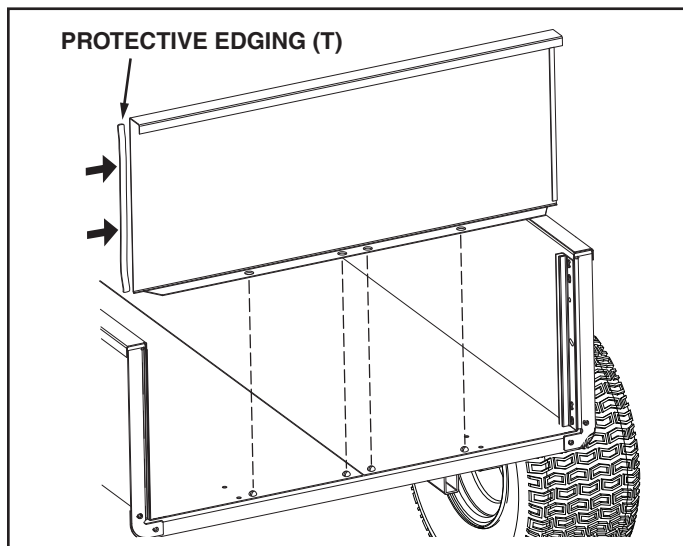

FIGURE 13

ASSEMBLING RAILS

- Assemble seven rail braces to the top flange on the sides and the front of the cart bed. Use thirteen 1/4" x 3/4" hex bolts (E), 1/4" flat washers (K) and 1/4" nylock nuts (H). **Do not tighten yet.** See figure 14.

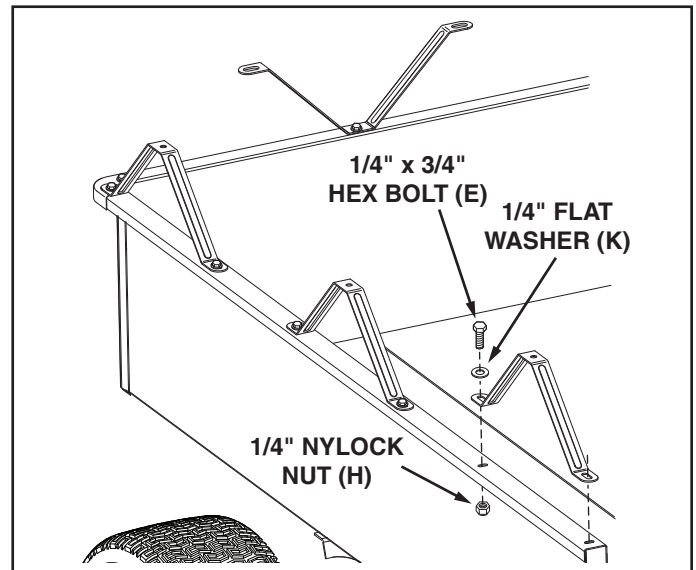

FIGURE 14

- Insert the ends of the side rails into the front rail so that the holes align. See figure 15.
- Assemble the side rails to the rail braces on the sides of the cart using six curved head bolts (B) and 5/16" SEMS nuts (G). **Tighten all** loose nuts and bolts. See figure 15.
- Assemble the front rail to the rail brace on the front of the cart using two curved head bolts (B), 5/16" flat washers (L) and 5/16" SEMS nuts (G). **Tighten all** loose nuts and bolts. See figure 15.
- Assemble two vinyl caps (U) onto the ends of the side rails. See figure 15.

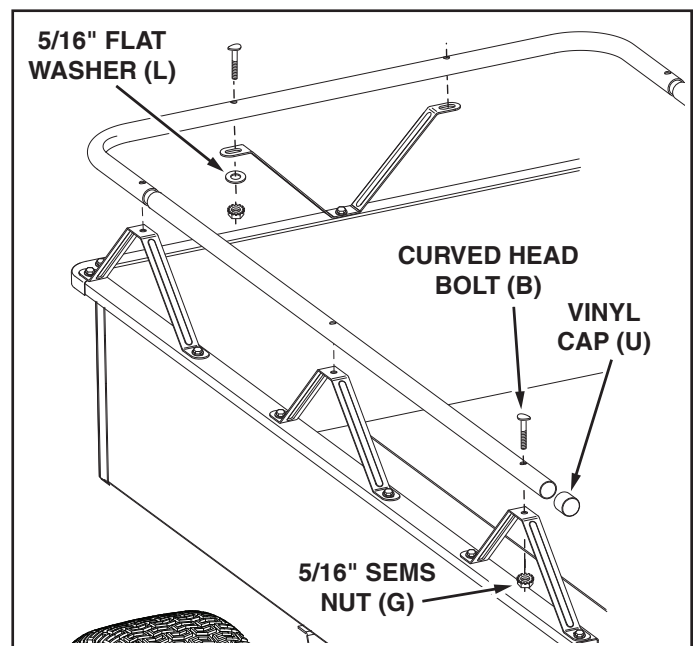

FIGURE 15

OPERATION



CAUTION: Vehicle braking and stability may be affected with the addition of an accessory or an attachment. Be aware of changing conditions on slopes.

1. Refer to the vehicle operator's manual for instructions on safe operation on slopes.
2. Always operate at reduced speed on slopes.
3. Do not operate an ATV towing the cart on a slope greater than 15 degrees.
4. Do not operate a tractor towing the cart on a slope greater than 10 degrees. Use the slope guide on page 9 of this manual.



NOTE

DO NOT EXCEED WEIGHT CAPACITY OF 1,000 LBS.

One cubic foot of dirt weighs approximately 80 lbs.

5. For best handling and traction, distribute the weight of the load evenly in the cart.
6. Always test to make sure your vehicle has adequate towing and braking capabilities when towing a load in your cart. Use extra caution when operating on slopes.
7. Operate at reduced speed when towing a load.
8. **Do not exceed 20 m.p.h.**, or your vehicle's maximum safe towing speed, whichever is less. Refer to your vehicle operator's manual.



CAUTION: Do not exceed the towing capacity of the vehicle. Follow any weight limitations listed in the vehicle operator's manual.

9. To dump material from the cart, remove the tailgate by lifting it straight up and out from between the guides. Release the spring latch on the tongue by pulling the latch lock lever forward, away from the cart. The cart bed will then tilt backwards to empty its contents. After emptying, pull the front of the bed down toward the cart tongue until the latch snaps into place. Replace the tailgate if desired.



CAUTION: To avoid possible injury, before releasing the latch be sure that no one is near the cart.

MAINTENANCE

1. Check for loose fasteners before each use.
2. At the beginning of each season, lubricate the latch, the latch pivot bolt, and the bearings in the walking beams with a light machine oil.
3. Grease the wheel bearings periodically. Use general purpose grease.
4. Keep tires filled to the pressure recommended on the tires.

SLOPE GUIDE FOR TRACTORS

(Keep this sheet in a safe place for future reference.)

Use this guide to determine if a slope is safe for the operation of your tractor and cart. Refer also to the instructions in your vehicle owners manual.

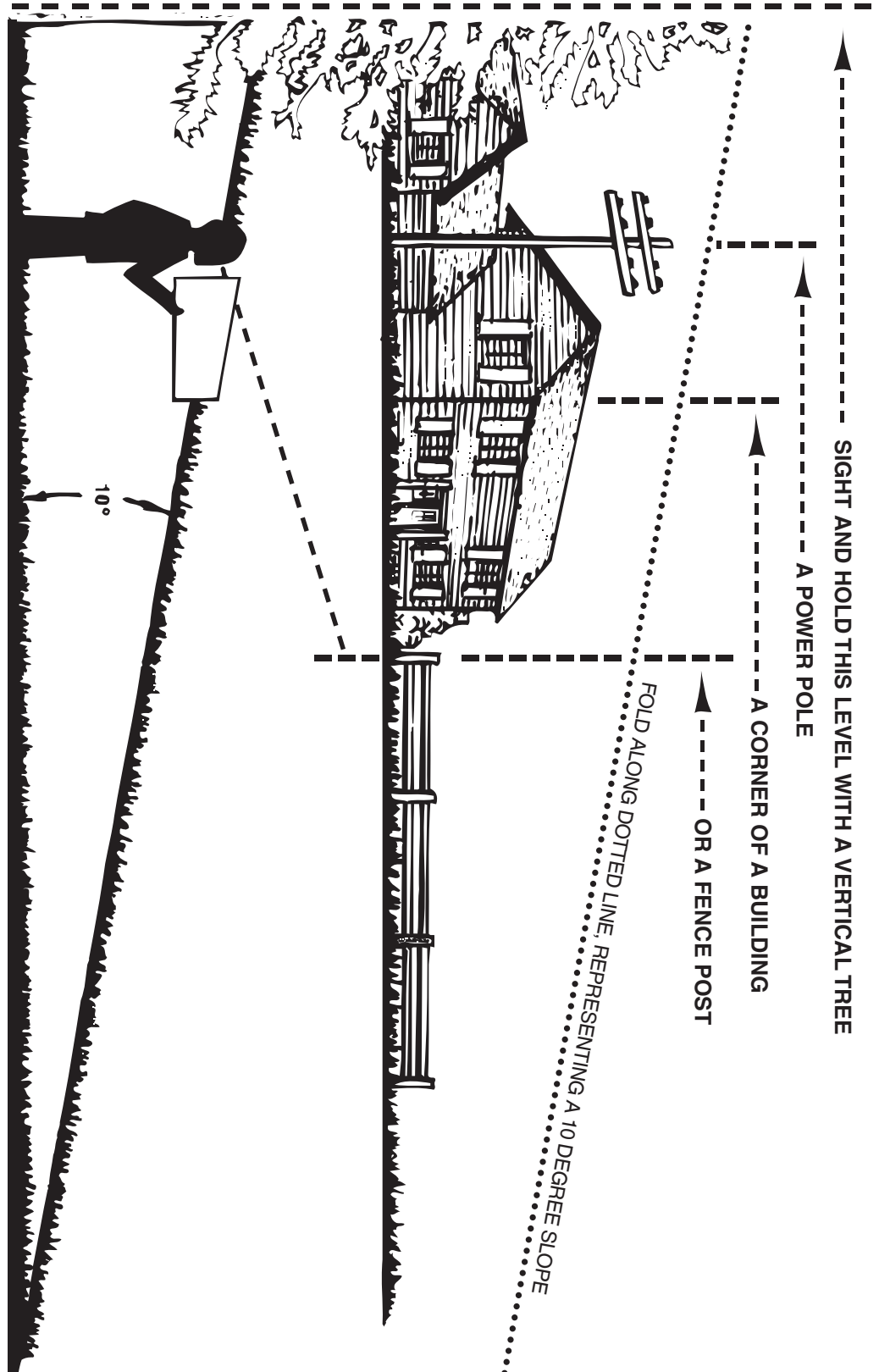

CAUTION: DO NOT OPERATE YOUR TRACTOR AND CART ON A SLOPE IN EXCESS OF 10 DEGREES. BE SURE OF YOUR TRACTOR'S TOWING AND BRAKING CAPABILITIES BEFORE OPERATING ON A SLOPE. AVOID ANY SUDDEN TURNS OR MANEUVERS WHILE ON A SLOPE.

RÈGLES DE SÉCURITÉ

Ne pas oublier qu'un matériel motorisé peut causer des blessures s'il est mal utilisé ou si son utilisateur ne comprend pas comment s'en servir. Agir avec précaution en permanence pendant l'utilisation d'un matériel motorisé.



Ce symbole indique les précautions de sécurité importantes. Il signifie — attention ! Soyez alerte ! Votre sécurité est en jeu !



ATTENTION : le freinage et la stabilité du véhicules risquent d'être modifiés par l'ajout d'un accessoire. Ayez conscience des conditions changeantes sur les pentes.

1. Lire ce manuel du propriétaire avant toute tentative de montage ou d'utilisation du chariot.
2. Lire le manuel du propriétaire du véhicule, et savoir comment faire fonctionner votre véhicule, avant d'utiliser le chariot.
3. Ne jamais transporter de passagers dans ce chariot. Il n'est pas prévu pour transporter des passagers.
4. Ne jamais laisser des enfants faire fonctionner le véhicule ou le chariot.
5. Ne pas laisser des adultes se servir du véhicule ou du chariot sans avoir reçu des instructions correctes.
6. Toujours démarrer avec la boîte de vitesse en première (petite vitesse), et augmenter la vitesse progressivement si les conditions le permettent.
7. Remorquer le chariot à faible vitesse en terrain difficile ou à proximité de ruisseaux et de fossés, pour lui éviter de se renverser et d'en perdre le contrôle. Ne pas passer trop près d'un ruisseau ou d'un fossé.
8. Les capacités de freinage et la stabilité du véhicule seront modifiées par le remorquage de ce chariot. Ne pas remplir le chariot à son chargement maximal (en poids) sans avoir vérifié que le véhicule tracteur peut tracter et s'arrêter en sécurité avec le chariot attaché.
9. Avant de faire rouler un véhicule sur une pente, consulter les règles de sécurité relatives au fonctionnement sur les pentes ; celles-ci figurent dans le manuel d'utilisation du véhicule. Consulter également le guide de pentes (page 9 du présent manuel). Éviter les fortes pentes !
10. Ne pas tracter ce chariot sur la voie publique.
11. Respecter les instructions d'entretien et de graissage figurant dans le présent manuel.

INSTRUCTIONS POUR L'ASSEMBLAGE

OUTILS NÉCESSAIRES POUR L'ASSEMBLAGE

- (1) Tournevis
- (1) Pince
- (2) Clefs de 7/16 po
- (2) Clefs de 1/2 po
- (2) Clefs de 9/16 po
- (1) Graisseur contenant de la graisse à usage général

1. Sortir de l'emballage le sachet de quincaillerie et toutes les pièces séparées. S'assurer qu'il ne reste rien dans l'emballage avant de le mettre au rebut.
2. Disposer toutes les pièces comme indiqué sur les figures. Le sachet de quincaillerie pourra contenir certains articles en surnombre.

NOTA: Pour éviter de rayer la finition, couvrir la surface de travail d'un tapis ou de carton.

3. Mettre les deux demi-corps du chariot (12), à la verticale, sur une surface horizontale lisse, par exemple le plancher d'un garage ou une voie d'accès asphaltée. Voir la figure 1.



ATTENTION : Ne pas laisser sans surveillance le chariot en position verticale. En cas de chute, le chariot pourrait causer des blessures aux personnes. Faire très attention à la stabilité du chariot tant qu'il est en position verticale. La meilleure stabilité est obtenue sur une surface horizontale lisse.

4. Assembler les deux demi-corps l'un à l'autre à l'aide de vis hexagonale de 1/4 x 5/8 po (F) et d'écrous à frein élastiques de 1/4 po (H) comme indiqué à la figure 1. **Ne pas serrer les boulons à ce stade.**
5. Mettre l'arceau de renfort du hayon (9) en place à l'extérieur du chariot, comme indiqué à la figure 3. Fixer l'arceau au dessous du chariot à l'aide de quatre vis à tête bombée de 5/16 x 3/4 po (D) and d'écrous à frein élastiques de 5/16 po (J). Ne pas serrer les boulons à ce stade. Voir la figure 2.
6. Mettre les guides du hayon (1) en place à l'intérieur de chaque demi-corps, avec les profilés de guidage vers l'avant. Fixer les guides aux demi-corps à l'aide de quatre vis hexagonale de 1/4 x 5/8 po (F) et d'écrous à frein élastiques de 1/4 po (H). **Ne pas serrer les boulons à ce stade.** Voir la figure 2.

7. À ce stade, avec les deux demi-corps rapprochés, **bloquer** les boulons à tête bombée (D) de l'étape 5, puis **bloquer** les vis hexagonales (F) des étapes 6 et 7. **Ne pas bloquer** les boulons de l'étape 4.
 8. Retourner le chariot avec précaution de sorte que l'arceau de renfort du hayon soit en-dessous. Voir la figure 3.
 9. Monter le panneau avant (8) à l'extrémité du chariot à l'aide de six vis hexagonales de 1/4 x 5/8 po (F) et d'écrous à frein élastique de 1/4 po (H) comme indiqué à la figure 4. Laisser deux trous vides en bas du panneau, comme indiqué. Rapprocher les deux demi-corps du chariot et serrer les boulons en bas du panneau avant, puis serrer les boulons des côtés. Voir la figure 4.
 10. Serrer les boulons posés à l'étape 4 pour le fond du chariot.
 11. Monter le support de la barre d'attelage (5) au chariot, de sorte que la languette détrompeuse soit en-dessous du support. Fixer à l'aide de quatre vis hexagonales de 1/4 x 5/8 po (F) et de quatre écrous à frein élastique de 1/4 po (H). Bloquer. Voir la figure 5.
 12. Monter un cache-coin (2) sur chaque coin avant, à l'aide d'une vis hexagonale de 1/4 x 5/8 po (F) et d'écrou à frein élastique (H) par cache. **BLOQUER**. Voir la figure 5.
 13. Monter le support de roues (6) sur le chariot à l'aide de huit vis à tête bombée de 5/16 x 3/4 po (D) et d'écrous à frein élastique de 5/16 po (J) comme indiqué à la figure 6. Les têtes des vis doivent être à l'intérieur du chariot. **Bloquer**.
 14. Mettre le chariot à l'envers, avec le support de roue vers le haut. Voir la figure 7.
 15. Mettre la barre d'attelage (10) (côté ouvert vers le haut) sur le support de roue (6) et le support de la barre d'attelage (5). Faire passer l'essieu (11) dans le support de roue (6) et la barre d'attelage (10). Voir la figure 7.
 16. Mettre la manette de verrouillage (3) dans la fente de la barre d'attelage (10). Introduire la vis hexagonale de 5/16 x 4 po (A) dans un côté de la barre d'attelage. Monter un écrou à rondelle (SEMS) (G), la manette et un autre écrou à rondelle (SEMS) (G) sur la vis hexagonale. Faire passer la vis hexagonale dans le côté opposé de la barre d'attelage et mettre un écrou à frein élastique de 5/16 po (J) à l'extrémité de la vis. Serrer de sorte que la vis hexagonale puisse encore tourner librement. Bloquer les deux écrous à rondelle (SEMS) sur chacun des côtés de la manette de verrouillage, de manière que celle-ci soit centrée dans la fente. Voir la figure 8.
 17. Accrocher le petit côté du ressort (O) dans le trou de la manette de verrouillage (3). À l'aide du tire-ressort (V), accrocher le grand côté du ressort dans le trou carré de la barre d'attelage (10). On pourra ranger le tire-ressort (V) une fois l'accrochage effectué. Voir la figure 9.
 18. Faire passer l'extrémité du support d'accrochage (4) (deux trous) au travers de la fente située à l'avant de la barre d'attelage (10). Fixer le support à la barre d'attelage à l'aide de la vis hexagonale de 3/8 x 1 po (C) et d'un écrou à frein élastique de 3/8 po (I). **Bloquer**. Voir la figure 10.
 19. Monter la broche (S) sur le support d'attelage, et la fixer à l'aide de la goupille beta de 1/8 po (Q). Voir la figure 10.
 20. Monter une rondelle mince de 1 po (M), une poutre oscillante (14) et une autre rondelle mince de 1 po (M) sur le pivot de l'essieu (11). Mettre une goupille fendue (P) dans l'essieu et écarter ses extrémités. Enfoncer un enjoliveur (W) sur la rondelle plate. Répéter l'opération sur le pivot à l'autre extrémité de l'essieu. Voir la figure 11.
- NOTA:** Huit rondelles plates de 1 po en surnombre sont fournies pour compenser le jeu éventuel.
21. Monter une rondelle mince de 1 po (M), une entretoise (R), une rondelle épaisse de 1 po (N), une roue avec la valve vers l'extérieur et une autre rondelle mince de 1 po (M) sur l'axe de roue. Mettre une goupille fendue (P) dans l'axe et en écarter les extrémités. Répéter l'opération pour les trois autres roues. Voir la figure 12.
- NOTA:** Huit rondelles minces de 1 po en surnombre sont fournies pour compenser le jeu éventuel.
22. Enfoncer un enjoliveur (W) sur la rondelle plate de chacune des quatre roues. Voir la figure 12.
 23. Vérifier la pression des pneus (pression maximale en lb/po² indiquée sur le pneu).
 24. Remplir les moyeux des roues de graisse à usage général.
- IMPORTANT:** S'assurer que la barre d'attelage est verrouillée sur son support par la manette de verrouillage.
25. Retourner le chariot pour le mettre sur roues.
 26. Mettre la bordure protectrice (T) en place sur les extrémités du hayon. Voir la figure 13.
 27. Mettre le hayon (7) en place dans ses guides de sorte que les tours en bas du hayon s'alignent avec les vis dans le fond du chariot. Voir la figure 13.

MONTAGE DES RAMBARDES

28. Monter sept support de rambarde (17) sur le rebord supérieur des parois latérales et avant du chariot. Utiliser treize vis hexagonales de 1/4 x 3/4 po (E), rondelles plates de 1/4 po (K) et écrous à frein élastique de 1/4 po (H). **Ne pas serrer les boulons à ce stade**. Voir la figure 14.
29. Enfoncer les extrémités des rambardes latérales (16) dans la rambarde avant en faisant aligner les trous. Voir la figure 15.
30. Fixer les rambardes latérales sur leurs supports à l'aide de six vis à tête incurvée (B) et d'écrous SEMS de 5/16 po (G). Bloquer tous les boulons non serrés. Voir la figure 15.
31. Fixer la rambarde avant (15) sur son support à l'avant du chariot à l'aide de deux vis à tête incurvée (B), de rondelles plates de 5/16 po (L) et d'écrous SEMS de 5/16 po (G). Bloquer tous les boulons non serrés. Voir la figure 15.
32. Monter les deux embouts en vinyle (U) aux extrémités des rambardes latérales. Voir la figure 15.

FONCTIONNEMENT



ATTENTION Le freinage et la stabilité du véhicules risquent d'être modifiés par l'ajout d'un accessoire. Ayez conscience des conditions changeantes sur les pentes.

1. Consulter le manuel d'utilisation du véhicule pour des instructions relatives à un fonctionnement sécuritaire sur les pentes.
2. Rouler toujours à vitesse réduite sur une pente.
3. Ne pas remorquer le chariot avec un véhicule tout-terrain sur des pentes de plus de 15°.
4. Ne pas remorquer le chariot avec un tracteur sur des pentes de plus de 10°. Consulter le guide de pentes (page 9 du présent manuel)



NOTA

NE PAS DÉPASSER UNE CHARGE TOTALE DE 540 KG (1000 livres)

Un pied cube de terre pèse environ 40 kg (80 livres).

5. Pour la meilleur maniabilité et la meilleure adhérence, répartir le charge uniformément dans le chariot.
6. Faire des essais systématiques pour assurer que le véhicule dispose de capacités de remorquage et de freinage adéquates en fonction du chargement du chariot. Prendre des précautions supplémentaires sur les terrains en pente.
7. Réduire la vitesse pendant le remorquage d'un chargement.
8. La vitesse maximale du chariot modèle 45-03503 est de 30 km/h (20 m/h), ou la vitesse maximale de remorquage en sécurité du véhicule si cette dernière est inférieure. Consulter le manuel d'utilisation du véhicule.



ATTENTION: Ne pas dépasser la capacité de remorquage du véhicule. Respecter les charges maximales indiquées dans le manuel d'utilisation du véhicule.

9. Pour vider par l'arrière le chargement du chariot, retirer le hayon de ses guides en le soulevant verticalement. Déverrouiller le dispositif à ressort de maintien du chariot sur la barre d'attelage en actionnant la manette de verrouillage vers l'avant, à l'opposé du chariot. Ceci fait basculer le chariot vers l'arrière pour qu'il se vide. Une fois le chariot vide, appuyer sur son avant jusqu'à ce qu'il se verrouille en position. Remettre le hayon en place, le cas échéant



ATTENTION: Pour éviter les blessures éventuelles, s'assurer, avant de déverrouiller le chariot, que personne ne se trouve à proximité

ENTRETIEN

1. Avant chaque utilisation, vérifier qu'aucune fixation n'est desserrée.
2. Au début de chaque saison, graisser avec une huile mouvement légère le verrou de maintien du chariot, son pivot et les poutres oscillantes.
3. Graisser périodiquement les roulements des roues, avec une graisse à usage général.
4. Tenir les pneus à la pression figurant sur leurs flancs.

GUIDE DE CALCUL D'UNE PENTE

(Conservez cette feuille en lieu sûr pour référence future.)

Utilisez ce guide afin de déterminer si une pente est sécuritaire pour l'utilisation de votre tracteur et de la remorque. Voir également les instructions incluses dans votre manuel d'utilisation du tracteur.

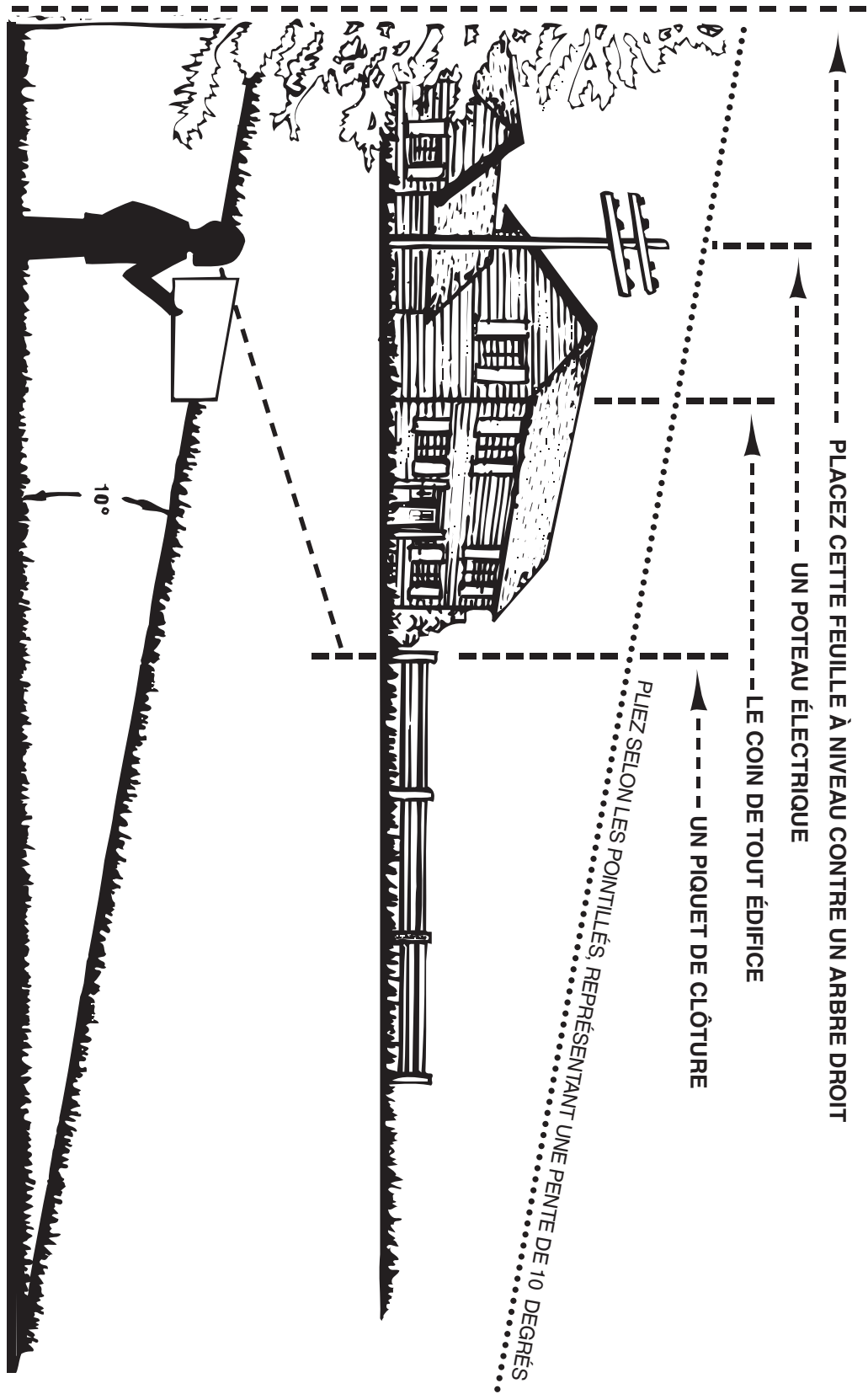

ATTENTION: NE PAS UTILISER LE TRACTEUR ET LA REMORQUE SUR UNE PENTE INCLINÉE À PLUS DE 10 DEGRÉS. VÉRIFIEZ LA TRACTION ET LE FREINAGE DE VOTRE TRACTEUR AVANT DE CONDUIRE SUR UNE PENTE. ÉVITEZ TOUTE MANŒUVRE BRUSQUE LORSQU'IL VOUS CONDUISEZ SUR UNE PENTE.

REGLAS DE SEGURIDAD

Recuerde, todo equipo eléctrico puede causar lesiones si se lo utiliza de manera incorrecta o si el usuario no comprende como funciona. En todo momento, tenga cuidado al hacer uso de este equipo.



Busque este símbolo que indica importantes medidas de seguridad. Significa: ¡atención! ¡Manténgase alerta! Su seguridad está comprometida.



PRECAUCIÓN : la capacidad de frenar el vehículo y su estabilidad pueden quedar afectados al agregar un accesorio o acoplamiento adicional. Tenga en cuenta las condiciones cambiantes en el caso de las pendientes

1. Lea esta manual del usuario antes de intentar armar o hacer funcionar este carrito.
2. Lea el manual del usuario del vehículo y sepa como hacer funcionar su vehículo antes de utilizar el acoplamiento del carrito.
3. Nunca transporte pasajeros en el carrito. No ha sido diseñado para transportar pasajeros.
4. Nunca permita que los niños operen el vehículo ni el acoplamiento del carrito.
5. No permita que adultos conduzcan el vehículo ni el acoplamiento para el carrito sin las instrucciones adecuadas.
6. Siempre inicie la marcha en primera (baja) y aumente la velocidad en forma gradual a medida que las condiciones lo permitan.
7. Remolque el carrito a baja velocidad sobre terrenos irregulares y laderas de colinas o cerca de riachuelos y acequias para evitar volcar y perder el control. No conduzca demasiado cerca de una acequia o de un riachuelo.
8. El frenado y la estabilidad del vehículo se verán afectados al acoplar este carrito. No llene al carrito a su máxima capacidad de carga sin verificar la capacidad del vehículo para remolcar y detener el carrito en forma segura.
9. Antes de utilizar el vehículo sobre una inclinación (colina) consulte las reglas de seguridad en el manual del usuario del vehículo relacionadas con el funcionamiento seguro sobre pendientes. También consulte la guía para pendientes en la página 9 de este manual. ¡Manténgase alejado de las grandes pendientes!
10. No remolque este carrito en carreteras o autopistas.
11. Siga las instrucciones de mantenimiento y lubricación descriptas en este manual.

IIINSTRUCCIONES PARA EL ARMADO

HERRAMIENTAS NECESARIAS PARA EL ARMADO

- (1) Destornillador
- (1) Tenaza
- (2) Llaves de 7/16 pulg.
- (2) Llave de 1/2 pulg.
- (2) Llaves de 9/16 pulg.
- (1) Pistola engrasadora para tareas generales de engrasado

1. Retire de la caja el paquete de tornillos y tuercas y todas las piezas sueltas. Asegúrese de que la caja esté vacía antes de desecharla.
2. Coloque las piezas ordenadas como se muestra en la Figura. Es posible que el paquete de pernos y tuercas contenga algunas piezas adicionales.

NOTA: Pour éviter de rayer la finition, couvrir la surface de travail d'un tapis ou de carton.

3. Ubique las mitades del cuerpo del carrito en forma vertical sobre una superficie plana y lisa, por ejemplo el piso de un garaje o un camino pavimentado. Ver la Figura 1.



PRECAUCIÓN : No deje de prestar atención al carrito cuando esté en posición vertical. ¡Si el carrito se cae puede causarle heridas! Preste atención a la estabilidad del carrito mientras esté en posición vertical. Para una mejor estabilidad, ármelo sobre una superficie plana y lisa.

4. Conecte las mitades (12) utilizando los cinco pernos hexagonales de 1/4 pulg. x 5/8 pulg. (F) y las tuercas de seguridad Nylock de 1/4 pulg. (H) como se muestra en la Figura 1. **Por ahora, no los ajuste.**
5. Ubique el soporte de refuerzo de la pieza trasera (9) en el exterior del carrito, como se muestra en la Figura 3. Arme la base del cuerpo del carrito utilizando 4 pernos de cabeza segmentada de 5/16 pulg. x 3/4 pulg. (D) y las tuercas de seguridad Nylock de 5/16 pulg. (J). Por ahora, no lo ajuste. Ver la Figura 2.
6. Ubique las guías de la parte trasera (1) en el interior de los cuerpos del carrito, con los canales para la guía hacia el frente. Ármelo utilizando los cuatro pernos hexagonales de 1/4 pulg. x 5/8 pulg. (F) y las tuercas de seguridad Nylock de 1/4 pulg. (H). Por ahora, no lo ajuste. Ver la Figura 2.
7. En este momento, con las mitades del cuerpo del carrito unidas, ajuste los pernos de cabeza segmentada que se montaron en el paso 5 y luego ajuste los pernos hexagonales montados en los pasos 6 y 7. No ajuste los pernos montados en el paso 4.

8. Con cuidado, haga girar el carrito de modo que el soporte del refuerzo de la pieza trasera quede hacia abajo. Ver la Figura 3.
 9. Arme el panel delantero (8) sobre el extremo del carrito utilizando seis pernos hexagonales de 1/4 pulg. x 5/8 pulg. (F) y las tuercas de seguridad Nylock de 1/4 pulg. (H) como se muestra en la Figura 4. Deje dos perforaciones vacías en la base del panel, como se ilustra. Una las mitades del carrito y **ajuste** los pernos en la base del panel delantero, luego **ajuste** los pernos en los laterales. Ver la Figura 4.
 10. **Ajuste** los pernos montados en el paso 4 para fijar la base del carrito.
 11. Coloque el soporte del pestillo (5) en el carrito de modo que la pestaña de alineación se encuentre en la base del soporte. Ármelo utilizando los cuatro pernos hexagonales de 1/4 pulg. x 5/8 pulg. (F) y las tuercas de seguridad Nylock de 1/4 pulg. (H). **Ajuste**. Ver la Figura 5.
 12. Monte las tapas esquineras en cada esquina delantera utilizando uno perno hexagonal de 1/4 pulg. x 5/8 pulg. (F) y tuerca de seguridad Nylock 1/4 pulg. (H) por tapa. Deje el perno trasero sin colocar si el carrito cuenta con rieles superiores. **AJUSTE**. Ver la Figura 5.
 13. Monte el soporte de la rueda (6) en el carrito utilizando ocho pernos de cabeza segmentada de 5/16 pulg. x 3/4 pulg. (D) y las tuercas de seguridad Nylock de 5/16 pulg. (J) como se muestra en la Figura 6. Las cabezas de los pernos van en el interior del carrito. **Ajuste**.
 14. Baje el carrito y colóquelo hacia abajo sobre la brida superior con el soporte de la rueda hacia arriba. Ver la Figura 7.
 15. Coloque la lengüeta de la barra de tracción (10) (con la abertura hacia arriba) sobre el soporte de la rueda (6) y el soporte del pestillo (5). Deslice el eje a través del soporte de la rueda y de la lengüeta. Ver la Figura 7.
 16. Coloque la palanca del cerrojo a pestillo (3) a través de la ranura de la lengüeta (10). Introduzca el perno hexagonal de 5/16 pulg. x 4 pulg. (A) a través de uno de los lados de la lengüeta. Monte una tuerca hexagonal (SEMS) (G), la palanca y otra tuerca hexagonal (SEMS) (G) sobre el perno hexagonal. Introduzca el perno hexagonal a través del lado opuesto de la lengüeta y monte una tuerca de seguridad Nylock de 5/16 pulg. (J) sobre el extremo del perno hexagonal. Ajuste de modo que el perno hexagonal pueda continuar girando libremente. Ajuste las dos tuercas hexagonales (SEMS) (G) contra cada lado de la palanca del cerrojo a pestillo de modo que quede centrada en la ranura. Ver la Figura 8.
 17. Enganche el extremo corto del resorte (O) en la perforación de la palanca del cerrojo a pestillo (3). Utilice la herramienta para colocar el resorte (V) para enganchar el extremo largo del resorte en la perforación cuadrada de la lengüeta (10). La herramienta para colocar resortes (V) podrá guardarse una vez finalizado este paso. Ver la Figura 9.
 18. Monte el extremo del soporte del acoplamiento (4) (2 perforaciones) hacia arriba, a través de la ranura que se encuentra en el frente de la lengüeta de la barra de tracción (10). Ajústelo a la lengüeta utilizando el perno hexagonal de 3/8 pulg. x 1 pulg. (C) y la tuerca de seguridad Nylock de 3/8 pulg. (I). Ajuste. Ver la Figura 10.
 19. Monte el enganche (S) a través del soporte del pasador y la lengüeta y asegúrelo con el pasador de horquilla de 1/8 pulg. (Q). Ver la Figura 10.
 20. Monte una arandela delgada de 1 pulg. (M), un balancín (14) y otra arandela delgada de 1 pulg. (M) en el eje pivote (11). Introduzca un pasador de horquilla (P) en el eje y abra los extremos. Presione el cubo de la rueda (W) sobre la arandela plana. Repite este paso con el otro extremo del eje pivote (11). Ver la Figura 11.
- NOTA:** De ser necesario, se proveen 8 arandelas planas de 1 pulg. adicionales para evitar la holgura axial.
21. Monte una arandela delgada de 1 pulg. (M), un espaciador (R), una arandela gruesa de 1 pulg. (N), una rueda (13) con el cuerpo de la válvula hacia afuera y otra arandela delgada de 1 pulg. (M) sobre el eje de la rueda. Introduzca un pasador de horquilla (P) en el eje y abra los extremos. Repita el procedimiento con las tres ruedas restantes. Ver la Figura 12.
- NOTA:** De ser necesario, se proveen 8 arandelas delgadas de 1 pulg. adicionales para evitar la holgura axial.
22. Presione la tapa del cubo (W) sobre la arandela plana de cada una de las cuatro ruedas. Ver la Figura 12.
 23. Verifique la presión de los neumáticos (la presión máxima en libras por pulgada cuadrada (psi) aparece impresa en el neumático).
 24. Llene los cubos de las ruedas con grasa para uso general.
- IMPORTANTE:** Asegúrese de que la lengüeta de la barra de tracción esté enganchada en el soporte del pestillo por la palanca del cerrojo a pestillo.
25. Coloque el carrito sobre sus ruedas.
 26. Presione las tiras protectoras de los bordes (T) sobre los bordes de la pieza trasera. Ver la Figura 13.
 27. Deslice la pieza trasera hacia abajo, dentro de sus guías de modo que las perforaciones que se encuentran en la base de la pieza coincidan con los pernos de la base del lecho del carrito. Ver la Figura 13.

MONTAJE DE LOS RIELES

28. Monte los siete brazos de los rieles (17) en la brida superior que se encuentra en los laterales y el frente del lecho del carrito. Utilice los trece pernos hexagonales de 1/4 pulg. x 3/4 pulg. (E), las arandelas planas de 1/4 pulg. (K) y las tuercas de seguridad Nylock de 1/4 pulg. (H). **Por ahora, no lo ajuste**. Ver la Figura 14.
29. Introduzca los extremos de los rieles laterales (16) en el riel delantero (15) de modo que se alineen las perforaciones. Ver la Figura 15.
30. Una los rieles laterales (16) a los brazos del riel (17) en los laterales del carrito utilizando seis pernos de cabeza curva (B) y las tuercas SEMS de 5/16 pulg. (G). Ajuste todos los pernos y tuercas flojos. Ver la Figura 15.
31. Una el riel delantero (15) al brazo del riel (17) que se encuentra en el frente del carrito utilizando dos pernos de cabeza curva (B), las arandelas planas (L) y las tuercas SEMS de 5/16 pulg. (G). Ajuste todos los pernos y tuercas flojos. Ver la Figura 15.
32. Coloque dos tapas de vinilo (U) sobre los extremos de los rieles laterales. Ver la Figura 15.

FUNCIONAMIENTO



PRECAUCIÓN: El frenado y la estabilidad del vehículo pueden verse afectados por el agregado de un accesorio o un acoplamiento. Tenga en cuenta las condiciones cambiantes en el caso de pendientes.

1. Consulte el manual del usuario del vehículo para instrucciones sobre cómo conducir en pendientes.
2. Siempre conduzca a baja velocidad en las pendientes.
3. No utilice un cuatriciclo (ATV) para remolcar el carrito en una pendiente con más de 15 grados de inclinación.
4. No utilice un tractor para remolcar el carrito en una pendiente con más de 10 grados de inclinación. Consulte la guía para pendientes en la página 9 de este manual.



NOTA

NO EXCEDA LA CAPACIDAD DE CARGA DE 1000 libras
Un pie cúbico de basura pesa aproximadamente 80 libras.

5. Para un mejor manejo y tracción, distribuya el peso de la carga en forma uniforme en el carrito.
6. Siempre controle que su vehículo cuente con la capacidad de remolque y frenado adecuados al remolcar una carga en su carrito. Tenga especial cuidado al hacerlo funcionar en pendientes.
7. Conduzca a baja velocidad cuando remolque una carga.
8. El carrito no debe superar las 20 millas por hora o la velocidad máxima segura de remolque de su vehículo, la que sea menor. Consulte el manual del usuario de su vehículo.



ATTENTION: Ne pas dépasser la capacité de remorquage du véhicule. Respecter les charges maximales indiquées dans le manuel d'utilisation du véhicule.

9. Para quitar el material del carrito, retire la pieza trasera levantándola hacia arriba y hacia afuera entre las guías. Libere el pestillo del resorte de la lengüeta llevando la palanca del cerrojo a pestillo hacia adelante, hacia afuera del carrito. Entonces, el lecho del carrito se moverá hacia atrás y liberará su contenido. Una vez vacío, lleve el frente del lecho hacia abajo, en dirección a la lengüeta del carrito hasta que el pestillo trabe en su posición. Vuelva a colocar la pieza trasera si así lo desea.



PRECAUCIÓN: Para evitar cualquier daño posible, antes de liberar el pestillo, asegúrese de que nadie se encuentre cerca del carrito

MANTENIMIENTO

1. Verifique la presencia de pernos y tuercas flojos antes de cada uso.
2. Al inicio de cada temporada, lubrique el pestillo, el perno del pivote del pestillo y los cojinetes de los balancines con un aceite liviano para máquinas.
3. Engrase los cojinetes de las ruedas en forma periódica. Utilice grasa para usos generales.
4. Mantenga los neumáticos inflados a la presión recomendada en las llantas.

GUIA DE PENDIENTES

(Mantenga esta guía en un lugar seguro para referencia futura.)

Use esta guía para determinar si la operación de tractor y carrito es segura en una pendiente.
Consulte también las instrucciones en el Manual del Usuario de su vehículo.

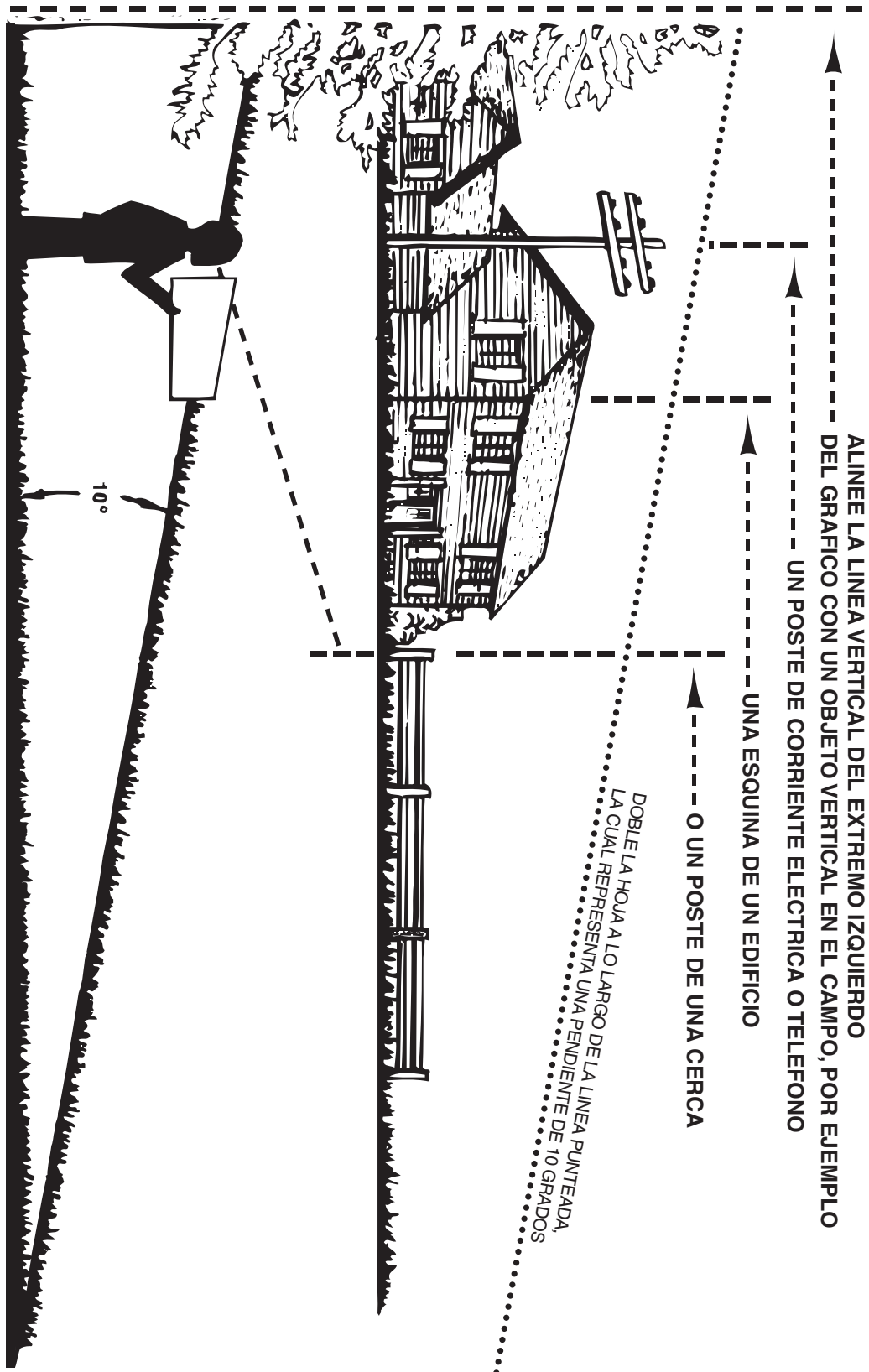

PRECAUCION: NO OPERE EL TRACTOR REMOLCANDO EL CARRO EN UNA PENDIENTE DE MAS DE 10°. VERIFIQUE LA CAPACIDAD DE SU TRACTOR PARA REMOLCAR Y FRENAR ADECUADAMENTE ANTES DE OPERAR EN UNA PENDIENTE. EVITE GIROS O MANIOBRAS BRUSCAS CUANDO OPERA EN UNA PENDIENTE.

REPAIR PARTS FOR CART MODEL NO. 45-03503

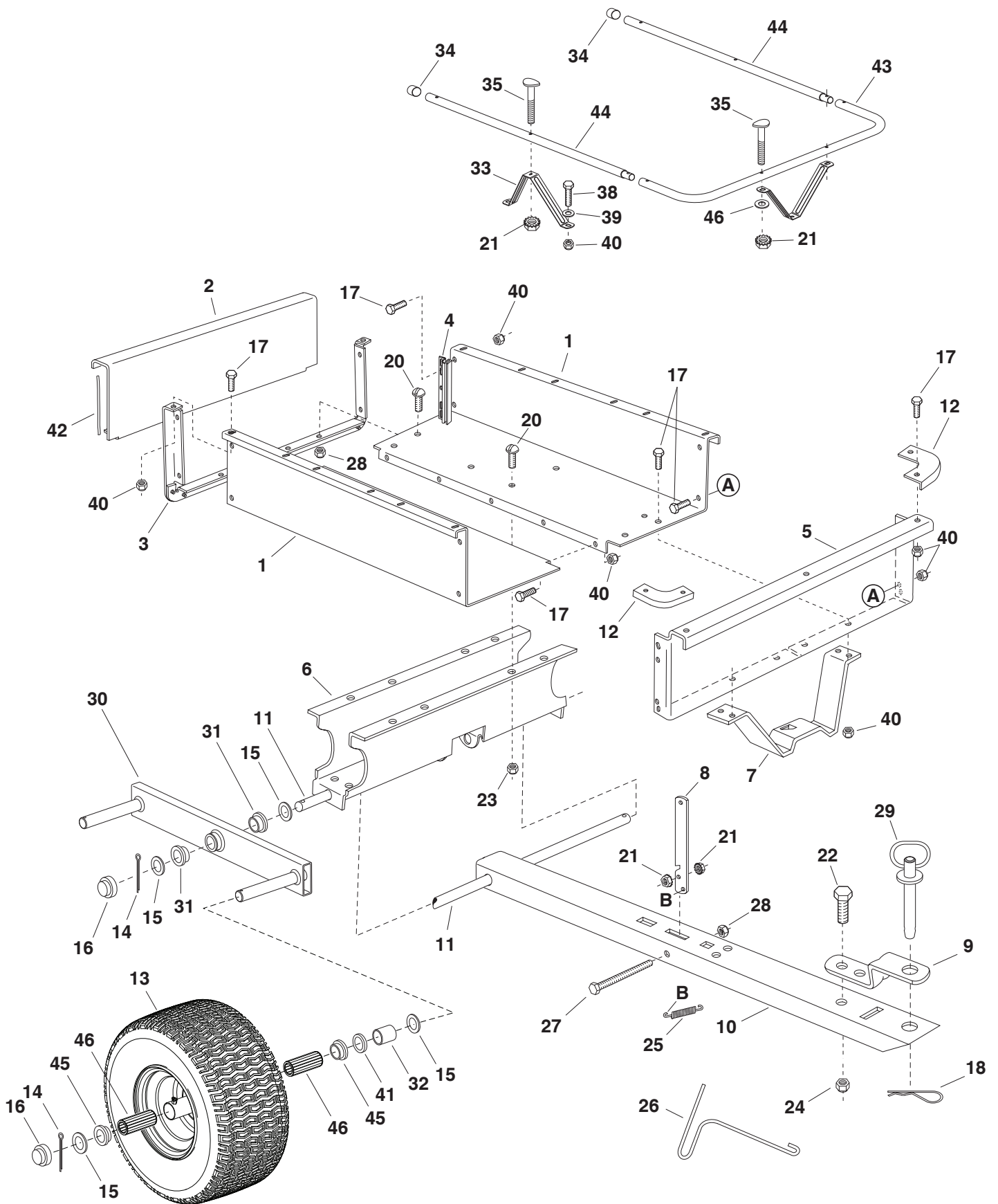

REPAIR PARTS FOR CART MODEL NO. 45-03503

REF	PART NO	DESCRIPTION	QTY.
1	25112	Cart Body	2
2	23502	Tailgate	1
3	62458	Tailgate Reinforcement Bracket	1
4	23548	Tailgate Guide	2
5	23492	Front Panel	1
6	25106	Wheel Support	1
7	24497	Latch Stand Bracket	1
8	24498	Latch Lock Lever	1
9	23014	Hitch Bracket	1
10	25114	Draw Bar Tongue	1
11	25107	Axle, 1" Dia.	1
12	23484	Front Corner Cap	2
13	42697	Wheel	4
14	43501	Cotter Pin, 9/64" Dia. x 1-1/2" *	6
15	43601	Washer, Flat 1" (Thin)	20
16	43014	Hub Cap	6
17	43866	Hex Bolt, 1/4-20 x 5/8" *	21
18	43343	Hair Cotter Pin, 1/8 (#4) *	1
20	43814	Truss Hd. Bolt, 5/16-18 x 3/4" *	12
21	46980	Hex Nut, 5/16-18 (SEMS)	10
22	43001	Hex Bolt, 3/8-16 x 1" *	1
24	HA21362	Nylock Nut, 3/8-16 *	1
25	47408	Extension Spring	1
26	47622	Spring Puller Tool	1
27	47407	Hex Bolt, 5/16-18 x 4" *	1
28	47810	Nylock Nut, 5/16-18*	13
29	43884	Hitch Pin	1
30	64873	Walking Beam (Includes #44488)	2
31	44488	Flange Bearing	4
32	46289	Spacer	4
33	25111	Rail Brace	7
34	44481	Vinyl Cap	2
35	44947	Curved Hd. Bolt, 5/16-18 x 1-5/8"	8
38	43012	Hex Bolt, 1/4-20 x 3/4"	13
39	43088	Flat Washer, 1/4"	13
40	47189	Nylock Nut, 1/4"	34
41	46220	Washer, 1.01" x 1.38" x .120"	4
42	48949	Protective Edging Strip	2
43	48951	Front Rail	1
44	48950	Side Rail	2
45	81040	Flange Bearing (Included with #13 wheel)	8
46	81409	Roller Bearing (Included with #13 wheel)	8
47	43081	Flat Washer, 5/16"	2
	42698	Owner's Manual	1

* Purchase Common Hardware Locally

SpeedEPart *the fastest way to purchase parts* www.speedepart.com

REPAIR PARTS

Agri-Fab, Inc.
303 West Raymond
Sullivan, IL. 61951
217-728-8388
www.agri-fab.com

This document (or manual) is protected under the U.S. Copyright Laws and the copyright laws of foreign countries, pursuant to the Universal Copyright Convention and the Berne convention. No part of this document may be reproduced or transmitted in any form or by any means, electronic or mechanical, including photocopying or recording, or by any information storage or retrieval system, without the express written permission of Agri-Fab, Inc. Unauthorized uses and/or reproductions of this manual will subject such unauthorized user to civil and criminal penalties as provided by the United States Copyright Laws.

©2003 Agri-Fab, Inc.