

45-0584
25 GALLON SPOT SPRAYER

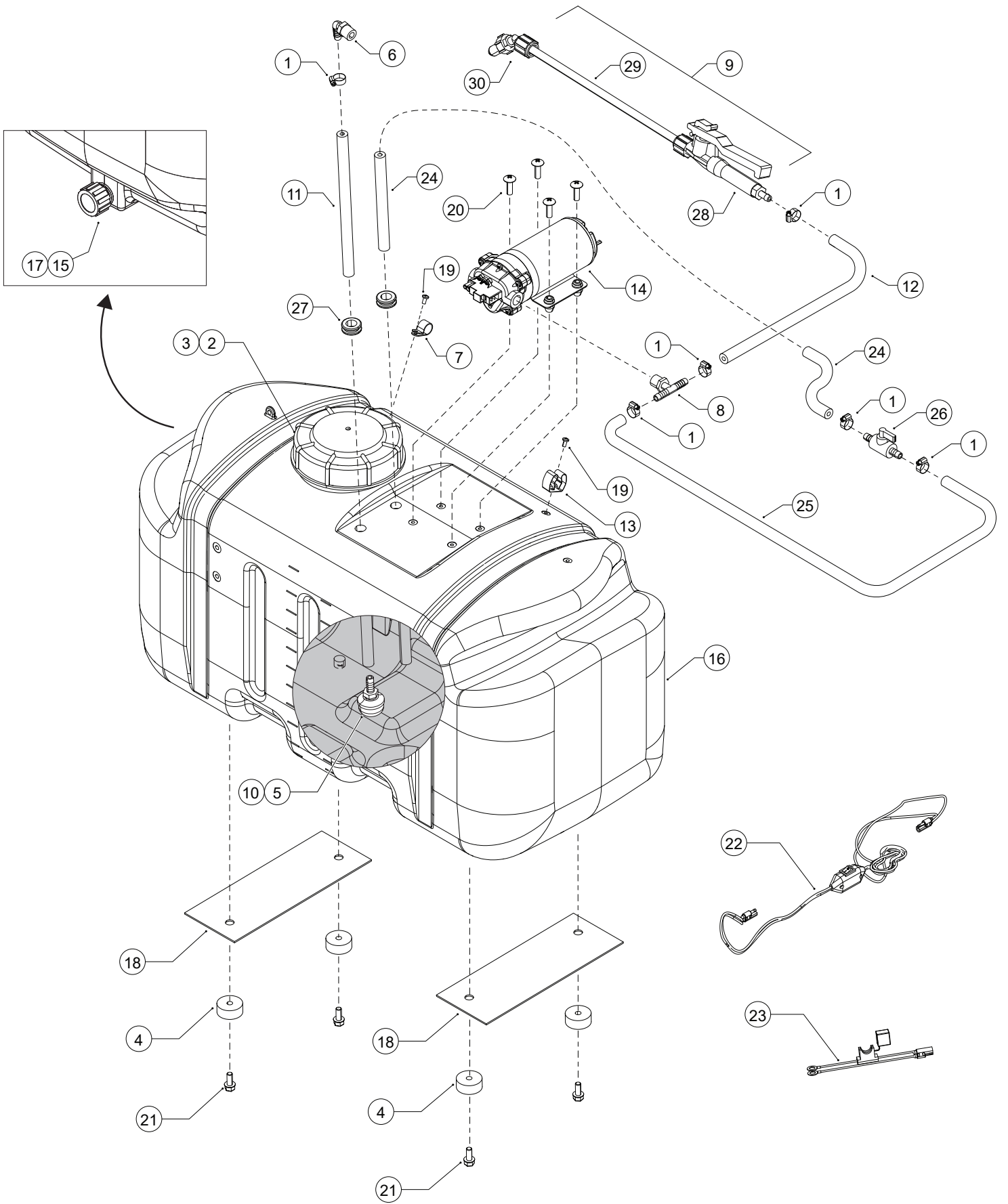

REF. NO.	PART NO.	QTY.	DESCRIPTION
1	ST43652*	06	HOSE CLAMP 3/8" - 1/2"
2	ST43175	01	TANK FILL CAP
3	ST44017	01	LANYARD FOR TANK FILL CAP
4	ST43176	04	RUBBER BUMPER
5	ST43182	01	SUMP FITTING 3/8" BARB
6	ST43183	01	ELBOW 3/8" MP - 3/8" BARB
7	ST43191	01	HOSE HOLDER 3/8"
8	ST43235	01	TEE 3/8" BARB - 3/8" BARB - 3/8" MP
9	ST43673	01	SPRAY WAND WITH BRASS TIP
10	ST43258	01	SUMP STRAINER 3/8"
11	2-334	01	HOSE, 3/8" X 19.5"
12	2-345	01	HOSE, 3/8" X 228"
13	ST43287	01	SPRAY WAND HOLDER, LARGE
14	ST43918	01	PUMP 12V, 100PSI, 2.2GPM
15	ST43516	01	DRAIN CAP
16	2-467	01	25 GALLON TANK, WHITE
17	ST43684	01	WASHER FOR DRAIN CAP
18	ST62009	02	BOTTOM BRACE
19	ST65000	02	SCREW, 10-24 X 3/8" TRUSS HEAD
20	ST65001	04	SCREW, 10-24 X 1" TRUSS HEAD
21	ST65007	04	BOLT, FLANGE 5/16-18 X 3/4 GR5
22	ST43472	01	WIRE HARNESS, SWITCH
23	ST43483	01	WIRE HARNESS, BATTERY
24	2-318	01	HOSE, 3/8" X 12"
25	2-321	01	HOSE, 3/8" X 6.5"
26	ST43014	01	INLINE VALVE 3/8" BARB
27	ST43844	02	GROMMET 5/8 ID, 1-1/8 OD
28	ST43124*	01	SPRAY WAND VALVE
29	ST43515*	01	SPRAY WAND EXTENSION
30	ST43514*	01	SPRAY WAND BRASS TIP
	ST43921*	01	PUMP HEAD (NOT SHOWN)
	ST44031*	01	PUMP PRESSURE SWITCH (NOT SHOWN)
	ST50749*	01	15A ATO / ATC Fuse (NOT SHOWN)
	3-70	01	LABEL, TERRA-KING (NOT SHOWN)
	ST43490	01	LABEL, 25 (NOT SHOWN)
	ST43488	01	LABEL, WARNING - CHEMICAL HAZARDS (NOT SHOWN)

*Service parts

ENGLISH

SAFETY

1. Read this owners manual and the vehicle owners manual before using this sprayer.
2. Never allow children to operate this sprayer.
3. Do not allow anyone to ride on or sit on this sprayer.
4. Keep the area clear of all persons, especially small children.
5. Read the chemical label before handling or mixing chemicals.
6. Wear eye and hand protection and protective clothing when handling and applying lawn chemicals.
7. Do not spray on windy days.
8. Be aware of your vehicle's capabilities. Attaching this sprayer may affect your vehicle's braking and stability.
9. STAY OFF STEEP SLOPES. Refer to the vehicle owner's manual concerning safe operation on slopes.
10. Operate at reduced speed on rough terrain, along ditches and on hillsides to prevent loss of control.

INSTALLATION

1. Install sprayer on vehicle and secure to vehicle.
2. Connect ring terminals on battery harness to vehicle 12V battery.
3. Connect switch harness to the battery harness and route to sprayer
4. Connect switch harness to the pump.

OPERATION



CAUTION: Connect to a 12 V battery only.

PUMP PRESSURE SWITCH

The pump pressure switch turns off the pump when it reaches its maximum pressure setting. Very low flow demand may cause the switch to rapidly cycle the pump on and off. Rapid on and off cycling must be limited to no more than 6 times per minute. Cycling could cause the motor to heat beyond the recommended maximum temperature and reduce the operational life of the pump and pressure switch.

USING THE SPRAYER

1. Turn inline switch to 'on' position.
2. Squeeze handle on spray wand.
3. Turn inline switch to 'off' position when finished.

ADJUSTABLE SPRAY WAND NOZZLE

Twisting the nozzle will adjust the spray pattern from a cone shaped mist to a solid stream.

SPRAYER RECIRCULATION

1. The sprayer is equipped with a recirculation valve to aid in material agitation and pressure control.
2. This valve is in the "open" position when the valve handle is in line with the hose, "closed" when perpendicular to the hose.
3. Adjusting the recirculation valve between the open/closed positions will affect the pressure coming through the spray wand.
4. Closed position is full pressure through spray wand.
5. It may be helpful to adjust the pressure when spraying with the spray wand to avoid damage to plants from excess pressure.

MAINTENANCE

AFTER EACH USE

1. Fill the sprayer part way with water and pump the water out through the spray wand. Use the spray wand to wash the inside of the tank.
2. Refill the tank about half full with water and a chemical neutralizer solution and repeat the cleaning instructions above. Follow the manufacturers instructions for disposal of all chemicals.

AS NEEDED

1. Periodically clean the tank strainer on the end of the intake hose. Remove the nylon swivel nut from the hose, pull out the screen and flush it with water.

WINTER STORAGE

1. Drain all water out of the sprayer, especially the pump and spray wand. These items are prone to damage from freezing temperatures.
2. Winterize the sprayer by pumping a 50-50 solution of water and R. V. antifreeze through the spray wand.

FRANÇAIS

SÉCURITÉ

1. Lire entièrement le présent manuel et le manuel du véhicule avant d'utiliser ce pulvérisateur.
2. Ne jamais laisser d'enfants faire fonctionner ce pulvérisateur.
3. Ne laisser personne monter sur ce pulvérisateur pendant son fonctionnement, ni s'asseoir dessus.
4. S'assurer qu'il n'y a personne dans la zone, en particulier de jeunes enfants.
5. Lire les étiquettes des produits chimiques avant toute manipulation ou mélange de ceux-ci.
6. Porter des lunettes protectrices et des gants pendant la manipulation et l'épandage de produits chimiques pour pelouse.
7. Ne pas pulvériser quand il y a du vent.
8. Faire attention aux capacités de votre tracteur. Le remorquage de ce pulvérisateur risque de réduire les capacités de freinage et la stabilité de votre tracteur.
9. **ÉVITER LES FORTES PENTES.** Consulter les instructions relatives à la sécurité de fonctionnement sur les pentes qui figurent dans le manuel d'utilisation du tracteur.
10. Rouler à vitesse réduite en terrain difficile, le long de fossés et sur les pentes, pour éviter toute perte de contrôle.

INSTALLATION

Installer le pulvérisateur sur le véhicule et le fixer au véhicule.

Connecter les cosses à œillet du faisceau de batterie à la batterie 12 V du véhicule.

Connecter le faisceau de commutateur au faisceau de batterie et l'acheminer vers le pulvérisateur.

Connecter le faisceau de commutateur à la pompe.

FONCTIONNEMENT

MANO-CONTACT DE LA POMPE

Le mano-contact de la pompe arrête celle-ci une fois la valeur maximale de pression atteinte. Un débit très bas risque de faire arrêter et redémarrer la pompe rapidement par le mano-contact. Éviter les périodes prolongées de redémarrage/arrêt de la pompe rapides.

La vanne de recirculation ajuste la pression de la lance de pulvérisation et la recirculation du produit de pulvérisation vers le réservoir.

UTILISATION DU PULVERISATEUR

Tourner le commutateur en ligne sur la position « On ».

Presser la poignée sur la lance de pulvérisation.

Tourner le commutateur en ligne sur la position « Off » une fois le travail terminé.

BUSE DE PULVÉRISATION RÉGLABLE

Tourner la buse pour régler le jet de pulvérisation d'un brouillard en forme de cône à un jet solide.

RECIRCULATION DU PULVÉRISATEUR

1. Le pulvérisateur est équipé d'une vanne de recirculation pour faciliter l'agitation du produit et le contrôle de la pression.
2. Cette vanne est en position « ouverte » lorsque la poignée de la vanne est alignée avec le tuyau et fermée lorsqu'elle est perpendiculaire au tuyau.
3. Le réglage de la vanne de recirculation entre les positions ouverte/fermée affectera uniquement la pression passant par la lance de pulvérisation.
4. La position fermée est la pleine pression à travers la lance ou la rampe de pulvérisation.
5. Il peut être utile d'ajuster la pression lors de la pulvérisation avec la lance de pulvérisation pour éviter d'endommager les équipements en raison d'une pression excessive.

ENTRETIEN

APRÈS CHAQUE UTILISATION

1. Remplir partiellement le pulvérisateur d'eau et faire fonctionner la pompe pour que l'eau circule dans les rampes et le pulvérisateur à main. Rincer l'intérieur du réservoir à l'aide du pulvérisateur à main.
2. Remplir le réservoir environ à moitié avec de l'eau et une solution de neutralisation chimique, et répéter les instructions de nettoyage ci-dessus. Rebuter les produits chimiques conformément aux instructions de leur fabricant.

LE CAS ÉCHÉANT

3. Nettoyer périodiquement la crépine du réservoir, à l'extrémité du tube d'aspiration. Retirer l'écrou en nylon du tube, extraire la crépine et la rincer à l'eau.

STOCKAGE HIVERNAL

4. Vidanger toute l'eau du pulvérisateur, en particulier celle se trouvant dans la pompe et dans le pulvérisateur à main. Ceux-ci risquant d'être endommagés par le gel.
5. Préparer le pulvérisateur pour l'hiver en faisant circuler une solution à parts égales d'eau et d'antigel dans les rampes et dans le pulvérisateur à main.



ATTENTION : Ne brancher le pulvérisateur qu'à une batterie 12 V.

ESPAÑOL

SEGURIDAD

1. Lea el manual del usuario y el manual del propietario del vehículo antes de utilizar el rociador.
2. Nunca permita que los niños operen el rociador.
3. No permita que nadie se monte ni se sienta sobre el rociador.
4. Evite la presencia de personas en el área, particularmente de niños pequeños.
5. Lea la etiqueta del producto químico antes de usarlo o de mezclarlo.
6. Use protección para sus ojos y sus manos y ropa protectora cuando maneje y aplique productos químicos para el césped.
7. No realice la tarea de rociado en días ventosos.
8. Tenga en cuenta la capacidad de su tractor. Conectar este rociador puede afectar la estabilidad y el frenado de su tractor.
9. **MANTÉNGASE ALEJADO DE PENDIENTES DE GRAN INCLINACIÓN.** Consulte el manual de usuario del vehículo en relación a la operación segura en pendientes.
10. En terreno quebrado, cerca de zanjas o en colinas, opere a baja velocidad para prevenir la pérdida de control.

INSTALACIÓN

Instale el pulverizador en el vehículo y fíjelo al mismo.

Conecte los terminales de anillo del mazo de la batería a la batería de 12 V del vehículo.

Conecte el mazo de cables del interruptor al mazo de cables de la batería y diríjalo al pulverizador

Conecte el mazo de cables del interruptor a la bomba.

FUNCIONAMIENTO

INTERRUPTOR DE LA PRESIÓN DE LA BOMBA

El interruptor de la presión de la bomba enciende la bomba cuando alcanza el máximo grado de presión. Una demanda muy baja de flujo puede hacer que el interruptor haga que la bomba rápidamente se encienda y se apague. Evite los períodos prolongados de funcionamiento continuo, a gran velocidad.

USO DEL PULVERIZADOR

Ponga el interruptor en línea en la posición de 'encendido'.

Apriete el pestillo del pulverizador.

Gire el interruptor en línea a la posición de 'apagado' cuando haya terminado.

BOQUILLA AJUSTABLE DE LA VARILLA DE PULVERIZACIÓN

Al girar la boquilla ajustará el patrón de pulverización de una niebla en forma de cono a un chorro sólido.

RECIRCULACIÓN DEL PULVERIZADOR

1. El pulverizador está equipado con una válvula de recirculación para ayudar a la agitación del material y al control de la presión.
2. Esta válvula está en posición "abierto" cuando el pestillo de la válvula está en línea con la manguera (foto), "cerrada" cuando está perpendicular a la manguera.
3. El ajuste de la válvula de recirculación entre las posiciones de apertura/cierre afectará solo a la presión que sale de la varilla de pulverización.
4. La posición cerrada permite la máxima presión a través de la varilla de pulverización o de la pluma.
5. Puede ser útil ajustar la presión cuando se pulveriza con la varilla de pulverización para evitar daños en las plantas por exceso de presión.

MANTENIMIENTO

DESPUÉS DE CADA USO

1. Llene el rociador parcialmente con agua y bombéela a través del arco y la pistola manual. Utilice la pistola manual para lavar el interior del tanque
2. Vuelva a llenar el tanque hasta la mitad con agua y una solución neutralizadora del producto químico y repita el paso anterior. Siga las instrucciones del fabricante para la eliminación de todos los productos químicos.

SEGÚN SEA NECESARIO

3. En forma periódica, limpie el filtro del tanque que se encuentra en el extremo de la manguera de admisión. Quite la tuerca móvil de nylon de la manguera, tire del filtro y lávelo con agua.

ALMACENAMIENTO DURANTE EL INVIERNO

4. Drene toda el agua del rociador, en especial, de la bomba y de la pistola manual. Estos elementos tienen tendencia a dañarse debido a las temperaturas frías.
5. Prepare el rociador para el invierno, bombeando una solución al 50% de agua con anticongelante para vehículos recreativos a través del conjunto del arco rociador y de la pistola manual.



PRECAUCIÓN: Conecte sólo a una batería de 12 voltios.

SpeedEPart *the fastest way to purchase parts* www.speedepart.com

REPAIR PARTS

Agri-Fab, Inc.
809 South Hamilton
Sullivan, IL. 61951
800-448-9282
www.agri-fab.com

This document (or manual) is protected under the U.S. Copyright Laws and the copyright laws of foreign countries, pursuant to the Universal Copyright Convention and the Berne convention. No part of this document may be reproduced or transmitted in any form or by any means, electronic or mechanical, including photocopying or recording, or by any information storage or retrieval system, without the express written permission of Agri-Fab, Inc. Unauthorized uses and/or reproductions of this manual will subject such unauthorized user to civil and criminal penalties as provided by the United States Copyright Laws.